

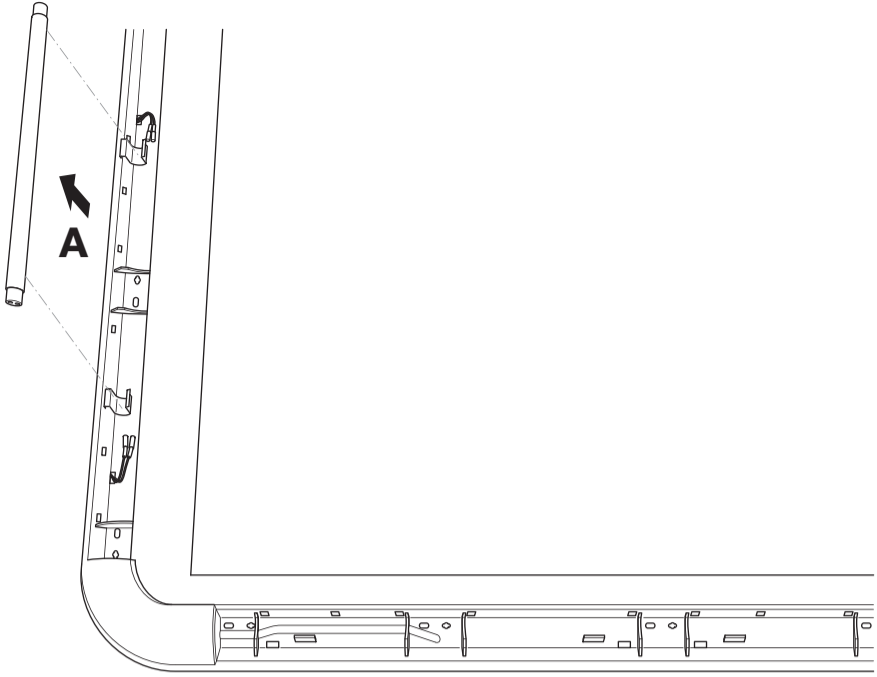

11

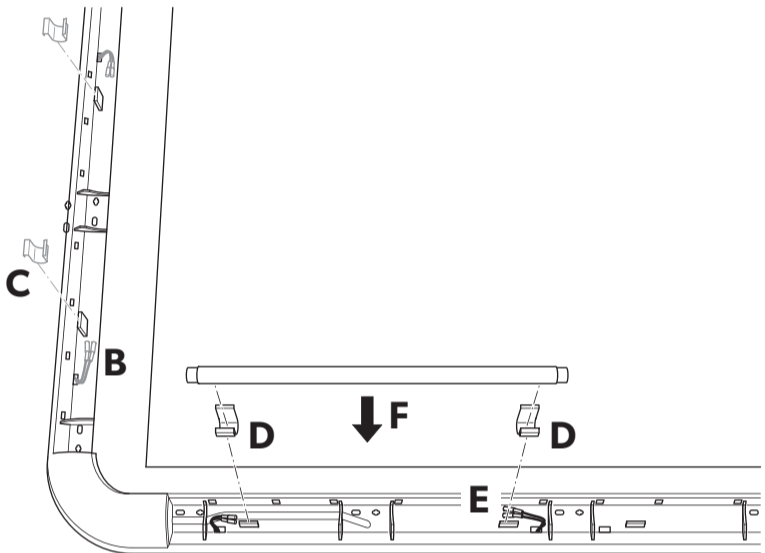

12



13

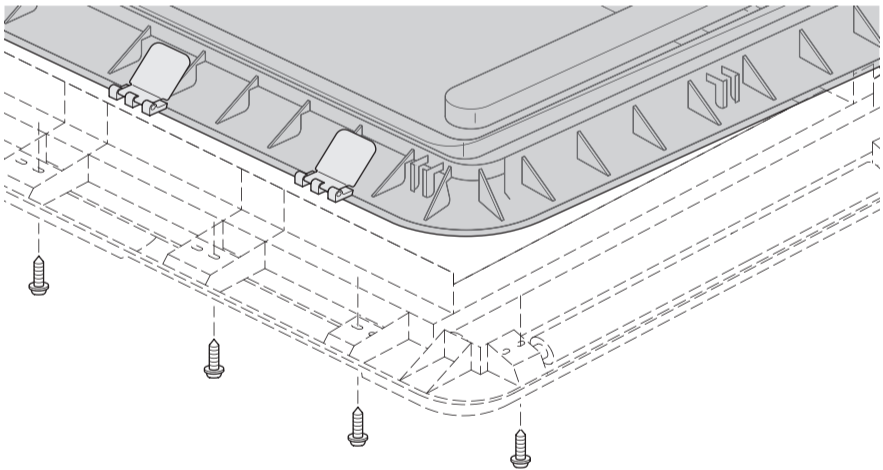

14

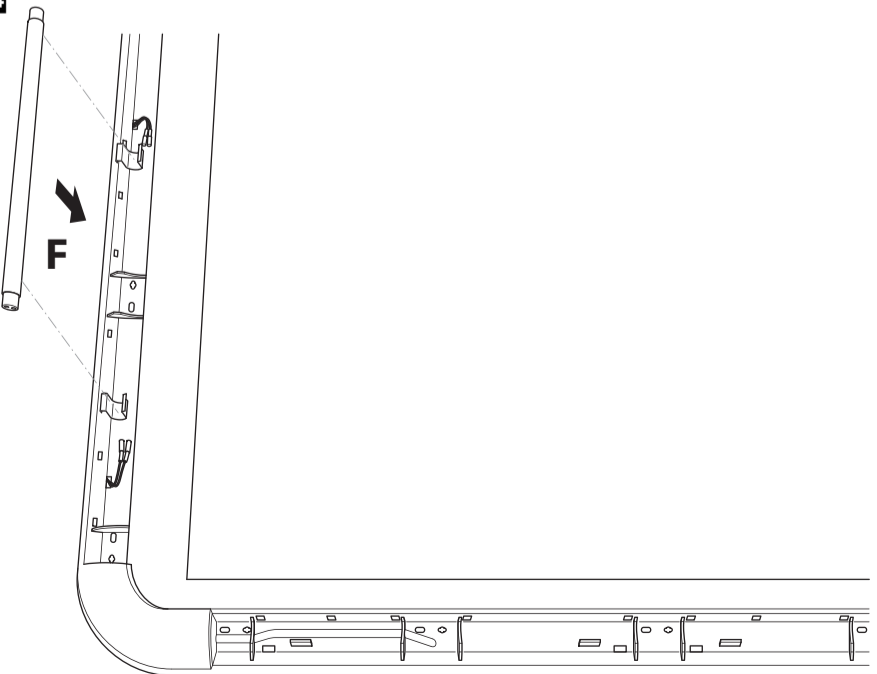

15

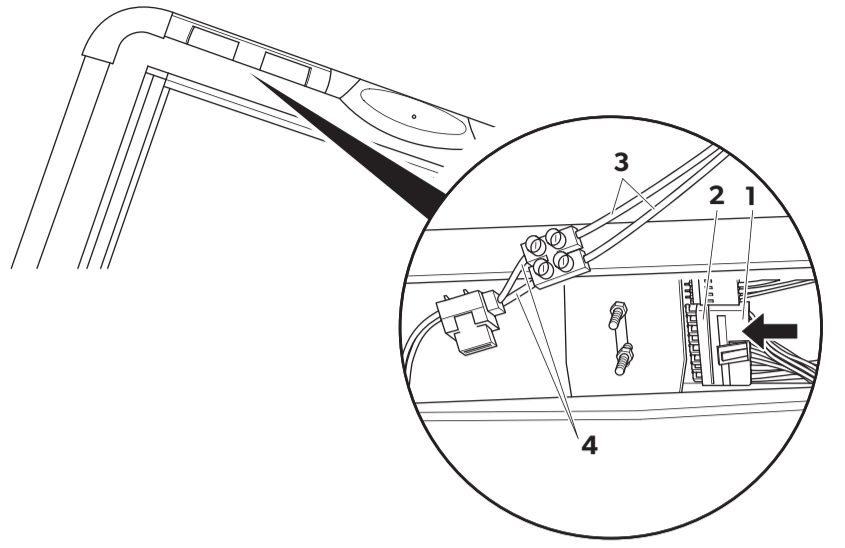

16

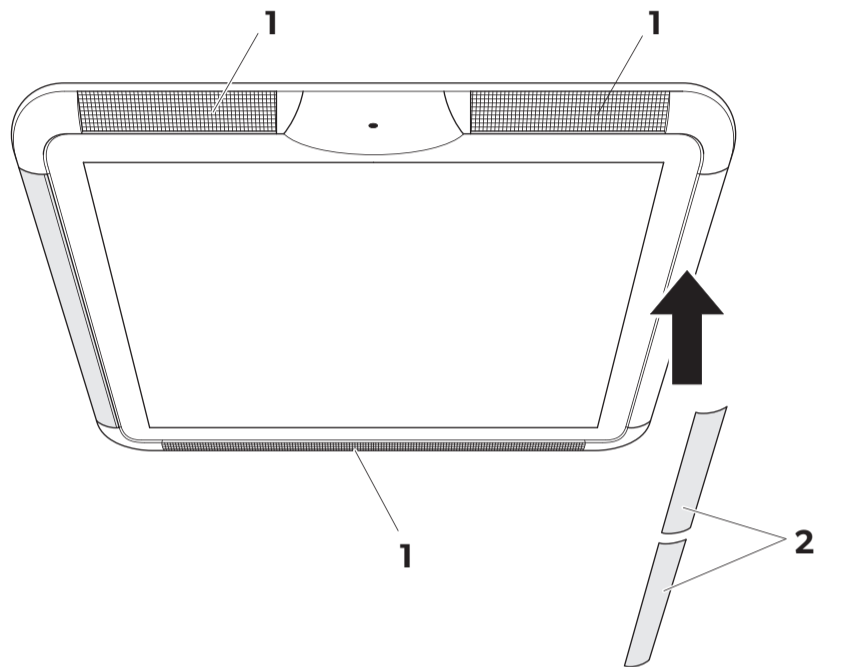

17

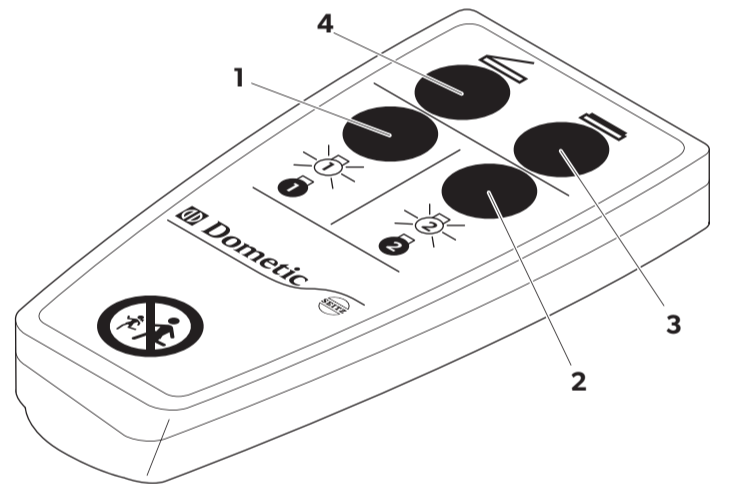

18

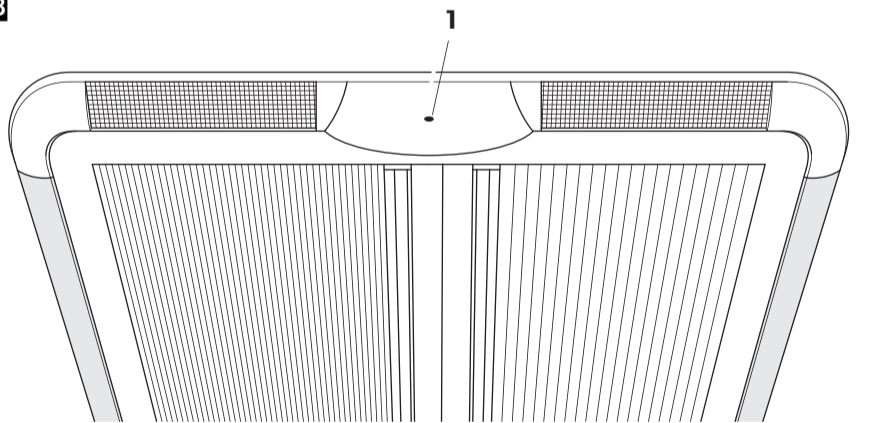

19

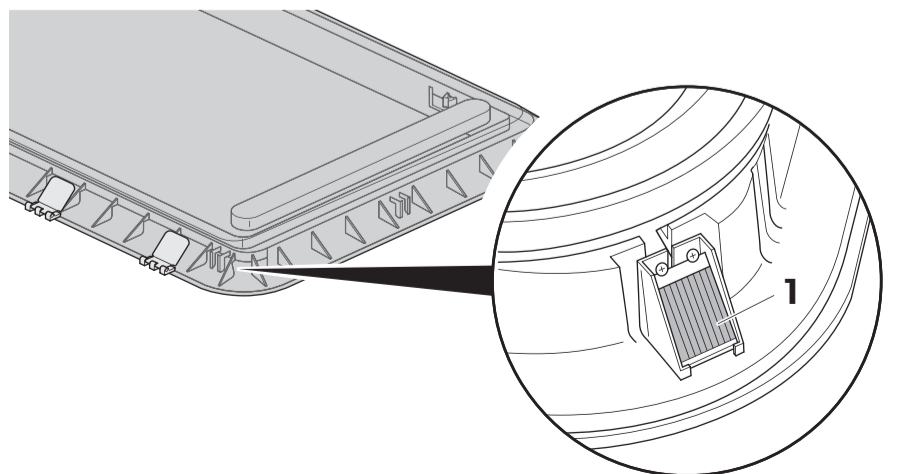



20

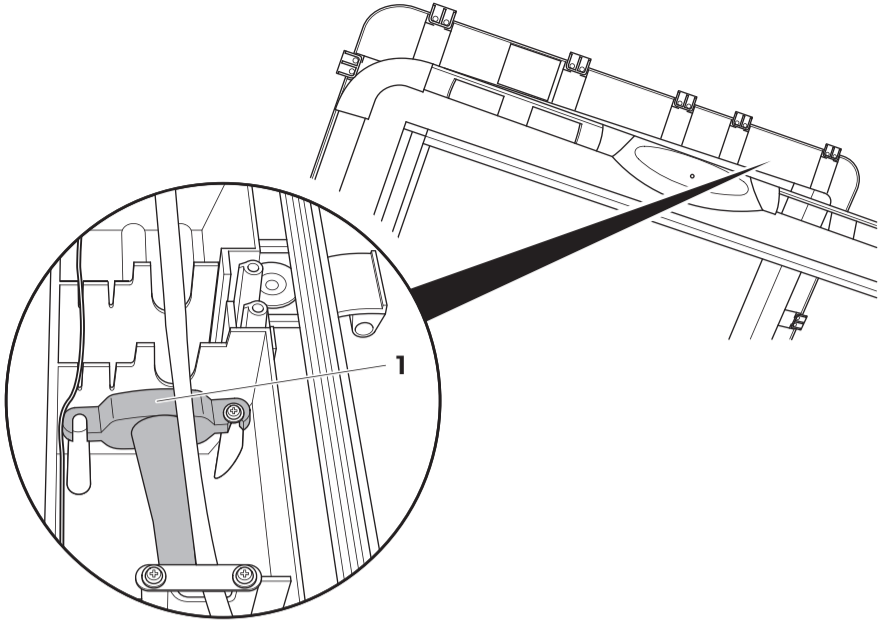

21

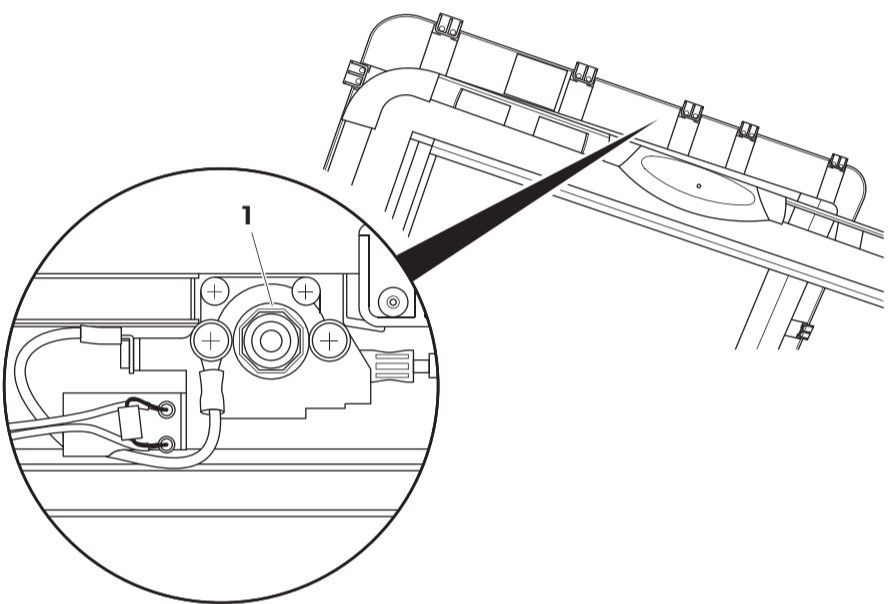

22

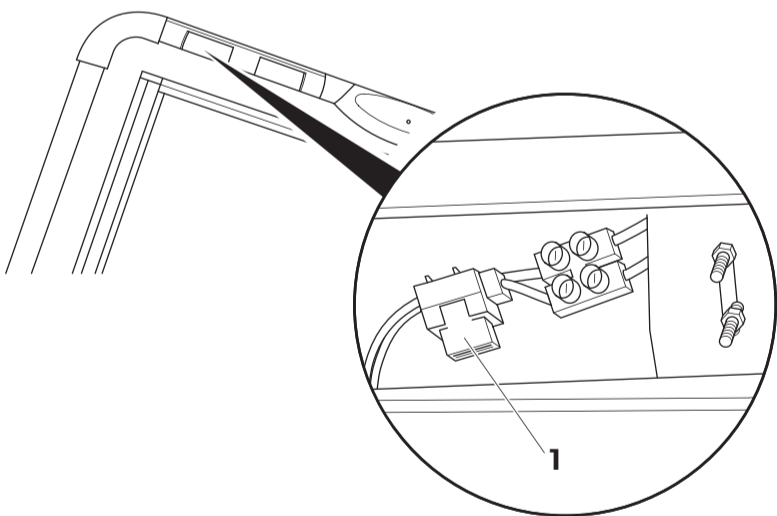

23

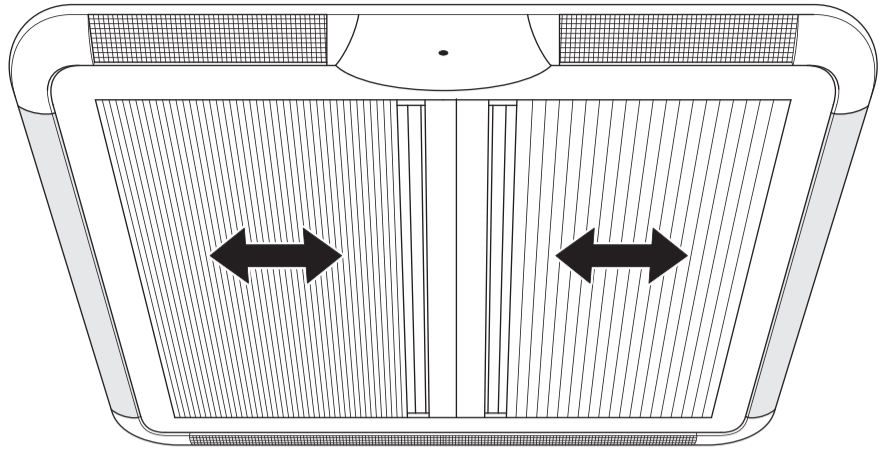

24

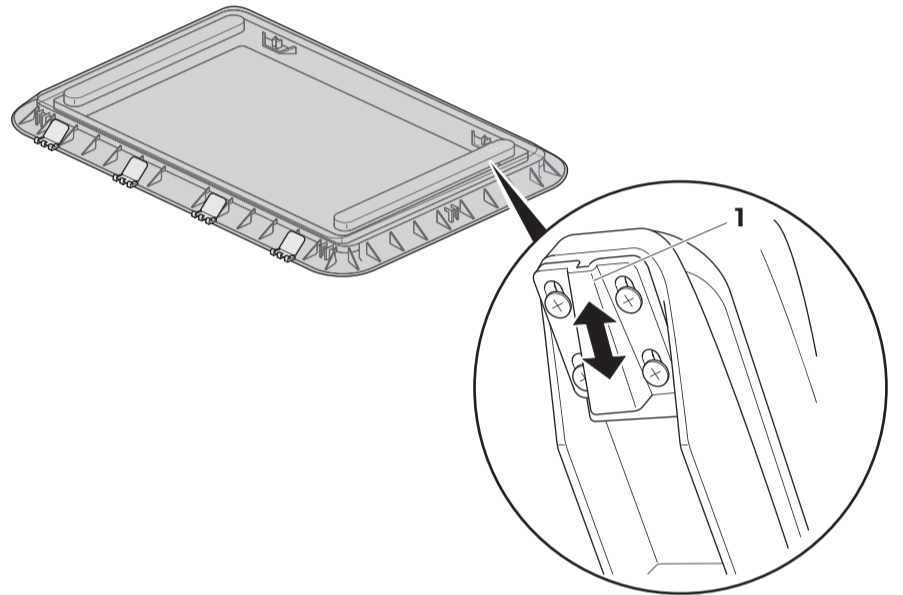

Dometic WAECO International GmbH  
Hollefeldstrasse 63  
D-48282 Emsdetten  
[www.dometic.com](http://www.dometic.com)

↗ DOMETIC

# WINDOWS & DOORS

## WINDOWS



### Heki 4 Plus

- |           |   |           |  |
|-----------|---|-----------|--|
| <b>EN</b> | <b>Roof light</b><br>Installation and Operating Manual . . . . . 3                | <b>NO</b> | <b>Takvindu</b><br>Monterings- og bruksanvisning . . . . . 143                 |
| <b>DE</b> | <b>Dachfenster</b><br>Montage- und Bedienungsanleitung . . . . . 18               | <b>FI</b> | <b>Kattoikkuna</b><br>Asennus- ja käyttöohje . . . . . 158                     |
| <b>FR</b> | <b>Dôme de toit</b><br>Instructions de montage<br>et de service . . . . . 34      | <b>RU</b> | <b>Окно для крыши</b><br>Инструкция по монтажу и эксплуатации 172              |
| <b>ES</b> | <b>Claraboya</b><br>Instrucciones de montaje y de uso . . . . . 50                | <b>PL</b> | <b>Okno dachowe</b><br>Instrukcja montażu i obsługi. . . . . 189               |
| <b>PT</b> | <b>Clarabóia</b><br>Instruções de montagem e manual de<br>instruções . . . . . 66 | <b>SK</b> | <b>Strešné okno</b><br>Návod na montáž a uvedenie<br>do prevádzky. . . . . 205 |
| <b>IT</b> | <b>Oblò</b><br>Istruzioni di montaggio e d'uso . . . . . 82                       | <b>CS</b> | <b>Střešní okno</b><br>Návod k montáži a obsluze . . . . . 220                 |
| <b>NL</b> | <b>Dakraam</b><br>Montagehandleiding en<br>gebruiksaanwijzing . . . . . 98        | <b>HU</b> | <b>Tetőablak</b><br>Szerelési és használati útmutató . . . . . 235             |
| <b>DA</b> | <b>Tagvindue</b><br>Monterings- og betjeningsvejledning . . . 114                 |           |  |
| <b>SV</b> | <b>Takfönster</b><br>Monterings- och bruksanvisning . . . . . 129                 |           |  |



**Please read this instruction manual carefully before installation and first use, and store it in a safe place. If you pass on the product to another person, hand over this instruction manual along with it.**

## Table of contents

1	Explanation of symbols . . . . .	3
2	Safety and installation instructions . . . . .	4
3	Scope of delivery . . . . .	5
4	Optional extras . . . . .	5
5	Intended use . . . . .	5
6	Instructions before installation . . . . .	6
7	Installing the Heki4 Plus . . . . .	7
8	Using Heki4 Plus . . . . .	11
9	Troubleshooting . . . . .	15
10	Maintaining and cleaning the Heki4 Plus . . . . .	16
11	Guarantee . . . . .	17
12	Disposal . . . . .	17

## 1 Explanation of symbols



### **WARNING!**

**Safety instruction:** Failure to observe this instruction can cause fatal or serious injury.



### **NOTICE!**

Failure to observe this instruction can cause material damage and impair the function of the product.



### **NOTE**

Supplementary information for operating the product.

## 2 Safety and installation instructions

**Please observe the prescribed safety instructions and stipulations from the vehicle manufacturer and service workshops.**

The manufacturer accepts no liability for damage in the following cases:

- Damage to the product resulting from mechanical influences and excess voltage
- Alterations to the product without express permission from the manufacturer
- Use for purposes other than those described in the operating manual



### NOTE

If you do not have sufficient technical knowledge for installing the components in vehicles, you should have a specialist install the roof window in your vehicle.

Please note the following:

- If faults or disturbances occur, consult a specialist workshop immediately.
- Risk of breakage! Do not tread on the glass dome.
- Before starting your journey, check that the roof window is locked properly.
- Before starting your journey, check the roof window for damage (such as tension cracks in the acrylic glass).
- Do **not** open the roof window while driving.
- Do **not** open the window in strong wind or rain.
- Close the roof window if it rains or snows.
- Do **not** leave the vehicle with the roof window open.
- Keep the roof window free of snow and ice.
- The electrical connections should only be performed by an electrician.
- Replace the defective lights using ones of the same type and which have the same technical data (12 V, 8 W).

### 3 Scope of delivery

No. in fig. 1	Quantity	Designation
1	1	Outer frame with glass dome
2	1	Inner frame
3	16	Fastening screw $\varnothing$ 4.0 x 25 mm
	16	Fastening screw $\varnothing$ 2.5 x 12 mm
4	16	Mounting bracket (for roof thickness 25 – 32 mm)
5	10	Ventilation grille
6	4	Lamp covers
7	1	Remote control

### 4 Optional extras

Designation	Ref. no.
Spoiler, 800 mm	9104100236
Spoiler, 1100 mm	9104100237
SunShade roof hood cover	9103500010

### 5 Intended use

The Heki4 Plus roof light (ref. no. 9104100294) is suitable for installing in motor homes or caravans.

The two lamps cannot be dimmed.

The maximum permissible speed is 100 km/h, as noise or damage could occur depending on the vehicle design or installation position. The spoilers available as an optional extra enable a speed of 130 km/h.



## 6 Instructions before installation

- Before installation, check the roof thickness of your vehicle. Consult the vehicle manufacturer if you have any questions.
- Make sure that a 12 V power supply line is available for the drive (rated power 21 W), as well as for the Heki4 Plus (2 x 8 W) lighting in the vehicle.
- Make sure that the power supply line is suitably arranged and protected.
- When choosing the installation location, observe the following:
  - Adjoining components (roof rack or attachment and reinforcing parts), cables and cabinets in the vehicle interior must not get damaged when sawing the hole.
  - Sufficient space needs to be available for installing the inner and outer frames.
  - Only fit the roof light on flat and parallel interior and exterior roof areas with a maximum inclination of 15° to the horizontal.
  - You may use an existing roof hole provided the roof light fits into it.
  - You can fit the roof light sideways (hinge-side at front in direction of travel) or lengthways (hinge-side on left or right in direction of travel).

### 6.1 Pressing out the hole

See fig. **2**

### 6.2 Using the reinforcing rails

Supplementary to fig. **3**

- Before installation, check whether the roof hole needs reinforcing.
- Remove the foam according to the width of your reinforcing rail (not in scope of delivery) **(A)**.
- Fit the reinforcing rails **(B)**.

## 7 Installing the Heki4 Plus



### **WARNING! Beware of injury**

Disconnect the vehicle power supply before you begin and make sure it cannot be restarted.



### **NOTICE!**

Make sure that you do not damage any cables during installation.

### **See fig. 4**

- Lay the power supply line in the middle on the long side, which is on the opposite side of the hinge.

### **Supplementary to fig. 5**

The scope of delivery includes a mounting frame, which is suitable for roof thicknesses of 25 – 32 mm. For roof thicknesses of 33 – 60 mm, you need to have a suitable mounting set (see table).

- Measure your roof thickness  $W$ .
- Choose a suitable mounting set:

Roof thickness	Mounting bracket colour	Screws	Ref. no.
25 – 32 mm	Grey	Ø 4 x 25 mm	Included in the scope of delivery
33 – 39 mm	Black	Ø 4 x 32 mm	9104100245
39 – 46 mm	Yellow	Ø 4 x 40 mm	9104100246
46 – 53 mm	Blue	Ø 4 x 46 mm	9104100247
53 – 60 mm	Red	Ø 4 x 52 mm	9104100248

### **See fig. 6**

- Check that the roof light has sufficient space around it (approx. 1 to 2 mm) in the roof opening.

### **See fig. 7**

- Clean the roof opening in the mounting area.

**See fig. 8****NOTICE!**

Observe the instructions of the sealant manufacturer.

- Seal the mounting frame with a flexible non-hardening sealing compound (e.g. SikaLastomer-710).

**See fig. 9**

- Check the direction of travel when installing.  
You can fit the roof light sideways (hinge-side at front in direction of travel) or lengthways (hinge-side on left or right in direction of travel).
- Place the outer frame in the middle of the roof opening.

**NOTE**

Pay attention to the power supply lines.

- Press the outer frame in the roof slightly so that the packing compound spreads out.

**See fig. 10**

- Place the 16 mounting supports on the inside of the vehicle all the way into the recess of the outer frame.
- Attach the 16 mounting supports using the fastening screws  $\varnothing 4$ .  
To do this, use the large holes in the mounting supports.
- Tighten the screws 10 minutes after installation.

**See fig. 11**

You need to remove the lamps to be able to tighten the inner frame.

- Take the lamps out of the holders carefully and let them hang by the cables **(A)**.

**See fig. 12**

The lamps are fitted at the factory and installed on the short side of the inner frame. If you want to install the lamps on the long side, you need to dismantle them and replace them on the long side.

**Dismantling the lamps**

- Remove the connection cable **(B)**.
- Remove the holders on the short side **(C)**.

**Preparing the lamps for installing on the long side**

- Insert the holders in the openings provided on the long side (**D**).
- Lay and attach the wiring harness on the back again.
- Connect the cables (**E**).

See fig. **13**

**NOTICE!**

Make sure that the power supply lines from the vehicle and from the outer frame are inserted in the inner frame opening and do **not** get stuck.

- Place the inner frame on the outer frame and fasten it with the fastening screws  $\varnothing 2.5 \times 12$  mm in the 16 mounting supports.  
To do this, use the small holes in the mounting supports.  
Only fasten the screws slightly by hand.
- Check that the roller blinds can move freely.  
If they do not, then loosen the screws slightly.

See fig. **14 (cross side installation)/fig. 12 (long side installation)**

- Insert the lamps into the holders (**F**).

**See fig. 15**

- Plug the **(1)** outer frame coupling into the circuit board contact **(2)** in the inner frame.

**NOTICE!**

Make sure the polarity is correct:

- Red cable: positive terminal
- Brown cable: earth

- Connect the vehicle's 12 V power supply line **(3)** to the cable of the roof window **(4)**.
- Make sure the lamps are fitted securely.
- Check the functions of the window:
  - Open the roof light (see chapter "Opening the roof light" on page 13).
  - Close the roof light (see chapter "Closing the roof light" on page 13).
  - Switch the lighting on and off (see chapter "Switching the lighting on and off" on page 14).

If faults occur: see chapter "Troubleshooting" on page 15.

**See fig. 16**

- Clip on the ventilation grille **(1)**.  
It needs to click in.
- Clip the lamp covers **(2)** on the lamps.  
They need to click in.
- Remove the protective film from both sides of the acrylic glass.

**NOTE**

If the protective film is exposed to sunlight for too long, it cannot be taken off without leaving a residue.

- If necessary, enter the new vehicle height and weight in the vehicle documents.

## 8 Using Heki4 Plus



### CAUTION! Beware of injury

- Do not operate the remote control when someone is near the roof window.
- Do not stand near the open glass window.
- Do not climb out of the roof window onto the roof of the vehicle.
- The rain sensor closes the roof window if it is touched accidentally or if it gets wet.







### NOTE

The remote control range is approx. 1.5 m.

The remote control allows you to:

- open and close the roof light
- switch the lighting on and off

Button in fig. 17	Meaning
1	 switches lamp 1 on and off
2	 switches lamp 2 on and off
3	 closes the roof light
4	 opens the roof light

### Replacing the batteries

The remote control needs two type AAA batteries.

- Loosen the screw on the back of the remote control.
- Open the housing.
- Replace the two batteries.
- Close the housing and fasten it with the screw.

## Checking the remote control

You can check the remote control using a digital camera with a display:

- ▶ Point the infrared diode at the camera lens.
- ▶ Press a button on the remote control.
- ✓ If the remote control is working, you will see a light from the infrared diode on the display.

### Supplementary to fig. 18



#### NOTE

You can only teach **one** remote control. If you want to teach another remote control, the first remote control is deleted automatically.

The red control lamp (1) on the inner frame of the roof light is lit if the roof light is open. It goes out when the roof light is completely closed and both runner wedges are locked.

The red control lamp (1) flashes if the power supply to the roof light is interrupted and then connected again.

## Programming the remote control

- ▶ Point the remote control at the red control lamp of the roof light.
- ▶ Press the “≤” and “=” buttons on the remote control at the same time for approx. 5 seconds.
- ✓ The red control lamp goes out:

### Supplementary to fig. 19



#### CAUTION! Beware of injury

The rain sensor closes the roof window if it is touched accidentally.

To protect against dampness, the roof light is equipped with a rain sensor (1) which closes the roof completely if it comes into contact with water (such as rain or condensation).

If you want to stop the window from closing:

- ▶ Press “≤” or “=” on the remote control.

## 8.1 Opening the roof light

- Point the remote control at the red control lamp of the roof light.
- Briefly press the “ $\Leftarrow$ ” button.
- ✓ The roof light opens at an angle of approx. 70°.
- ✓ The red control lamp lights up.

If you want to open the roof light less:

- Press the “ $\Leftarrow$ ” again while it is opening.
- ✓ The roof window stays open at the position it has reached.
- ✓ The red control lamp lights up.

## 8.2 Closing the roof light

- Point the remote control at the red control lamp of the roof light.
- Press and hold down the “ $\Rightarrow$ ” button.
- ✓ The roof light closes.  
When you release the “ $\Rightarrow$ ” button, the roof window stops.
- ✓ The red lamp goes out when the roof light is closed and locked properly.
- Check whether the roof light is locked properly: Try to push up the pane of glass with your hand (without using force).

### Closing the roof light without the remote control (emergency operation)



If the roof light does not close with the remote control (for example, if a power failure occurs), you can close it manually:

- Disconnect the power supply from the vehicle (3) to the roof light (fig. 15).
- Remove the ventilation grille and the lamp covers.
- Disconnect the vehicle's 12 V supply line (3) from the roof light line (fig. 15).
- Disconnect the outer frame coupling (1) from the circuit board of the inner frame (2) (fig. 15).
- Take the lamps out of the holders (fig. 11 A) carefully.
- Remove the screws from the inner frame.
- Take off the inner frame.





- Take the emergency crank (fig. **20 1**) out of the holder on the outer frame.
- Insert the emergency crank into the eight-sided part (fig. **21 1**).
- Close the roof window by turning the crank clockwise.  
Once the glass pane is in position, you need to keep turning until the roof window is locked.
- Check whether the roof light is locked properly: Try to push up the pane of glass with your hand (without using force).
- Mount the inner frame.
- Insert the lamps back into the holders (fig. **12 F**/fig. **14 F**).
- Connect the cable (**3**) again (fig. **15**).
- Clip on the ventilation grille and the lamp covers.

### 8.3 Switching the lighting on and off

- Point the remote control at the red control lamp of the roof light.
- Press “” or “” briefly, to switch on the required lamp.

To switch the lighting off:

- Press “” or “” briefly, to switch off the required lamp.

### 8.4 Replacing the fuse (fig. **22**)

- Disconnect the power supply from the vehicle to the roof light.
- Remove the ventilation grille and the lamp covers.
- Replace the fuse (**1**) (plane fuse 10 A) in the power supply line of the roof window.
- Clip on the ventilation grille and the lamp covers.

## 8.5 Opening and closing the roller blinds (fig. 23)



**NOTICE! Risk of damage due to a build-up of heat between the roller blind and the window.**

In strong sunlight, only close the blackout roller blind two thirds of the way.



**NOTE**

You can adjust the blackout roller blind and the flyscreen separately.

- ▶ Hold the recessed handle of the roller blind and pull it into the required position.

## 9 Troubleshooting

Problem	Possible cause	Suggested remedy
The roof light does not open or close.	The batteries in the remote control are running low.	Replace the batteries.
	The vehicle's power supply to the roof light is interrupted.	Check the power supply.
	The fuse is faulty.	Replace the fuse (see chapter "Replacing the fuse (fig. 22)" on page 14).
	The remote control coding is faulty	Teaching the remote control: <ul style="list-style-type: none"> <li>▶ Interrupt the voltage supply of the roof light.</li> <li>▶ Switch on the voltage again. The lamp flashes for approx. 30 seconds.</li> <li>▶ During this time, point the remote control at the red control lamp of the roof light and press "↵" and "⇐" at the same time.</li> </ul> The control lamp goes out. The remote control is coded properly.

Problem	Possible cause	Suggested remedy
The control lamp lights up once the roof light is closed.	The roof light is not locked in the runner wedges properly.	Remove any objects (for example twigs or leaves) which are stuck between the glass and the frame.
	The lock is out of place	Correct the (fig. 24) lock: <ul style="list-style-type: none"> <li>➤ Loosen the four screws.</li> <li>➤ Replace the guide rail (1), so that the lock runs in it.</li> <li>➤ Screw the four screws back in.</li> </ul>
The flyscreen or blackout roller blind cannot be moved.	Dirt on the side guides	Clean the side guides.
The lighting does not work.	The batteries in the remote control are running low.	Replace the batteries (see chapter "Replacing the batteries" on page 11).
	The vehicle's power supply to the roof light is interrupted.	Check the power supply from the vehicle to the roof light.
	The fuse is faulty.	Replace the fuse (see chapter "Replacing the fuse (fig. 22)" on page 14).
	One or both lamps are faulty.	Replace the lamps (12 V, 8 W).
The rain sensor does not respond.	The rain sensor is very dirty.	Clean the rain sensor (see page 12).

If you are unable to rectify the fault, get in touch with a specialist workshop.

## 10 Maintaining and cleaning the Heki 4 Plus



### NOTICE!

Do not use any sharp or hard objects for cleaning since they may damage the acrylic glass.

Only use cleaning agents that are approved by the manufacturer. Acrylic glass polish (ref. no. 9103501188), special polishing cloth (ref. no. 9103501190) and acrylic glass cleaning agent (ref. no. 9103501189).

- Clean the roller blind with mild soap and plenty of water.
- Put talcum powder on the rubber seal.

**Clean the rain sensor (fig. 19 1)**

- Switch off the power supply of the vehicle's roof light.
- Clean the rain sensor with a dry cloth.

## 11 Guarantee

The statutory warranty period applies. If the product is defective, please contact the service partner in your country (addresses on the back on the instruction manual).

Our experts will be happy to help you and will discuss the warranty process with you in more detail.

## 12 Disposal

- Place the packaging material in the appropriate recycling waste bins wherever possible.



If you wish to finally dispose of the product, ask your local recycling centre or specialist dealer for details about how to do this in accordance with the applicable disposal regulations.

**Protect the environment!**

Do not dispose of any batteries with general household waste. Return defective or used batteries to your retailer or dispose of them at collection points.

**Protect the environment!**

Do not dispose of fluorescent lamps with general household waste. Return faulty lamps to your retailer or take them to a collection point.

**Bitte lesen Sie diese Anleitung vor Einbau und Inbetriebnahme sorgfältig durch und bewahren Sie sie auf. Geben Sie sie im Falle einer Weitergabe des Produktes an den Nutzer weiter.**

## Inhaltsverzeichnis

1	Erklärung der Symbole .....	18
2	Sicherheits- und Einbauhinweise .....	19
3	Lieferumfang .....	20
4	Zubehör .....	20
5	Bestimmungsgemäßer Gebrauch .....	20
6	Hinweise vor dem Einbau .....	21
7	Heki4 Plus montieren .....	22
8	Heki4 Plus benutzen .....	26
9	Störungsbeseitigung .....	31
10	Heki4 Plus pflegen und reinigen .....	32
11	Gewährleistung .....	33
12	Entsorgung .....	33

## 1 Erklärung der Symbole



### **WARNUNG!**

**Sicherheitshinweis:** Nichtbeachtung kann zu Tod oder schwerer Verletzung führen.



### **ACHTUNG!**

Nichtbeachtung kann zu Materialschäden führen und die Funktion des Produktes beeinträchtigen.



### **HINWEIS**

Ergänzende Informationen zur Bedienung des Produktes.

## 2 Sicherheits- und Einbauhinweise

### Beachten Sie die vom Fahrzeughersteller und vom Kfz-Handwerk vorgeschriebenen Sicherheitshinweise und Auflagen!

Der Hersteller übernimmt in folgenden Fällen keine Haftung für Schäden:

- Beschädigungen am Produkt durch mechanische Einflüsse und Überspannungen
- Veränderungen am Produkt ohne ausdrückliche Genehmigung vom Hersteller
- Verwendung für andere als die in der Anleitung beschriebenen Zwecke



#### HINWEIS

Wenn Sie nicht über ausreichende technische Kenntnisse zum Einbauen von Komponenten in Fahrzeugen verfügen, sollten Sie sich das Dachfenster von einem Fachmann ins Fahrzeug einbauen lassen.

Beachten Sie folgende Hinweise:

- Suchen Sie umgehend eine Fachwerkstatt auf, wenn Fehler oder Störungen auftreten.
- Einbruchgefahr! Betreten Sie die Glaskuppel nicht.
- Kontrollieren Sie vor Fahrtantritt, ob das Dachfenster ordnungsgemäß verriegelt ist.
- Kontrollieren Sie vor Fahrtantritt das Dachfenster auf Beschädigungen (z. B. Spannungsrisse im Acrylglas).
- Öffnen Sie das Dachfenster **nicht** während der Fahrt.
- Öffnen Sie das Dachfenster **nicht** bei starkem Wind oder Regen.
- Schließen Sie das Dachfenster bei Regen und Schneefall.
- Verlassen Sie das Fahrzeug **nicht** bei geöffnetem Dachfenster.
- Halten Sie das Dachfenster schnee- und eisfrei.
- Lassen Sie elektrische Anschlüsse nur von fachkundigem Personal ausführen.
- Ersetzen Sie defekte Lampen durch Lampen gleicher Bauart und mit denselben technischen Daten (12 V, 8 W).

### 3 Lieferumfang

Nr. in Abb. <b>1</b>	Menge	Bezeichnung
1	1	Außenrahmen mit Glaskuppel
2	1	Innenrahmen
3	16	Befestigungsschraube Ø 4,0 x 25 mm
	16	Befestigungsschraube Ø 2,5 x 12 mm
4	16	Montageböcke (für Dachstärke 25 – 32 mm)
5	10	Lüftungsgitter
6	4	Lampenabdeckungen
7	1	Fernbedienung

### 4 Zubehör

Bezeichnung	Artikel-Nr.
Spoiler, 800 mm	9104100236
Spoiler, 1100 mm	9104100237
SunShade Dachhaubenabdeckung	9103500010

### 5 Bestimmungsgemäßer Gebrauch

Das Dachfenster Heki 4 Plus (Art.-Nr. 9104100294) ist geeignet zum Einbau in Wohnmobile oder Wohnwagen.

Die beiden Lampen sind nicht dimmbar.

Die maximal erlaubte Fahrgeschwindigkeit beträgt 100 km/h, da je nach Fahrzeugaufbau oder Einbauposition Geräuscentwicklungen oder Beschädigungen auftreten können. Mit dem als Zubehör erhältlichen Spoiler sind bis 130 km/h möglich.

## 6 Hinweise vor dem Einbau

- Prüfen Sie vor der Montage die Dachstärke Ihres Fahrzeugs. Bei Fragen wenden Sie sich an den Fahrzeughersteller.
- Stellen Sie sicher, dass eine 12-V-Zuleitung für den Antrieb (Nennleistung 21 W) und die Beleuchtung des Heki4 Plus (2 x 8 W) am Fahrzeug vorhanden sind.
- Stellen Sie sicher, dass die Zuleitung entsprechend ausgelegt und abgesichert ist.
- Beachten Sie bei der Wahl des Einbauortes:
  - Angrenzende Bauteile (Dachreling oder Befestigungs- und Verstärkungsteile), Leitungen und Einbauschränke im Fahrzeuginnenraum dürfen beim Sägen des Ausschnitts nicht beschädigt werden.
  - Es muss ausreichend Platz zum Montieren von Innen- und Außenrahmen vorhanden sein.
  - Montieren Sie das Dachfenster nur an planen und parallelen Innen- und Außendachflächen mit einer maximalen Schrägstellung von 15° gegenüber der Horizontalen.
  - Sie können einen vorhandenen Dachausschnitt verwenden, wenn das Dachfenster hinein passt.
  - Sie können das Dachfenster quer (Scharnierseite vorn in Fahrtrichtung) oder längs (Scharnierseite links oder rechts zur Fahrtrichtung) einbauen.

### 6.1 Ausschnitt ausarbeiten

Siehe Abb. **2**

### 6.2 Verstärkungsleisten verwenden

Ergänzung zu Abb. **3**

- Klären Sie vor dem Einbau, ob der Dachausschnitt verstärkt werden muss.
- Entfernen Sie die Ausschäumung entsprechend der Breite Ihrer Verstärkungsleisten (nicht im Lieferumfang) **(A)**.
- Passen Sie die Verstärkungsleisten ein **(B)**.



## 7 Heki4 Plus montieren



### **WARNUNG! Verletzungsgefahr!**

Schalten Sie das Fahrzeugs vor Beginn der Montage spannungsfrei, und sichern Sie es gegen Wiedereinschalten.



### **ACHTUNG!**

Stellen Sie sicher, dass Sie bei der Montage keine Leitungen beschädigen.

### **Siehe Abb. 4**

- Verlegen Sie die Zuleitung mittig auf der Längsseite, die der Scharnierseite gegenüber liegt.

### **Ergänzung zu Abb. 5**

Der Lieferumfang enthält einen Montagerahmen, der für die Dachstärken 25 – 32 mm geeignet ist. Für Dachstärken von 33 – 60 mm müssen Sie ein passendes Montageset erwerben (siehe Tabelle).

- Messen Sie Ihre Dachstärke W.
- Wählen Sie das passende Montageset:

Dachstärke	Farbe Montageböcke	Schrauben	Artikel-Nr.
25 – 32 mm	grau	Ø 4 x 25 mm	im Lieferumfang enthalten
33 – 39 mm	schwarz	Ø 4 x 32 mm	9104100245
39 – 46 mm	gelb	Ø 4 x 40 mm	9104100246
46 – 53 mm	blau	Ø 4 x 46 mm	9104100247
53 – 60 mm	rot	Ø 4 x 52 mm	9104100248

### **Siehe Abb. 6**

- Prüfen Sie, ob das Dachfenster rundum genügend Abstand (ca. 1 bis 2 mm) zum Dachausschnitt hat.

### **Siehe Abb. 7**

- Reinigen Sie den Dachausschnitt im Montagebereich.

**Siehe Abb. 8****ACHTUNG!**

Beachten Sie die Hinweise des Dichtmittel-Herstellers.

- ▶ Dichten Sie den Montagerahmen mit einem plastischen, nicht aushärtenden Butyldichtstoff (z. B. Sikalastomer-710) ab.

**Siehe Abb. 9**

- ▶ Beachten Sie bei der Montage die Fahrtrichtung.  
Sie können das Dachfenster quer (Scharnierseite vorn in Fahrtrichtung) oder längs (Scharnierseite links oder rechts zur Fahrtrichtung) einbauen.
- ▶ Setzen Sie den Außenrahmen mittig in den Dachausschnitt ein.

**HINWEIS**

Achten Sie auf die Zuleitungen.

- ▶ Drücken Sie den Außenrahmen leicht an das Dach, damit sich die Dichtmasse verteilt.

**Siehe Abb. 10**

- ▶ Setzen Sie die 16 Montageböcke auf der Innenseite des Fahrzeuges bis zum Anschlag in die Aussparungen des Außenrahmens.
- ▶ Befestigen Sie die 16 Montageböcke mit den Befestigungsschrauben Ø 4.  
Verwenden Sie hierzu die großen Lochdurchmesser in den Montageböcken.
- ▶ Ziehen Sie die Schrauben 10 Minuten nach der Montage nach.

**Siehe Abb. 11**

Sie müssen die Lampen herausnehmen, um den Innenrahmen festschrauben zu können.

- ▶ Ziehen Sie die Lampen vorsichtig aus den Halterungen und lassen Sie sie an den Kabeln hängen (A).

**Siehe Abb. 12**

Die Lampen sind werksseitig auf der kurzen Seite des Innenrahmens montiert. Wenn Sie die Lampen auf die Längsseite umbauen möchten, müssen Sie sie ausbauen und auf der Längsseite wieder einsetzen.

## Lampen ausbauen

- Lösen Sie die Anschlusskabel (**B**).
- Demontieren Sie die Halterungen auf der kurzen Seite (**C**).

## Lampeneinbau auf der Längsseite vorbereiten

- Stecken Sie die Halterungen in die dafür vorgesehenen Öffnungen an der Längsseite (**D**).
- Verlegen und befestigen Sie den Kabelbaum auf der Rückseite neu.
- Schließen Sie die Anschlusskabel an (**E**).

### Siehe Abb. 13



#### ACHTUNG!

Achten Sie darauf, dass die Zuleitungen vom Fahrzeug und vom Außenrahmen in die Öffnungen des Innenrahmens eingeführt und **nicht** eingeklemmt werden.

- Setzen Sie den Innenrahmen am Außenrahmen an, und verschrauben Sie ihn mit den Befestigungsschrauben  $\varnothing 2,5 \times 12$  mm in den 16 Montageböcken. Verwenden Sie hierzu die kleinen Lochdurchmesser in den Montageböcken. Ziehen Sie die Schrauben nur leicht an.
- Prüfen Sie, ob die Rollos frei bewegbar sind. Falls die Rollos nicht frei bewegbar sind, lösen Sie die Schrauben etwas.

### Siehe Abb. 14 (Querseiteneinbau)/Abb. 12 (Längsseiteneinbau)

- Stecken Sie die Lampen in die Halterungen (**F**).

### Siehe Abb. 15

- Stecken Sie die Kupplung (**1**) des Außenrahmens auf die Kontakte (**2**) der Platine im Innenrahmen.



#### ACHTUNG!

Achten Sie auf die korrekte Polung:

- rote Ader: Pluspol
- braune Ader: Masse

- Schließen Sie die 12-V-Zuleitung vom Fahrzeug (**3**) an die Kabel des Dachfensters (**4**) an.
- Stellen Sie sicher, dass die Lampen fest sitzen.

- Prüfen Sie die Funktion des Fensters:
  - Öffnen Sie das Dachfenster (siehe Kapitel „Dachfenster öffnen“ auf Seite 28).
  - Schließen Sie das Dachfenster (siehe Kapitel „Dachfenster schließen“ auf Seite 28).
  - Schalten Sie die Beleuchtung ein und aus (siehe Kapitel „Beleuchtung ein- und ausschalten“ auf Seite 30).

Wenn Störungen auftreten: siehe Kapitel „Störungsbeseitigung“ auf Seite 31.

**Siehe Abb. 16**

- Klinken Sie die Lüftungsgitter **(1)** ein.  
Sie müssen hörbar einrasten.
- Klinken Sie die Lampenabdeckungen **(2)** über den Lampen ein.  
Sie müssen hörbar einrasten.
- Ziehen Sie die PE-Schutzfolie innen und außen vom Acrylglas ab.



**HINWEIS**

Falls die PE-Schutzfolie zu lange dem Sonnenlicht ausgesetzt war, kann sie nicht mehr rückstandsfrei abgelöst werden.

- Lassen Sie die geänderte Fahrzeughöhe und das geänderte Gewicht in die Fahrzeugpapiere eintragen, falls erforderlich.

# 8 Heki4 Plus benutzen



### VORSICHT! Verletzungsgefahr!

- Betätigen Sie nicht die Fernbedienung, wenn sich Personen im Bereich des Dachfensters aufhalten.
- Halten Sie sich nicht im Bereich der geöffneten Glasscheibe auf.
- Steigen Sie nicht durch das Dachfenster auf das Fahrzeugdach.
- Der Regensensor schließt das Dachfenster, wenn er versehentlich berührt wird oder mit Feuchtigkeit in Kontakt kommt.







### HINWEIS

Die Reichweite der Fernbedienung beträgt ca. 1,5 m.

Mit der Fernbedienung können Sie

- das Dachfenster öffnen und schließen
- die Beleuchtungen ein- und ausschalten

Taste in Abb. 17	Bedeutung
1	 schaltet Lampe 1 ein und aus
2	 schaltet Lampe 2 ein und aus
3	 schließt das Dachfenster
4	 öffnet das Dachfenster

### Batterien wechseln

Die Fernbedienung benötigt zwei Batterien Typ AAA.

- Lösen Sie die Schraube auf der Rückseite der Fernbedienung.
- Öffnen Sie das Gehäuse.
- Tauschen Sie die beiden Batterien aus.
- Schließen Sie das Gehäuse, und befestigen Sie es mit der Schraube.

## Fernbedienung prüfen

Sie können die Fernbedienung mit einem Digital-Fotoapparat mit Display prüfen:

- Halten Sie die Infrarot-Diode in Richtung des Objektivs der Kamera.
- Betätigen Sie eine Taste auf der Fernbedienung.
- ✓ Wenn die Fernbedienung funktioniert, sehen Sie auf dem Display einen Lichtpunkt von der Infrarot-Diode.

## Ergänzung zu Abb. 18



### HINWEIS

Sie können nur **eine** Fernbedienung anlernen. Wenn Sie eine zweite Fernbedienung anlernen, wird die erste angelernte Fernbedienung automatisch gelöscht.

Die rote Kontrolllampe (1) am Innenrahmen des Dachfensters leuchtet, wenn das Dachfenster geöffnet ist. Sie erlischt, wenn das Dachfenster komplett geschlossen und an beiden Einlaufkeilen verriegelt ist.

Die rote Kontrolllampe (1) blinkt, wenn die Stromzufuhr des Dachfensters unterbrochen war und wieder hergestellt ist.

## Fernbedienung anlernen

- Halten Sie die Fernbedienung in Richtung der roten Kontrolllampe des Dachfensters.
- Drücken Sie für ca. 5 s gleichzeitig auf der Fernbedienung die Tasten „≤“ und „=“.
- ✓ Die rote Kontrolllampe erlischt.

## Ergänzung zu Abb. 19



### VORSICHT! Verletzungsgefahr!

Der Regensensor schließt das Dachfenster, wenn er versehentlich berührt wird.

Zum Schutz gegen Feuchtigkeit ist das Dachfenster mit einem Regensensor (1) ausgestattet, der das Dach komplett schließt, wenn er mit Feuchtigkeit (z. B. Regen oder Kondenswasser) in Kontakt kommt.

Wenn Sie das Schließen unterbrechen möchten:

- Drücken Sie in diesem Fall auf der Fernbedienung die Taste „≤“ oder „=“.

## 8.1 Dachfenster öffnen

- ▶ Halten Sie die Fernbedienung in Richtung der roten Kontrolllampe des Dachfensters.
- ▶ Drücken Sie kurz die Taste „ $\Leftarrow$ “.
- ✓ Das Dachfenster öffnet sich bis zu einem Winkel von ca. 70°.
- ✓ Die rote Kontrolllampe leuchtet.

Falls Sie das Dachfenster weniger weit öffnen möchten:

- ▶ Drücken Sie während des Öffnens die Taste „ $\Leftarrow$ “ erneut.
- ✓ Das Dachfenster bleibt in der erreichten Stellung stehen.
- ✓ Die rote Kontrolllampe leuchtet.

## 8.2 Dachfenster schließen

- ▶ Halten Sie die Fernbedienung in Richtung der roten Kontrolllampe des Dachfensters.
- ▶ Drücken Sie die Taste „ $\Rightarrow$ “ und halten Sie sie gedrückt.
- ✓ Das Dachfenster schließt sich.  
Wenn Sie die Taste „ $\Rightarrow$ “ loslassen, bleibt das Dachfenster stehen.
- ✓ Die rote Kontrolllampe erlischt, wenn das Dachfenster korrekt geschlossen und verriegelt ist.
- ▶ Prüfen Sie, ob das Dachfenster verriegelt ist: Versuchen Sie die Glasscheibe mit der Hand (ohne Gewaltanwendung) nach oben zu heben.



## Dachfenster ohne Fernbedienung schließen (Notbedienung)

Wenn Sie das Dachfenster nicht mit der Fernbedienung schließen können (z. B. wegen Stromausfall), können Sie das Dachfenster manuell schließen:



- Unterbrechen Sie die Stromzufuhr vom Fahrzeug zum Dachfenster.
- Entfernen Sie die Lüftungsgitter und die Lampenabdeckungen.
- Trennen Sie die 12-V-Zuleitung vom Fahrzeug (**3**) von der Zuleitung des Dachfensters (Abb. **15**).
- Trennen Sie die Kupplung des Außenrahmens (**1**) von der Platine des Innenrahmens (**2**) (Abb. **15**).
- Ziehen Sie die Lampen vorsichtig aus den Halterungen (Abb. **11 A**).
- Lösen Sie die Schrauben vom Innenrahmen.
- Nehmen Sie den Innenrahmen ab.
- Nehmen Sie die Notkurbel (Abb. **20 1**) aus der Halterung am Außenrahmen.
- Stecken Sie die Notkurbel auf den 8-Kant (Abb. **21 1**).
- Schließen Sie das Dachfenster durch Drehen im Uhrzeigersinn.  
Wenn die Glasscheibe aufliegt, müssen Sie so lange weiterdrehen, bis das Dachfenster verriegelt ist.
- Prüfen Sie, ob das Dachfenster verriegelt ist: Versuchen Sie die Glasscheibe mit der Hand (ohne Gewaltanwendung) nach oben zu heben.
- Montieren Sie den Innenrahmen.
- Stecken Sie die Lampen zurück in die Halterungen (Abb. **12 F**/Abb. **14 F**).
- Schließen Sie die Kabel (**3**) wieder an (Abb. **15**).
- Klinken Sie die Lüftungsgitter und Lampenabdeckungen ein.



### 8.3 Beleuchtung ein- und ausschalten

- ▶ Halten Sie die Fernbedienung in Richtung der roten Kontrolllampe des Dachfensters.
- ▶ Drücken Sie die Taste „“ oder „“ kurz, um die gewünschte Lampe einzuschalten.

Zum Ausschalten der Beleuchtung:

- ▶ Drücken Sie die Taste „“ oder „“ kurz, um die gewünschte Lampe auszuschalten.

### 8.4 Sicherung wechseln (Abb. )

- ▶ Unterbrechen Sie die Stromzufuhr vom Fahrzeug zum Dachfenster.
- ▶ Entfernen Sie die Lüftungsgitter und die Lampenabdeckungen.
- ▶ Tauschen Sie die Sicherung (1) (Flachstecksicherung 10 A) in der roten Zuleitung des Dachfensters.
- ▶ Klinken Sie die Lüftungsgitter und Lampenabdeckungen ein.

### 8.5 Rollos öffnen und schließen (Abb. )



#### **ACHTUNG! Beschädigungsgefahr durch Hitzestau zwischen Rollo und Glasscheibe**

Bei starker Sonneneinstrahlung dürfen Sie das Verdunklungsrollo nur zu zwei Dritteln schließen.



#### **HINWEIS**

Sie können das Verdunklungsrollo und das Insektenschutzrollo unabhängig voneinander stufenlos verstellen.

- ▶ Greifen Sie in die Griffmulde des jeweiligen Rollos, und ziehen Sie es in die gewünschte Stellung.

# 9 Störungsbeseitigung

Störung	Mögliche Ursache	Lösungsvorschlag
Das Dachfenster öffnet oder schließt nicht.	Die Batterien der Fernbedienung sind zu schwach.	Wechseln Sie die Batterien der Fernbedienung.
	Die Stromzufuhr vom Fahrzeug zum Dachfenster ist unterbrochen.	Prüfen Sie die Stromzufuhr.
	Die Sicherung ist defekt.	Wechseln Sie die Sicherung (siehe Kapitel „Sicherung wechseln (Abb. 22)“ auf Seite 30).
	Die Codierung der Fernbedienung ist fehlerhaft	<p>Lernen Sie die Fernbedienung an:</p> <ul style="list-style-type: none"> <li>➤ Unterbrechen Sie die Spannungsversorgung des Dachfensters.</li> <li>➤ Schalten Sie die Spannung wieder ein. Die Kontrolllampe blinkt für ca. 30 s.</li> <li>➤ Halten Sie während dieser Zeit die Fernbedienung in Richtung der roten Kontrolllampe des Dachfensters, und drücken Sie Tasten „“ und „“ gleichzeitig.</li> </ul> <p>Die Kontrolllampe erlischt. Die Fernbedienung ist korrekt codiert.</p>
Die Kontrolllampe leuchtet nach dem Schließen des Dachfensters.	Das Dachfenster ist nicht korrekt im Einlaufkeil verriegelt.	Entfernen Sie Gegenstände (z. B. Zweige, Laub), die sich zwischen der Glasscheibe und dem Rahmen befinden.
	Verriegelung verstellt	<p>Verriegelung (Abb. 24) korrigieren:</p> <ul style="list-style-type: none"> <li>➤ Lösen Sie die vier Schrauben.</li> <li>➤ Korrigieren Sie die Führung (1), so dass die Verriegelung hineinläuft.</li> <li>➤ Ziehen Sie die vier Schrauben wieder an.</li> </ul>
Das Insektenschutz- oder Verdunklungsrollo lassen sich nicht verschieben.	Verschmutzungen an den Seitenführungen	Reinigen Sie die Seitenführungen.

Störung	Mögliche Ursache	Lösungsvorschlag
Die Beleuchtung funktioniert nicht.	Die Batterien der Fernbedienung sind zu schwach.	Wechseln Sie die Batterien der Fernbedienung (siehe Kapitel „Batterien wechseln“ auf Seite 26).
	Die Stromzufuhr vom Fahrzeug zum Dachfenster ist unterbrochen.	Prüfen Sie Stromzufuhr vom Fahrzeug zum Dachfenster.
	Die Sicherung ist defekt.	Wechseln Sie die Sicherung (siehe Kapitel „Sicherung wechseln (Abb. 22)“ auf Seite 30).
	Eine oder beide Lampen sind defekt.	Wechseln Sie die betroffenen Lampen (12 V, 8 W).
Der Regensensor reagiert nicht.	Der Regensensor ist stark verschmutzt.	Reinigen Sie den Regensensor (siehe Seite 32).

Wenn Sie den Fehler nicht beheben können, suchen Sie eine Fachwerkstatt auf.

## 10 Heki4 Plus pflegen und reinigen



### ACHTUNG!

Keine scharfen oder harten Mittel zur Reinigung verwenden, da dies zu einer Beschädigung des Acrylglases führen kann.

Verwenden Sie ausschließlich die vom Hersteller empfohlenen Reinigungsmittel: Acrylglas-Politur (Art.-Nr. 9103501188), Spezial-Politurtuch (Art.-Nr. 9103501190) und Acrylglas-Reiniger (Art.-Nr. 9103501189).

- Reinigen Sie die Rollos mit milder Seifenlauge und viel Wasser.
- Pflegen Sie die Gummidichtungen mit Talkum.

### Regensensor (Abb. 19 1) reinigen

- Stromzufuhr vom Fahrzeug zum Dachfenster abschalten.
- Regensensor mit trockenem Tuch reinigen.

## 11 Gewährleistung

Es gilt die gesetzliche Gewährleistungsfrist. Sollte das Produkt defekt sein, wenden Sie sich bitte an einen Service-Partner in Ihrem Land (Adressen siehe Rückseite der Anleitung).

Unsere Spezialisten helfen Ihnen gerne weiter und besprechen mit Ihnen den weiteren Verlauf der Gewährleistung.

## 12 Entsorgung

- ▶ Geben Sie das Verpackungsmaterial möglichst in den entsprechenden Recycling-Müll.



Wenn Sie das Produkt endgültig außer Betrieb nehmen, informieren Sie sich bitte beim nächsten Recyclingcenter oder bei Ihrem Fachhändler über die zutreffenden Entsorgungsvorschriften.



### **Schützen Sie Ihre Umwelt!**

Akkus und Batterien gehören nicht in den Hausmüll.

Geben Sie bitte Ihre defekten Akkus oder verbrauchten Batterien beim Händler oder bei einer Sammelstelle ab.



### **Schützen Sie Ihre Umwelt!**

Leuchtstofflampen gehören nicht in den Hausmüll.

Geben Sie bitte Ihre defekten Lampen beim Händler oder bei einer Sammelstelle ab.

**Veillez lire attentivement cette notice avant le montage et la mise en service. Veillez ensuite la conserver. En cas de passer le produit, veuillez le transmettre au nouvel acquéreur.**

## Table des matières

1	Explication des symboles . . . . .	34
2	Consignes de sécurité et instructions de montage . . . . .	35
3	Contenu de la livraison . . . . .	36
4	Accessoires . . . . .	36
5	Usage conforme . . . . .	36
6	Consignes préalables au montage. . . . .	37
7	Montage du Heki4 Plus . . . . .	38
8	Utilisation du Heki4 Plus . . . . .	42
9	Dépannage . . . . .	47
10	Entretien et nettoyage du Heki4 Plus . . . . .	48
11	Garantie . . . . .	49
12	Elimination . . . . .	49

## 1 Explication des symboles



### **AVERTISSEMENT !**

**Consigne de sécurité :** le non-respect de ces consignes peut entraîner la mort ou de graves blessures.



### **AVIS !**

Le non-respect de ces consignes peut entraîner des dommages matériels et des dysfonctionnements du produit.



### **REMARQUE**

Informations complémentaires sur l'utilisation du produit.

## 2 Consignes de sécurité et instructions de montage

### Respectez les consignes de sécurité et autres prescriptions imposées par le fabricant du véhicule et par les professionnels de l'automobile !

Le fabricant décline toute responsabilité pour des dommages dans les cas suivants :

- des influences mécaniques et des surtensions ayant endommagé le matériel
- des modifications apportées au produit sans autorisation explicite de la part du fabricant
- une utilisation différente de celle décrite dans la notice



#### REMARQUE

Si vos connaissances techniques en matière d'installation d'éléments dans un véhicule sont insuffisantes, nous vous recommandons de faire installer le dôme de toit par un spécialiste.

Tenez compte des remarques suivantes :

- Contactez immédiatement une entreprise spécialisée si des pannes ou des dysfonctionnements surviennent.
- Risque de rupture ! Ne marchez pas sur le dôme de toit.
- Vérifiez avant le départ que le dôme de toit est correctement verrouillé.
- Avant le départ, vérifiez que le dôme de toit ne présente aucun dommage (p. ex. des fissures dues aux tensions dans le plexiglas).
- N'ouvrez **pas** le dôme de toit pendant le trajet.
- N'ouvrez **pas** le dôme de toit en cas de fort vent ou de forte pluie.
- Fermez le dôme de toit en cas de pluie et de neige.
- Ne quittez **pas** le véhicule en laissant le dôme de toit ouvert.
- Protégez le dôme de toit de la neige et de la glace.
- Seul un personnel spécialisé doit être autorisé à effectuer les raccordements électriques.
- Remplacez les lampes défectueuses par des lampes de même type et de même caractéristiques techniques (12 V, 8 W).

### 3 Contenu de la livraison

N° dans fig. 1	Quantité	Désignation
1	1	Cadre extérieur avec dôme en verre
2	1	Cadre intérieur
3	16	Vis de fixation Ø 4,0 x 25 mm
	16	Vis de fixation Ø 2,5 x 12 mm
4	16	Supports de montage (pour épaisseurs de toit de 25 – 32 mm)
5	10	Grille d'aération
6	4	Caches des lampes
7	1	Télécommande

### 4 Accessoires

Désignation	N° d'article
Défecteur, 800 mm	9104100236
Défecteur, 1 100 mm	9104100237
Cache de toit SunShade	9103500010

### 5 Usage conforme

Le dôme de toit Heki4 Plus (n° d'art. 9104100294) est conçu pour les caravanes et camping-cars.

L'intensité des deux lampes n'est pas réglable.

La vitesse maximale autorisée de conduite est de 100 km/h, selon la structure du véhicule ou la position de montage, des bruits pourraient se former ou des dommages pourraient survenir. Avec le déflecteur disponible en accessoire, il est possible d'aller jusqu'à 130 km/h.

## 6 Consignes préalables au montage

- Avant le montage, veuillez vérifier l'épaisseur de toit de votre véhicule. Pour de plus amples informations, veuillez vous adresser au constructeur de votre véhicule.
- Assurez-vous qu'une conduite 12 V est disponible sur le véhicule pour l'entraînement (puissance nominale 21 W) et l'éclairage de l'Heki4 Plus (2 x 8 W).
- Assurez-vous que la ligne est conçue en conséquence et protégée par un fusible adéquat.
- Pour le choix de l'emplacement de montage, tenez compte des remarques suivantes :
  - Les éléments adjacents (rebarde du toit ou pièces de fixation et de renfort), les lignes électriques et les meubles de l'habitacle du véhicule ne doivent pas être endommagés lors du sciage de la découpe.
  - Vous devez disposer d'assez de place pour monter les cadres intérieur et extérieur.
  - Montez le dôme de toit uniquement sur des surfaces de toit planes et parallèles, aussi bien à l'intérieur qu'à l'extérieur, avec une pente maximale de 15° par rapport à l'horizontale.
  - Vous pouvez utiliser une découpe de toit existante, si l'ouverture convient pour le dôme de toit.
  - Vous pouvez monter le dôme de toit dans un sens (côté charnière à l'avant dans le sens de la marche) ou dans l'autre (côté charnière à gauche ou à droite dans le sens de la marche).

### 6.1 Elaboration de la découpe

Voir fig. **2**

### 6.2 Utilisation de barres de renforcement

Complément de la fig. **3**

- Avant le montage, vérifiez si la découpe de toit doit être renforcée ou non.
- Retirez la mousse en fonction de la largeur de vos barres de renforcement (non comprises dans la livraison) **(A)**.
- Insérez les barres de renforcement **(B)**.



## 7 Montage du Heki4 Plus



### AVERTISSEMENT ! Risque de blessures !

Mettez le véhicule hors tension avant de commencer le montage et assurez-vous qu'il ne puisse être remis sous tension.



### AVIS !

Assurez-vous que vous n'endommagez aucune ligne lors du montage.

### Voir fig. 4

- Posez le câble d'alimentation au milieu du grand côté se trouvant en face du côté de la charnière.

### Complément de la fig. 5

La livraison contient un cadre de montage convenant pour des épaisseurs de toit de 25 à 32 mm. Pour les épaisseurs de toit de 33 à 60 mm, vous devez vous procurer un kit de montage adapté (voir tableau).

- Mesurez l'épaisseur de toit W.
- Choisissez le kit de montage adéquat :

Épaisseur de paroi	Couleur des supports de montage	Vis	N° d'article
25 – 32 mm	gris	Ø 4 x 25 mm	compris dans la livraison
33 – 39 mm	noir	Ø 4 x 32 mm	9104100245
39 – 46 mm	jaune	Ø 4 x 40 mm	9104100246
46 – 53 mm	bleu	Ø 4 x 46 mm	9104100247
53 – 60 mm	rouge	Ø 4 x 52 mm	9104100248

### Voir fig. 6

- Vérifiez qu'il y a assez d'espace (env. 1 à 2 mm) entre le dôme de toit et la découpe du toit, sur tout le périmètre.

### Voir fig. 7

- Nettoyez la découpe du toit dans la zone de montage.

**Voir fig. 8****AVIS !**

Veillez tenir compte des recommandations du fabricant du produit d'étanchéité.

- Appliquez sur le cadre de montage un mastic butyle souple (Sikalastomer-710, par exemple).

**Voir fig. 9**

- Lors du montage, veuillez tenir compte du sens de la marche.  
Vous pouvez monter le dôme de toit dans un sens (côté charnière à l'avant dans le sens de la marche) ou dans l'autre (côté charnière à gauche ou à droite dans le sens de la marche).
- Installez le cadre extérieur au milieu de la découpe du toit.

**REMARQUE**

Faites attention aux câbles d'alimentation.

- Appuyez légèrement le cadre extérieur sur le toit, pour que le mastic se répartisse.

**Voir fig. 10**

- Placez les 16 supports de montage à l'intérieur du véhicule, jusqu'à la butée, dans les logements du cadre extérieur.
- Fixez les 16 supports de montage avec les vis de fixation Ø 4.  
Pour ce faire, utilisez les trous à gros diamètres des supports de montage.
- 10 minutes après le montage, resserrez les vis.

**Voir fig. 11**

Vous devez retirer les lampes pour pouvoir visser le cadre intérieur à fond.

- Retirez prudemment les lampes des fixations et laissez-les pendre par les câbles (A).

**Voir fig. 12**

Les lampes sont montées en usine sur le petit côté du cadre intérieur. Si vous souhaitez monter les lampes sur le grand côté, vous devez les démonter et les remonter sur le grand côté.

## Démontage des lampes

- Retirez les câbles d'alimentation (B).
- Démontez les supports sur le petit côté (C).

## Préparation du montage des lampes sur le grand côté

- Placez les supports dans les ouvertures prévues à cet effet sur le grand côté (D).
- Posez le faisceau de câbles et fixez-le sur l'arrière.
- Raccordez les câbles de raccordement (E).

### Voir fig. 13



#### AVIS !

Veillez à ce que les câbles d'alimentation du véhicule et du cadre extérieur soient insérés dans les orifices du cadre intérieur **sans être** coincés.

- Placez le cadre intérieur sur le cadre extérieur et vissez-le avec les vis de fixation Ø 2,5 x 12 mm dans les 16 supports de montage.  
Pour ce faire, utilisez les trous à petits diamètres des supports de montage.  
Vissez les vis légèrement.
- Vérifiez si vous pouvez bouger facilement les stores.  
Si ce n'est pas le cas, dévissez un peu les vis.

### Voir fig. 14 (montage sur le petit côté)/ fig. 12 (montage sur le grand côté)

- Placez les lampes dans les supports (F).

**Voir fig. 15**

- Enfichez le raccord **(1)** du cadre extérieur sur les contacts **(2)** de la platine dans le cadre intérieur.

**AVIS !**

Respectez la polarité :

- Fil rouge : pôle positif
- Fil marron : masse

- Raccordez la ligne d'alimentation 12 V du véhicule **(3)** au câble du dôme de toit **(4)**.
- Assurez-vous que les lampes sont bien fixées.
- Vérifiez le bon fonctionnement du dôme de toit :
  - Ouvrez le dôme de toit (voir chapitre « Ouverture du dôme de toit », page 44).
  - Fermez le dôme de toit (voir chapitre « Fermeture du dôme de toit », page 44).
  - Allumez et éteignez l'éclairage (voir chapitre « Allumer et éteindre l'éclairage », page 46).

Si des problèmes surviennent : voir chapitre « Dépannage », page 47.

**Voir fig. 16**

- Enclenchez les grilles d'aération **(1)**.  
Vous devez entendre qu'elles s'enclenchent.
- Enclenchez les caches des lampes **(2)** sur les lampes.  
Vous devez entendre qu'ils s'enclenchent.
- Retirez le film de protection en PE à l'intérieur et à l'extérieur du verre acrylique.

**REMARQUE**

Si le film protecteur en PE a été exposé trop longtemps à la lumière du soleil, il ne peut plus être détaché sans laisser de traces.

- Faites noter les modifications de la hauteur et du poids du véhicule sur les papiers du véhicule, si nécessaire.

## 8 Utilisation du Heki4 Plus



### ATTENTION ! Risque de blessures !

- N'actionnez pas la télécommande lorsque des personnes se trouvent dans la zone du dôme de toit.
- Ne restez pas à proximité de la vitre ouverte.
- Ne montez pas sur le toit du véhicule en passant par le dôme de toit.
- Le capteur d'humidité ferme le dôme de toit lorsqu'il est touché involontairement ou quand il entre en contact avec l'humidité.







### REMARQUE

La portée de la télécommande est d'environ 1,5 m.

La télécommande vous permet

- d'ouvrir et de fermer le dôme de toit
- d'allumer et d'éteindre les éclairages

Touche dans fig. 17	Signification
1	 allume et éteint la lampe 1
2	 allume et éteint la lampe 2
3	 ferme le dôme de toit
4	 ouvre le dôme de toit

### Changement des piles

La télécommande fonctionne avec deux piles de type AAA.

- Dévissez la vis située sur le dessous de la télécommande.
- Ouvrez le boîtier.
- Remplacez les piles.
- Fermez le boîtier et fixez-le avec la vis.

## Vérification du fonctionnement de la télécommande

Vous pouvez vérifier le fonctionnement de la télécommande avec un appareil photo numérique :

- Tenez la diode infrarouge en direction de l'objectif de l'appareil photo.
- Actionnez une touche de la télécommande.
- ✓ Si la télécommande fonctionne, vous voyez sur l'écran un point lumineux de la diode infrarouge.

### Complément de fig. 13



#### REMARQUE

Vous pouvez effectuer l'apprentissage d'**une seule** télécommande. Si vous effectuez l'apprentissage d'une deuxième télécommande, l'apprentissage de la première télécommande est automatiquement supprimé.

Le voyant de contrôle rouge (1) du cadre intérieur du dôme de toit s'allume lorsque le dôme de toit est ouvert. Il s'éteint lorsque le dôme de toit est complètement fermé et verrouillé au niveau des deux cales d'entrée.

Le voyant de contrôle rouge (1) clignote lorsque l'alimentation en courant du dôme de toit a été interrompue et est rétablie.

## Apprentissage de la télécommande

- Tenez la télécommande en direction du voyant de contrôle rouge du dôme de toit.
- Appuyez pendant env. 5 s simultanément sur les touches « ≤ » et « = » de la télécommande.
- ✓ Le voyant de contrôle rouge s'éteint.

**Complément de fig. 19****ATTENTION ! Risque de blessures !**

Le capteur d'humidité ferme le dôme de toit lorsqu'il est touché involontairement.

Afin de protéger votre véhicule contre l'humidité, le dôme de toit est équipé d'un capteur de pluie (1) qui ferme complètement le dôme lorsqu'il entre en contact avec l'humidité (p. ex. pluie ou eau de condensation).

Si vous souhaitez interrompre la fermeture :

- Appuyez sur la touche «  $\Leftarrow$  » ou «  $\Rightarrow$  » de la télécommande.

## 8.1 Ouverture du dôme de toit

- Tenez la télécommande en direction du voyant de contrôle rouge du dôme de toit.
- Appuyez brièvement sur la touche «  $\Leftarrow$  ».
- ✓ Le dôme de toit s'ouvre avec un angle d'environ 70°.
- ✓ Le voyant de contrôle rouge s'allume.

Si vous souhaitez réduire la largeur d'ouverture du dôme :

- Pendant l'ouverture, appuyez de nouveau sur la touche «  $\Leftarrow$  ».
- ✓ Le dôme de toit reste dans la position atteinte.
- ✓ Le voyant de contrôle rouge s'allume.

## 8.2 Fermeture du dôme de toit

- Tenez la télécommande en direction du voyant de contrôle rouge du dôme de toit.
- Appuyez sur la touche «  $\Rightarrow$  » et maintenez-la enfoncée.
- ✓ Le dôme de toit se ferme.  
Si vous relâchez la touche «  $\Rightarrow$  », le dôme de toit s'arrête.
- ✓ Le voyant de contrôle rouge s'éteint lorsque le dôme de toit est correctement fermé et verrouillé.
- Vérifiez si le dôme de toit est verrouillé : Essayez de soulever la vitre vers le haut avec la main (sans forcer).



## Fermeture du dôme de toit sans télécommande (utilisation d'urgence)

Si vous ne pouvez pas fermer le dôme de toit avec la télécommande (p. ex. en raison d'une coupure de courant), vous pouvez le fermer manuellement :

- Coupez l'alimentation en courant du véhicule vers le dôme de toit.
- Retirez les grilles d'aération et les caches des lampes.
- Débranchez la ligne d'alimentation 12 V du véhicule (**3**) de la ligne d'alimentation du dôme de toit (fig. **15**).
- Débranchez le raccord du cadre extérieur (**1**) de la platine du cadre intérieur (**2**) (fig. **15**).
- Retirez avec précaution les lampes des supports (fig. **11 A**).
- Dévissez les vis du cadre intérieur.
- Retirez le cadre intérieur.
- Retirez la manivelle d'urgence (fig. **20 1**) de son support sur le cadre extérieur.
- Introduisez la manivelle d'urgence dans le logement à 8 pans (fig. **21 1**).
- Fermez le dôme de toit en tournant dans le sens des aiguilles d'une montre. Lorsque la vitre est fermée, vous devez continuer de tourner jusqu'à ce que le dôme de toit soit verrouillé.
- Vérifiez si le dôme de toit est verrouillé : Essayez de soulever la vitre vers le haut avec la main (sans forcer).
- Montez le cadre intérieur.
- Remplacez les lampes dans les supports (fig. **12 F**/fig. **14 F**).
- Raccordez de nouveau les câbles (**3**) (fig. **15**).
- Enclenchez les grilles d'aération et les caches des lampes.



### 8.3 Allumer et éteindre l'éclairage

- Tenez la télécommande en direction du voyant de contrôle rouge du dôme de toit.
- Appuyez brièvement sur la touche «  » ou «  » pour allumer la lampe souhaitée.

Pour éteindre l'éclairage :

- Appuyez brièvement sur la touche «  » ou «  » pour éteindre la lampe souhaitée.

### 8.4 Changement du fusible (fig. 22)

- Coupez l'alimentation en courant du véhicule vers le dôme de toit.
- Retirez les grilles d'aération et les caches des lampes.
- Remplacez le fusible (1) (fusible enfichable plat 10 A) sur la ligne rouge du dôme de toit.
- Enclenchez les grilles d'aération et les caches des lampes.

### 8.5 Ouverture et fermeture des stores (fig. 23)



**AVIS ! Risque d'endommagement en raison de l'accumulation de chaleur entre le store et la vitre**

En cas de fort rayonnement solaire, vous ne devez fermer le store occultant qu'aux deux tiers.





**REMARQUE**

Vous pouvez déplacer le store occultant et la moustiquaire séparément l'un de l'autre, en continu.

- Saisissez la poignée du store souhaité et tirez-le dans la position souhaitée.

## 9 Dépannage

Dysfonctionnement	Cause possible	Solution proposée
Le dôme de toit ne s'ouvre pas ou ne se ferme pas.	Les piles de la télécommande sont trop faibles.	Remplacez les piles de la télécommande.
	L'alimentation en courant du véhicule vers le dôme de toit est interrompue.	Vérifiez l'alimentation en courant.
	Le fusible est défectueux.	Changez le fusible (voir chapitre « Changement du fusible (fig. 22) », page 46).
	Le codage de la télécommande est erroné	<p>Effectuez l'apprentissage de la télécommande :</p> <ul style="list-style-type: none"> <li>➤ Coupez l'alimentation en courant du dôme de toit.</li> <li>➤ Remettez le dôme de toit sous tension. Le voyant de contrôle clignote pendant env. 30 s.</li> <li>➤ Pendant ce temps, tenez la télécommande en direction du voyant de contrôle rouge du dôme de toit et appuyez simultanément sur les touches «  » et «  ».</li> </ul> <p>Le voyant de contrôle s'éteint. La télécommande est correctement codée.</p>
Le voyant de contrôle est allumé après la fermeture du dôme de toit.	Le dôme de toit n'est pas correctement verrouillé dans la cale d'entrée.	Retirez les objets (p. ex. branches, feuilles mortes) se trouvant entre la vitre et le cadre.
	Verrouillage déplacé	<p>Corriger le verrouillage (fig. 24) :</p> <ul style="list-style-type: none"> <li>➤ Dévissez les quatre vis.</li> <li>➤ Remplacez correctement le guidage (1) afin que le verrouillage s'y insère.</li> <li>➤ Resserrez les quatre vis.</li> </ul>
La moustiquaire ou le store occultant ne couvrent plus.	Il y a de la saleté dans les guidages latéraux	Nettoyez les guidages latéraux.

Dysfonctionnement	Cause possible	Solution proposée
L'éclairage ne fonctionne pas.	Les piles de la télécommande sont trop faibles.	Remplacez les piles de la télécommande (voir chapitre « Changement des piles », page 42).
	L'alimentation en courant du véhicule vers le dôme de toit est interrompue.	Vérifiez l'alimentation en courant du véhicule vers le dôme de toit.
	Le fusible est défectueux.	Changez le fusible (voir chapitre « Changement du fusible (fig. 22) », page 46).
	Une lampe ou les deux sont défectueuses.	Remplacez les lampes concernées (12 V, 8 W).
Le capteur de pluie ne réagit pas.	Le capteur de pluie est très sale.	Nettoyez le capteur de pluie (voir page 44).

Si vous ne pouvez pas résoudre le problème, consultez un atelier spécialisé.

## 10 Entretien et nettoyage du Heki 4 Plus



### AVIS !

N'utilisez aucun objet coupant ou dur pour le nettoyage du verre acrylique. Cela risquerait de l'endommager.

Utilisez uniquement les détergents recommandés par le fabricant : Polish pour verre acrylique (n° de produit 9103501188), chiffon spécial à polir (n° de produit 9103501190) et nettoyant pour verre acrylique (n° de produit 9103501189).

- Nettoyez les stores roulants avec une lessive douce et beaucoup d'eau.
- Pour l'entretien des joints en caoutchouc, veuillez utiliser du talc.

### Nettoyage du capteur de pluie (fig. 19 1)

- Couper l'alimentation en courant du véhicule vers le dôme de toit.
- Nettoyer le capteur de pluie avec un chiffon sec.

## 11 Garantie

Le délai légal de garantie s'applique. Si le produit s'avérait défectueux, veuillez vous adresser à un de nos partenaires de service présent dans votre pays (voir adresses au dos du présent manuel).

Nos spécialistes vous aideront avec plaisir et répondront à vos questions concernant la suite de la procédure pour la garantie.

## 12 Elimination

- Jetez les emballages dans les conteneurs de déchets recyclables prévus à cet effet.



Lorsque vous mettez votre produit définitivement hors service, informez-vous auprès du centre de recyclage le plus proche ou auprès de votre revendeur spécialisé sur les prescriptions relatives au retraitement des déchets.



### **Protégez l'environnement !**

Les piles et les batteries usagées ne sont pas des déchets ménagers. Rapportez les piles défectueuses ou les batteries usagées à votre revendeur ou à un centre de collecte.



### **Protégez l'environnement !**

Ne jetez jamais les tubes fluorescents usagés avec les ordures ménagères !

Remettez vos lampes défectueuses à votre revendeur ou à un organisme de collecte.

**Lea detenidamente estas instrucciones antes de llevar a cabo la instalación y puesta en funcionamiento, y consérvelas en un lugar seguro. En caso de vender o entregar el producto a otra persona, entregue también estas instrucciones.**

## Índice

1	Aclaración de los símbolos . . . . .	50
2	Modo de instalación y seguridad . . . . .	51
3	Volumen de entrega . . . . .	52
4	Accesorios . . . . .	52
5	Uso adecuado . . . . .	52
6	Notas previas al montaje . . . . .	53
7	Montaje de la Heki4 Plus . . . . .	54
8	Utilización del Heki4 Plus . . . . .	58
9	Solución de averías . . . . .	63
10	Cuidados y limpieza de la Heki4 Plus . . . . .	64
11	Garantía legal . . . . .	65
12	Gestión de residuos . . . . .	65

## 1 Aclaración de los símbolos



### ¡ADVERTENCIA!

**Indicación de seguridad:** su incumplimiento puede acarrear la muerte o graves lesiones.



### ¡AVISO!

Su incumplimiento puede acarrear daños materiales y perjudicar el correcto funcionamiento del producto.



### NOTA

Información adicional para el manejo del producto.

## 2 Modo de instalación y seguridad

### Tenga en cuenta las indicaciones de seguridad y la documentación suministrada por el fabricante y el taller del vehículo.

El fabricante declina toda responsabilidad ante daños ocurridos en los siguientes casos:

- daños en el producto debido a influencias mecánicas y sobretensiones
- modificaciones realizadas en el producto sin el expreso consentimiento del fabricante
- utilización del aparato para fines distintos a los descritos en las instrucciones



#### NOTA

Si no dispone de conocimientos técnicos suficientes para llevar a cabo el montaje y las conexiones de componentes en el vehículo, encargue el montaje de la claraboya a personal técnico cualificado.

Tenga en cuenta las siguientes indicaciones:

- En caso de fallos o averías, diríjase inmediatamente a un taller especializado.
- Peligro de hundimiento. No pise la cúpula de vidrio.
- Antes del comienzo del viaje, controle si la claraboya está correctamente cerrada.
- Antes de empezar a conducir, controle si la claraboya presenta daños (por ejemplo, grietas en el vidrio acrílico).
- **No** abra la claraboya durante la conducción.
- **No** abra la claraboya cuando sople un viento fuerte o llueva abundantemente.
- En caso de lluvia o nieve, cierre la claraboya.
- **No** salga del vehículo dejando la claraboya abierta.
- Mantenga la claraboya libre de nieve y hielo.
- Las conexiones eléctricas sólo las puede realizar personal especializado.
- Cambie las lámparas defectuosas por otras del mismo tipo y con los mismos datos técnicos (12 V, 8 W).

### 3 Volumen de entrega

N.º en fig. <b>1</b>	Cantidad	Denominación
1	1	Marco exterior con cúpula de vidrio
2	1	Marco interior
3	16	Tornillos de fijación Ø 4,0 x 25 mm
	16	Tornillos de fijación Ø 2,5 x 12 mm
4	16	Caballetes de montaje (para grosor de techo de 25 – 32 mm)
5	10	Rejilla de ventilación
6	4	Cubiertas de las lámparas
7	1	Control remoto

### 4 Accesorios

Denominación	N.º de artículo
Deflector, 800 mm	9104100236
Deflector, 1100 mm	9104100237
Cubierta para claraboya SunShade	9103500010

### 5 Uso adecuado

La claraboya Heki4 Plus (n.º de art. 9104100294) es adecuada para el montaje en caravanas o autocaravanas.

Las dos lámparas no son de intensidad regulable.

La velocidad de conducción máxima permitida es de 100 km/h, según sea la estructura del vehículo o la posición de montaje, se pueden producir ruidos o desperfectos. Con el deflector disponible como accesorio son posibles hasta 130 km/h.

## 6 Notas previas al montaje

- Antes del montaje, compruebe el grosor del techo de su vehículo. En caso de duda, consulte al fabricante del vehículo.
- Asegúrese de que en el vehículo se disponga de una alimentación de 12 V para el motor (potencia nominal: 21 W) y la iluminación (2 x 8 W) de la Heki4 Plus.
- Asegúrese de que el cable de alimentación esté dimensionado y protegido correctamente.
- Preste atención al elegir el lugar del montaje:
  - Los componentes contiguos (soporte portaequipajes o piezas de sujeción y de refuerzo), cables y armarios empotrados en el espacio interior del vehículo no deben resultar dañados al serrar la abertura para la claraboya.
  - Debe haber espacio suficiente para montar los marcos interior y exterior.
  - Monte la claraboya únicamente sobre superficies del techo externas e internas planas y paralelas con una inclinación máxima de 15° respecto al plano horizontal.
  - Si la claraboya encaja, puede usar una abertura del techo ya existente.
  - Puede instalar la claraboya de forma transversal (lado de las bisagras delante en el sentido de la marcha) o longitudinal (lado de las bisagras a la izquierda o a la derecha respecto al sentido de marcha).

### 6.1 Preparar la abertura del techo

Véase la fig. **2**

### 6.2 Utilización de guías de refuerzo

Complementa la fig. **3**

- Antes del montaje, aclare si la abertura del techo debe ser reforzada.
- Retire el esponjado en la medida correspondiente al ancho de las guías de refuerzo (no incluidas en el volumen de entrega) **(A)**.
- Adapte las guías de refuerzo **(B)**.



## 7 Montaje de la Heki 4 Plus



### ¡ADVERTENCIA! ¡Peligro de sufrir lesiones!

Antes de llevar a cabo el montaje, desconecte la tensión del vehículo y asegúrela para que no pueda volver a conectarse accidentalmente.



### ¡AVISO!

Asegúrese de no dañar ningún cable durante el montaje.

### Véase la fig. 4

- tienda el cable de alimentación centrado en el lado longitudinal situado en el lado contrario a las bisagras.

### Complementa la fig. 5

El volumen de entrega incluye un marco de montaje adecuado para grosores de techo de 25 – 32 mm. Para grosores de techo de 33 – 60 mm deberá adquirir un juego de montaje adecuado (ver tabla).

- Mida el grosor de su techo W.
- Seleccione el juego de montaje adecuado:

Grosor de techo	Color de los caballetes de montaje	Tornillos	N.º de artículo
25 – 32 mm	gris	Ø 4 x 25 mm	incluido en el volumen de entrega
33 – 39 mm	negro	Ø 4 x 32 mm	9104100245
39 – 46 mm	amarillo	Ø 4 x 40 mm	9104100246
46 – 53 mm	azul	Ø 4 x 46 mm	9104100247
53 – 60 mm	rojo	Ø 4 x 52 mm	9104100248

### Véase la fig. 6

- Compruebe si la claraboya tiene la distancia adecuada en torno a la abertura del techo (de 1 a 2 mm aproximadamente).

### Véase la fig. 7

- Limpie la abertura del techo en la zona de montaje.

**Véase la fig. 8****¡AVISO!**

Siga también las indicaciones del fabricante del agente sellante.

- ▶ Selle el marco de montaje con un material de sellado butílico, plástico y que no se endurezca (por ejemplo, SikaLastomer-710).

**Véase la fig. 9**

- ▶ Durante el montaje, tenga en cuenta el sentido de la marcha.  
Puede instalar la claraboya de forma transversal (lado de las bisagras delante en el sentido de la marcha) o longitudinal (lado de las bisagras a la izquierda o a la derecha respecto al sentido de marcha).
- ▶ Coloque el marco exterior centrado en la abertura del techo.

**NOTA**

Tenga en cuenta los cables de alimentación.

- ▶ Presione ligeramente el marco exterior contra el techo para que se reparta el material de sellado.

**Véase la fig. 10**

- ▶ Por la parte interior del vehículo, coloque los 16 caballetes de montaje hasta el tope en los huecos del marco exterior.
- ▶ Fije los 16 caballetes de montaje con los tornillos de fijación de  $\varnothing 4$ .  
Para ello, utilice el diámetro de orificio grande en los caballetes de montaje.
- ▶ Apriete los tornillos 10 minutos después del montaje.

**Véase la fig. 11**

Para poder atornillar firmemente el marco interior tendrá que retirar las lámparas.

- ▶ Extraiga cuidadosamente las lámparas de sus soportes y déjelas colgando de los cables (A).

**Véase fig. 12**

Las lámparas están montadas de fábrica en el lado corto del marco interior. Para montar las lámparas en el lado longitudinal del marco deberá desmontarlas y volver a montarlas en el lado mencionado.

## Desmontar las lámparas

- Suelte el cable de conexión (B).
- Desmonte los soportes del lado corto (C).

## Preparar el montaje de las lámparas en el lado longitudinal

- Inserte los soportes en los orificios previstos del lado longitudinal (D).
- Vuelva a tender y a fijar el mazo de cables en la parte posterior.
- Conecte los cables de conexión (E).

### Véase la fig. 13



#### ¡AVISO!

Asegúrese de hacer pasar los cables de alimentación que vienen del vehículo y del marco exterior por los orificios del marco interior de modo que **no** queden pinzados.

- Coloque el marco interior contra el marco exterior y atorníllelo con los tornillos de fijación de  $\varnothing 2,5 \times 12$  mm a los 16 caballetes de montaje.  
Para ello, utilice el diámetro de orificio pequeño en los caballetes de montaje.  
Apriete ligeramente los tornillos.
- Compruebe que las persianas se puedan mover libremente.  
Si no es así, afloje un poco los tornillos.

### Véase fig. 14 (montaje en lado transversal)/ fig. 12 (montaje en lado longitudinal)

- Inserte las lámparas en los soportes (F).

**Véase la fig. 15**

- Conecte el conector (1) del marco exterior en los contactos (2) de la tarjeta del marco interior.

**¡AVISO!**

Preste atención a la polaridad correcta:

- Hilo conductor rojo: polo positivo
- Hilo conductor marrón: Masa

- Conecte la alimentación de 12 voltios del vehículo (3) a los cables de la claraboya (4).
- Asegúrese de que las lámparas estén bien sujetas.
- Compruebe el funcionamiento de la ventana:
  - Abra la claraboya (véase capítulo “Abrir la claraboya” en la página 60).
  - Cierre la claraboya (véase capítulo “Cerrar la claraboya” en la página 60).
  - Conecte y desconecte la iluminación (véase capítulo “Encender y apagar la iluminación” en la página 61).

Si se produce algún fallo: véase capítulo “Solución de averías” en la página 63

**Véase la fig. 16**

- Enganche las rejillas de ventilación (1).  
Debe oírse como encajan.
- Enganche las cubiertas de las lámparas (2) por encima de éstas.  
Debe oírse como encajan.
- Retire la lámina protectora de PE de la parte interior y exterior del cristal acrílico.

**NOTA**

Si la lámina protectora ha estado expuesta durante un tiempo prolongado a la luz solar no será posible retirarla sin que queden restos.

- En caso necesario, haga registrar en la documentación del vehículo la nueva altura y el nuevo peso del mismo.

## 8 Utilización del Heki4 Plus



### ¡ATENCIÓN! ¡Peligro de lesiones!

- No accione el control remoto cuando haya personas cerca de la claraboya.
- No se mantenga cerca del cristal cuando esté abierto.
- No se suba al techo del vehículo por la claraboya.
- El sensor de lluvia cierra la claraboya si se toca accidentalmente o entra en contacto con humedad.







### NOTA

El alcance del control remoto es de aprox. 1,5 m.

Con el control remoto puede

- abrir y cerrar la claraboya
- encender y apagar las luces

Tecla en la fig. 17	Significado
1	 Enciende y apaga la lámpara 1
2	 Enciende y apaga la lámpara 2
3	 Cierra la claraboya
4	 Abre la claraboya

### Cambiar las pilas

El control remoto funciona con dos pilas de tipo AAA.

- Afloje el tornillo de la parte posterior del control remoto.
- Abra la carcasa.
- Cambie ambas pilas.
- Cierre la carcasa y fíjela con el tornillo.

### Comprobación del control remoto

Puede comprobar el control remoto con una cámara de fotos digital con pantalla:

- ▶ Sujete el diodo de infrarrojos en dirección al objetivo de la cámara.
- ▶ Accione una tecla del control remoto.
- ✓ Si el control remoto funciona, en la pantalla verá un punto luminoso del diodo de infrarrojos.

### Complementa la fig. 18



#### NOTA

Sólo puede programar **un** control remoto. Si programa un segundo control remoto, el primero programado se borra automáticamente.

El indicador luminoso rojo (1) del marco interior de la claraboya luce cuando la claraboya está abierta y se apaga cuando la claraboya está completamente cerrada y bloqueada en ambas chavetas.

El indicador luminoso rojo (1) parpadea cuando se reanuda el suministro eléctrico de la claraboya después de una interrupción del mismo.

### Aprendizaje de un control remoto

- ▶ Sujete el control remoto en dirección al indicador luminoso rojo de la claraboya.
- ▶ Pulse a la vez las teclas del control remoto “≤” y “=” durante unos 5 s.
- ✓ Se apaga el indicador luminoso rojo.

### Complementa la fig. 19



#### ¡ATENCIÓN! ¡Peligro de lesiones!

El sensor de lluvia cierra la claraboya si se toca accidentalmente.

La claraboya está equipada con un sensor de lluvia (1) que protege de la humedad ya que la cierra completamente cuando entra en contacto con humedad (p. ej., lluvia o agua de condensación).

Si desea interrumpir el cierre de la claraboya:

- ▶ Pulse la tecla “≤” o la tecla “=” del control remoto.

## 8.1 Abrir la claraboya

- ▶ Sujete el control remoto en dirección al indicador luminoso rojo de la claraboya.
- ▶ Pulse brevemente la tecla "⇐".
- ✓ La claraboya se abre hasta un ángulo de aprox. 70°.
- ✓ El indicador luminoso rojo se ilumina.

Si desea abrir menos la claraboya:

- ▶ Vuelva a pulsar la tecla "⇐" mientras se está abriendo la claraboya.
- ✓ La claraboya permanece en la posición a la que ha llegado en ese momento.
- ✓ El indicador luminoso rojo se ilumina.

## 8.2 Cerrar la claraboya

- ▶ Sujete el control remoto en dirección al indicador luminoso rojo de la claraboya.
- ▶ Presione la tecla "⇒" y manténgala presionada.
- ✓ La claraboya se cierra.  
Al soltar la tecla "⇒", la claraboya se detiene.
- ✓ El indicador luminoso rojo se apaga cuando la claraboya está correctamente cerrada y bloqueada.
- ▶ Compruebe si la claraboya está bloqueada: intente levantar el cristal con la mano (pero sin forzarlo).

## Cerrar la claraboya sin el control remoto (manejo de emergencia)

Si no puede cerrar la claraboya con el control remoto (p. ej., debido a un fallo en el suministro eléctrico), puede cerrarla manualmente:

- Interrumpa el suministro eléctrico del vehículo a la claraboya.
- Retire la rejilla de ventilación y las cubiertas de las lámparas.
- Desconecte el cable de alimentación de 12 V del vehículo (3) del cable de alimentación de la claraboya (fig. 15).
- Desconecte el conector del marco exterior (1) de la tarjeta del marco interior (2) (fig. 15).
- Saque con cuidado las lámparas de sus soportes (fig. 11 A).
- Suelte los tornillos del marco interior.
- Retire el marco interior.
- Saque la manivela de emergencia (fig. 20 1) de su soporte del marco exterior.
- Inserte la manivela de emergencia en el orificio octogonal (fig. 21 1).
- Cierre la claraboya girando la manivela en el sentido de las agujas del reloj.  
Cuando el cristal ya descansa sobre marco, siga girando la manivela hasta que la claraboya esté bloqueada.
- Compruebe si la claraboya está bloqueada: intente levantar el cristal con la mano (pero sin forzarlo).
- Monte el marco interior.
- Inserte de nuevo las lámparas en sus soportes (fig. 12 F/fig. 14 F).
- Vuelva a conectar los cables (3) (fig. 15).
- Enganche las rejillas de ventilación y las cubiertas de las lámparas.

## 8.3 Encender y apagar la iluminación

- Sujete el control remoto en dirección al indicador luminoso rojo de la claraboya.
- Pulse brevemente la tecla "☀" o "☀" para encender la lámpara que desee.

Para apagar la iluminación:

- Pulse brevemente la tecla "☀" o "☀" para apagar la lámpara que desee.



## 8.4 Cambiar el fusible (fig. 22)

- ▶ Interrumpa el suministro eléctrico del vehículo a la claraboya.
- ▶ Retire la rejilla de ventilación y las cubiertas de las lámparas.
- ▶ Cambie el fusible (1) (fusible plano de 10 A) del cable de alimentación rojo de la claraboya.
- ▶ Enganche las rejillas de ventilación y las cubiertas de las lámparas.

## 8.5 Abrir y cerrar las persianas (fig. 23)



### **¡AVISO! Peligro de que se produzcan daños debido a la acumulación de calor entre persiana y cristal.**

Si la radiación solar es muy intensa, la persiana de oscurecimiento solo debe bajarse dos tercios.



### **NOTA**

Puede regular de forma continua y por separado la persiana de oscurecimiento y la persiana mosquitera.

- ▶ Agarre el asa cóncava de la persiana en cuestión y tire de ella hasta la posición que desee.

## 9 Solución de averías

Avería	Posible causa	Propuesta de solución
La claraboya no se abre o no se cierra.	Las pilas del control remoto tienen poca carga.	Cambie las pilas del control remoto.
	Se ha interrumpido el suministro de corriente del vehículo a la claraboya.	Compruebe el suministro de corriente.
	El fusible está estropeado.	Cambie el fusible (véase capítulo "Cambiar el fusible (fig. 22)" en la página 62).
	La codificación del control remoto es errónea	<p>Programa el control remoto:</p> <ul style="list-style-type: none"> <li>▶ Interrumpa el suministro de tensión de la claraboya.</li> <li>▶ Vuelva a conectar la tensión. El indicador luminoso parpadea durante aprox. 30 seg.</li> <li>▶ Durante este tiempo, sujete el control remoto en dirección al indicador luminoso rojo de la claraboya y pulse simultáneamente las teclas "←" y "→".</li> </ul> <p>El indicador luminoso se apaga. El control remoto está codificado correctamente.</p>
El indicador luminoso luce después de cerrar la claraboya.	La claraboya no está correctamente bloqueada en la charveta.	Retire los objetos (como hojas o ramas) que se encuentren entre la luna de cristal y el marco.
	Bloqueo desplazado	<p>Corrija el bloqueo (fig. 24):</p> <ul style="list-style-type: none"> <li>▶ Suelte los cuatro tornillos.</li> <li>▶ Corrija la guía (1) de forma que el bloqueo se introduzca en ella.</li> <li>▶ Vuelva a apretar los cuatro tornillos.</li> </ul>
La persiana de oscurecimiento y la persiana mosquitera no pueden cerrarse.	Existe suciedad en las guías laterales	Limpie las guías laterales.

Avería	Posible causa	Propuesta de solución
La iluminación no funciona.	Las pilas del control remoto tienen poca carga.	Cambie las pilas del control remoto (véase capítulo "Cambiar las pilas" en la página 58).
	Se ha interrumpido el suministro de corriente del vehículo a la claraboya.	Compruebe el suministro eléctrico del vehículo a la claraboya.
	El fusible está estropeado.	Cambie el fusible (véase capítulo "Cambiar el fusible (fig. 22)" en la página 62).
	Una o ambas lámparas están estropeadas.	Cambie dichas lámparas (12 V, 8 W).
El sensor de lluvia no reacciona.	El sensor de lluvia está muy sucio.	Límpielo (véase la página 59).

Si no ha podido solucionar la avería, contacte con un taller especializado.

## 10 Cuidados y limpieza de la Heki 4 Plus



### ¡AVISO!

No utilice ningún instrumento afilado o duro en la limpieza, ya que podría dañar el vidrio acrílico.

Utilice únicamente productos de limpieza recomendados por el fabricante: pasta para pulir vidrio acrílico (n.º de art. 9103501188), trapo abrillantador especial (n.º de art. 9103501190) y limpiador de vidrio acrílico (n.º de art. 9103501189).

- Limpie las persianas con agua jabonosa suave y abundante agua.
- Cuide las juntas de goma con talco.

### Limpiar el sensor de lluvia (fig. 19 1)

- Desconecte el suministro eléctrico del vehículo a la claraboya.
- Limpie el sensor de lluvia con un paño seco.

## 11 Garantía legal

Rige el plazo de garantía legal. Si el producto presenta algún defecto, diríjase a nuestro socio de servicio en su país (ver direcciones en el dorso de este manual).

Nuestros especialistas estarán encantados de poder ayudarle y de poder orientarle en los siguientes pasos a dar respecto a la garantía.

## 12 Gestión de residuos

► Deseche el material de embalaje en el contenedor de reciclaje correspondiente.



Cuando vaya a desechar definitivamente el producto, infórmese en el centro de reciclaje más cercano o en un comercio especializado sobre las normas pertinentes de eliminación de materiales.



### ¡Proteja el medio ambiente!

Las baterías y pilas no son basura doméstica.

Entregue las baterías defectuosas o las pilas vacías en un establecimiento o deposítelas en un contenedor especializado.



### ¡Proteja el medio ambiente!

Las lámparas fluorescentes no deben descartarse con la basura doméstica.

Entregue las lámparas defectuosas en un establecimiento o contenedor especializados.

**Por favor, leia atentamente este manual antes da montagem e colocação em funcionamento do aparelho e guarde-o em local seguro. Em caso de transmissão do produto, entregue o manual ao novo utilizador.**

## Índice

1	Explicação dos símbolos . . . . .	66
2	Indicações de segurança e de montagem . . . . .	67
3	Material fornecido. . . . .	68
4	Acessórios . . . . .	68
5	Utilização adequada . . . . .	68
6	Indicações antes da montagem . . . . .	69
7	Montar a Heki4 Plus . . . . .	70
8	Utilizar a Heki4 Plus. . . . .	74
9	Eliminação de falhas . . . . .	79
10	Conservar e limpar a Heki4 Plus. . . . .	80
11	Garantia . . . . .	81
12	Eliminação . . . . .	81

## 1 Explicação dos símbolos



### AVISO!

**Indicação de segurança:** o incumprimento pode provocar a morte ou ferimentos graves.



### NOTA!

O incumprimento pode causar danos materiais e pode prejudicar o funcionamento do produto.



### OBSERVAÇÃO

Informações suplementares sobre a operação do produto.

## 2 Indicações de segurança e de montagem

### Cumpra as indicações de segurança e o especificado na literatura do fabricante do veículo e das associações profissionais do setor!

O fabricante não se responsabiliza por danos nos seguintes casos:

- Danos no produto resultantes de influências mecânicas e sobretensões
- Alterações ao produto sem autorização expressa do fabricante
- Utilização para outras finalidades que não as descritas no manual de instruções



#### OBSERVAÇÃO

Caso não disponha dos conhecimentos técnicos necessários para proceder à montagem de componentes no veículo, entregue a montagem da clarabóia a um técnico competente nesta matéria.

Preste atenção ao seguinte:

- Procure imediatamente uma oficina especializada quando ocorrerem anomalias ou falhas.
- Perigo de quebra! Não pise a clarabóia.
- Antes de iniciar a marcha, controle se a clarabóia está devidamente trancada.
- Antes de iniciar a marcha, controle a clarabóia quanto a danos (p. ex. fissuras no vidro acrílico).
- **Não** abra a clarabóia em andamento.
- **Não** abra a clarabóia na presença de ventos fortes ou de precipitação.
- Feche a clarabóia em caso de precipitação e queda de neve.
- **Não** abandone o veículo com a clarabóia aberta.
- Mantenha a clarabóia isenta de neve e de gelo.
- As ligações elétricas devem ser realizadas por um técnico competente.
- Substitua as lâmpadas defeituosas por lâmpadas do mesmo tipo e com os mesmos dados técnicos (12 V, 8 W).

### 3 Material fornecido

N.º na fig. 1	Quantidade	Designação
1	1	Caixilho exterior com cúpula em vidro
2	1	Caixilho interior
3	16	Parafuso de fixação Ø 4,0 x 25 mm
	16	Parafuso de fixação Ø 2,5 x 12 mm
4	16	Apoios de montagem (para espessuras de tejadilho de 25 a 32 mm)
5	10	Grelha de ventilação
6	4	Coberturas das lâmpadas
7	1	Controlo remoto

### 4 Acessórios

Designação	N.º de artigo
Defletor, 800 mm	9104100236
Defletor, 1100 mm	9104100237
Cobertura de tejadilho SunShade	9103500010

### 5 Utilização adequada

A claraboia Heki4 Plus (n.º art. 9104100294) é adequada para instalação em caravanas e autocaravanas.

As duas lâmpadas não são de intensidade regulável.

A velocidade de circulação máxima permitida é de 100 km/h, tendo em conta que podem ocorrer ruídos ou danos, consoante a estrutura do veículo ou posição de montagem. Com o defletor disponível como acessório, a velocidade máxima de circulação permitida é de 130 km/h.

## 6 Indicações antes da montagem

- ▶ Antes da montagem, verifique a espessura do tejadilho do seu veículo. Em caso de dúvidas, entre em contacto com o fabricante do veículo.
- ▶ Certifique-se de que existe uma conexão de 12 V para o acionamento (potência nominal de 21 W) e para a iluminação da Heki4 Plus (2 x 8 W) no veículo.
- ▶ Certifique-se de que o cabo de alimentação está instalado e protegido corretamente.
- ▶ Na seleção do local de montagem, tenha em atenção:
  - os componentes adjacentes (acessórios de tejadilho ou peças de fixação e de reforço), cabos e armários encastrados no habitáculo do veículo não podem ser danificados ao serrar a abertura.
  - Deve haver espaço suficiente para a montagem dos caixilhos interior e exterior.
  - Monte a claraboia apenas em superfícies do tejadilho externas e internas planas e paralelas com uma inclinação máxima de 15° em relação ao plano horizontal.
  - Pode utilizar uma abertura de tejadilho existente se o tamanho for adequado à claraboia.
  - Pode montar a claraboia em posição transversal (lado da dobradiça, à frente no sentido de andamento) ou em posição longitudinal (lado da dobradiça à esquerda ou direita do sentido de andamento).

### 6.1 Preparar a abertura

Ver fig. **2**

### 6.2 Utilizar as guias de reforço

Complemento para fig. **3**

- ▶ Antes da montagem, esclareça se a abertura no tejadilho necessita de ser reforçada.
- ▶ Retire a espuma ao longo de toda a largura das barras de reforço (não incluídas no material fornecido) **(A)**.
- ▶ Adapte as barras de reforço **(B)**.



## 7 Montar a Heki 4 Plus



### AVISO! Perigo de ferimentos!

Desligue a alimentação de tensão do veículo antes da montagem e proteja-a de um novo arranque.



### NOTA!

Na montagem, preste atenção para que nenhuns cabos sejam danificados.

### Ver fig. 4

- ▶ Instale o cabo de alimentação ao centro no lado longitudinal frente a frente com o lado da dobradiça.

### Complemento para fig. 5

O material fornecido inclui um caixilho adequado para espessuras de tejadilho entre 25 e 32 mm. Para espessuras de tejadilho entre 33 e 60 mm é necessário adquirir um conjunto de montagem adequado (ver tabela).

- ▶ Meça a espessura do tejadilho W.
- ▶ Escolha o conjunto de montagem adequado:

Espessura do tejadilho	Cor dos apoios de montagem	Parafusos	N.º de artigo
25-32 mm	cinzento	Ø 4 x 25 mm	incluído no material fornecido
33-39 mm	preto	Ø 4 x 32 mm	9104100245
39-46 mm	amarelo	Ø 4 x 40 mm	9104100246
46-53 mm	azul	Ø 4 x 46 mm	9104100247
53-60 mm	vermelho	Ø 4 x 52 mm	9104100248

### Ver fig. 6

- ▶ Verifique se a claraboia apresenta uma distância total adequada em relação à abertura no tejadilho (aprox. 1 a 2 mm).

### Ver fig. 7

- ▶ Limpe a abertura no tejadilho na área da montagem.

**Ver fig. 8****NOTA!**

Preste atenção às indicações do fabricante dos vedantes.

- ▶ Vede os caixilhos com um material selante butílico plástico que não endureça (por ex. Sikalastomer-710).

**Ver fig. 9**

- ▶ Durante a montagem tenha em conta o sentido de marcha.  
Pode montar a claraboia em posição transversal (lado da dobradiça, à frente no sentido de andamento) ou em posição longitudinal (lado da dobradiça à esquerda ou direita do sentido de andamento).
- ▶ Coloque o caixilho exterior centrado na abertura no tejadilho.

**OBSERVAÇÃO**

Tenha atenção às conexões.

- ▶ Pressione o caixilho exterior levemente contra o tejadilho de modo a distribuir a massa de vedação uniformemente.

**Ver fig. 10**

- ▶ Coloque os 16 apoios de montagem no lado interior do veículo até ao encosto nos entalhes do caixilho exterior.
- ▶ Fixe os 16 apoios de montagem com os parafusos de fixação Ø 4.  
Para tal, utilize os furos grandes nos apoios de montagem.
- ▶ Aperte os parafusos 10 minutos após a montagem.

**Ver fig. 11**

Retire as lâmpadas para poder aparafusar o caixilho interior.

- ▶ Retire as lâmpadas com cuidado dos suportes e deixe-as suspensas nos cabos (A).

**Ver fig. 12**

As lâmpadas vêm montadas de fábrica no lado mais curto do caixilho interior. Se pretender mudar a montagem das lâmpadas para o lado longitudinal, terá que as desmontar e voltar a montar no lado longitudinal.

## Desmontar as lâmpadas

- Retire o cabo de conexão (B).
- Desmonte os suportes do lado mais curto (C).

## Preparar a montagem das lâmpadas no lado longitudinal

- Encaixe os suportes nas aberturas do lado longitudinal previstas para o efeito (D).
- Mude e volte a prender o feixe de cabos na parte traseira.
- Ligue os cabos de conexão (E).

### Ver fig. 13



#### NOTA!

Certifique-se de que as conexões do veículo e do caixilho exterior são introduzidas nas aberturas do caixilho interior e de que **não** ficam presas.

- Assente o caixilho interior no caixilho exterior e aparafuse-os com os parafusos de fixação Ø 2,5 x 12 mm nos 16 apoios de montagem.  
Para tal, utilize os furos pequenos nos apoios de montagem.  
Aperte os parafusos apenas ligeiramente.
- Verifique se as persianas se deslocam livremente.  
Se as persianas não se deslocarem livremente, desaperte um pouco os parafusos.

### Ver fig. 14 (montagem do lado transversal)/fig. 12 (montagem do lado longitudinal)

- Encaixe as lâmpadas nos suportes (F).

### Ver fig. 15

- Encaixe o acoplamento (1) do caixilho exterior nos contactos (2) da placa no caixilho interior.



#### NOTA!

Tenha atenção à polaridade correta:

- fio vermelho: Polo positivo
- fio castanho: Terra

- Ligue a conexão de 12 V do veículo (3) aos cabos da claraboia (4).
- Certifique-se de que as lâmpadas estão bem colocadas.

- ▶ Verifique a função da janela:
  - Abra a claraboia (ver capítulo “Abrir a claraboia” na página 76).
  - Feche a claraboia (ver capítulo “Fechar a claraboia” na página 76).
  - Ligue e desligue a iluminação (ver capítulo “Ligar e desligar a iluminação” na página 78).

Se existirem interferências: Ver capítulo “Eliminação de falhas” na página 79.

### Ver fig. 16

- ▶ Encaixe as grelhas de ventilação (1).  
Têm de encaixar audivelmente.
- ▶ Encaixe as coberturas das lâmpadas (2) por cima das lâmpadas.  
Têm de encaixar audivelmente.
- ▶ Retire as películas protetoras PE interior e exterior do vidro acrílico.



#### **OBSERVAÇÃO**

Se a película protetora PE tiver ficado exposta durante muito tempo à luz solar deixa de ser possível retirá-la sem deixar resíduos.

- ▶ Mandar registar na documentação do veículo a nova altura e o novo peso do mesmo, se necessário.

## 8 Utilizar a Heki4 Plus



### PRECAUÇÃO! Perigo de ferimentos!

- Não acione o controlo remoto, quando se encontram pessoas na zona da claraboia.
- Não permaneça na zona do vidro aberto.
- Não suba para o tejadilho do veículo através da claraboia.
- O sensor de chuva fecha a claraboia, quando é tocado involuntariamente ou quando entra em contacto com humidade.







### OBSERVAÇÃO

O alcance do controlo remoto é de cerca de 1,5 m.

Através do controlo remoto pode

- abrir e fechar a claraboia
- ligar e desligar a iluminação

Botão na fig. 17	Significado
1	 liga e desliga a lâmpada 1
2	 liga e desliga a lâmpada 2
3	 fecha a claraboia
4	 abre a claraboia

### Substituir as pilhas

O controlo remoto necessita de duas pilhas do tipo AAA.

- Solte o parafuso na parte posterior do controlo remoto.
- Abra a caixa do controlo remoto.
- Substitua as duas pilhas.
- Feche a caixa e volte a enroscar o parafuso.

## Verificar comando à distância

Pode proceder à verificação do controlo remoto através de uma máquina fotográfica digital com monitor:

- Segure o díodo de infravermelhos na direção da objetiva da câmara.
- Prima um botão no controlo remoto.
- ✓ Se o controlo remoto estiver a funcionar, aparecerá um ponto de luz no monitor que é emitido pelo díodo de infravermelhos.

### Complemento para fig. 18



#### OBSERVAÇÃO

Poderá programar **somente** um controlo remoto. Se programar um segundo controlo remoto, o primeiro controlo remoto programado será automaticamente eliminado.

A lâmpada vermelha de controlo (1) no caixilho interior da claraboia acende-se, quando a claraboia está aberta. A lâmpada apaga-se, quando a claraboia está totalmente fechada e trancada em ambas as calhas de encaixe.

A lâmpada de controlo vermelha (1) pisca, quando a alimentação de corrente da claraboia estava interrompida e quando é reestabelecida.

### Programar o controlo remoto

- Segure o controlo remoto na direção da lâmpada de controlo vermelha da claraboia.
- Prima durante cerca de 5 s ao mesmo tempo os botões "≤" e "==" do controlo remoto.
- ✓ A lâmpada de controlo vermelha apaga-se.

### Complemento para fig. 19



#### PRECAUÇÃO! Perigo de ferimentos!

O sensor de chuva fecha a claraboia, quando é tocado involuntariamente.

Para proteção contra a humidade, a claraboia está equipada com um sensor de chuva (1), que fecha totalmente a claraboia, quando este entra em contacto com humidade (p. ex. chuva ou água de condensação).

Quando quiser interromper o fecho da claraboia:

- Neste caso prima o botão "≤" ou "==" no controlo remoto.

## 8.1 Abrir a claraboia

- ▶ Segure o controlo remoto na direção da lâmpada de controlo vermelha da claraboia.
- ▶ Prima o botão “ $\Leftarrow$ ” por breves instantes.
- ✓ A claraboia abre-se até um ângulo de cerca de 70°.
- ✓ A lâmpada de controlo vermelha acende-se.

Caso não queira abrir tanto a claraboia:

- ▶ Prima novamente o botão “ $\Leftarrow$ ” durante a abertura.
- ✓ A claraboia para na posição atingida.
- ✓ A lâmpada de controlo vermelha acende-se.

## 8.2 Fechar a claraboia

- ▶ Segure o controlo remoto na direção da lâmpada de controlo vermelha da claraboia.
- ▶ Prima o botão “ $\Rightarrow$ ” e mantenha-o premido.
- ✓ A claraboia fecha-se.  
Se largar o botão “ $\Rightarrow$ ”, a claraboia para nessa posição.
- ✓ A lâmpada de controlo vermelha apaga-se, quando a claraboia estiver corretamente fechada e trancada.
- ▶ Verifique se a claraboia está selada: Tente levantar o vidro com mão (sem força).



## Fechar a claraboia sem controlo remoto (controlo de emergência)

Quando não conseguir fechar a claraboia com o controlo remoto, (p. ex. devido a falha de energia), poderá fechar a claraboia manualmente:

- Desligue a fonte de alimentação do veículo para a claraboia.
- Retire as grelhas de ventilação e as coberturas das lâmpadas.
- Desligue a conexão de 12 V do veículo (**3**) da conexão da claraboia (fig. **15**).
- Desligue o acoplamento do caixilho exterior (**1**) da placa do caixilho interior (**2**) (fig. **15**).
- Retire as lâmpadas com cuidado dos suportes (fig. **11 A**).
- Solte os parafusos do caixilho interior.
- Retire o caixilho interior.
- Retire a manivela de emergência (fig. **20 1**) do suporte no caixilho exterior.
- Insira a manivela de emergência no octógono (fig. **21 1**).
- Feche a claraboia rodando a alavanca no sentido dos ponteiros do relógio.  
Quando o vidro estiver colocado, deve continuar a rodar até a claraboia ficar trancada.
- Verifique se a claraboia está selada: Tente levantar o vidro com mão (sem força).
- Monte o caixilho interior.
- Volte a encaixar as lâmpadas nos suportes (fig. **12 F**/fig. **14 F**).
- Volte a ligar os cabos (**3**) (fig. **15**).
- Encaixe as grelhas de ventilação e as coberturas das lâmpadas.



### 8.3 Ligar e desligar a iluminação

- ▶ Segure o controlo remoto na direção da lâmpada de controlo vermelha da claraboia.
- ▶ Prima o botão “” ou “” por breves instantes para ligar a lâmpada pretendida.

Para desligar a iluminação:

- ▶ Prima o botão “” ou “” por breves instantes para desligar a lâmpada pretendida.

### 8.4 Substituir o fusível (fig. 22)

- ▶ Desligue a fonte de alimentação do veículo para a claraboia.
- ▶ Retire as grelhas de ventilação e as coberturas das lâmpadas.
- ▶ Substitua o fusível (1) (Fusível de encaixe plano de 10 A) na conexão vermelha da claraboia.
- ▶ Encaixe as grelhas de ventilação e as coberturas das lâmpadas.

### 8.5 Abrir e fechar as persianas (fig. 23)



**NOTA! Perigo de danificação devido a acumulação de calor entre a persiana e o vidro**

Em caso de radiação solar forte, a persiana de escurecimento só deve ser fechada até dois terços.



**OBSERVAÇÃO**

A persiana de escurecimento e a persiana de proteção contra insetos permitem ser reguladas de forma contínua e independente uma da outra.

- ▶ Segure na pega da respetiva persiana e puxe-a para a posição desejada.

## 9 Eliminação de falhas

Falha	Possível causa	Sugestão de resolução
A claraboia não abre ou não fecha.	As pilhas do controlo remoto estão muito fracas.	Substitua as pilhas do controlo remoto.
	A alimentação de corrente do veículo para a claraboia está interrompida.	Verifique a alimentação de corrente.
	O fusível tem defeito.	Substitua o fusível. (ver capítulo "Substituir o fusível (fig. 22)" na página 78).
	A codificação do controlo remoto está errada	<p>Programa o controlo remoto:</p> <ul style="list-style-type: none"> <li>▶ Interrompa a alimentação de tensão da claraboia.</li> <li>▶ Volte a ligar a alimentação de tensão.</li> </ul> <p>A lâmpada de controlo pisca durante cerca de 30 s.</p> <ul style="list-style-type: none"> <li>▶ Durante esse tempo segure o controlo remoto na direção da lâmpada de controlo vermelha da claraboia e prima ao mesmo tempo os botões "⏪" e "⏩".</li> </ul> <p>A lâmpada de controlo apaga-se. O controlo remoto está corretamente codificado.</p>
A lâmpada de controlo acende-se após o fecho da claraboia.	A claraboia não está corretamente trancada na calha de encaixe.	Remova objetos (p. ex. ramos, folhas), que possam estar entre o vidro e o caixilho.
	Bloqueio alterado	<p>Corrigir (fig. 24) bloqueio:</p> <ul style="list-style-type: none"> <li>▶ Solte os quatro parafusos.</li> <li>▶ Corrija as guias (1) de forma que o bloqueio possa entrar.</li> <li>▶ Volte a apertar os quatro parafusos.</li> </ul>
Não é possível mover a persiana de proteção contra insetos ou a de escurecimento.	Sujidade nas guias laterais	Limpe as guias laterais.

Falha	Possível causa	Sugestão de resolução
A iluminação não funciona.	As pilhas do controlo remoto estão muito fracas.	Substitua as pilhas do controlo remoto (ver capítulo "Substituir as pilhas" na página 74).
	A alimentação de corrente do veículo para a claraboia está interrompida.	Verifique a fonte de alimentação do veículo para a claraboia.
	O fusível tem defeito.	Substitua o fusível (ver capítulo "Substituir o fusível (fig. 22)" na página 78).
	Uma ou ambas as lâmpadas não funcionam.	Substitua as lâmpadas em questão (12 V, 8 W).
O sensor de chuva não reage.	O sensor de chuva está muito sujo.	Limpe o sensor de chuva (ver página 80).

Se não conseguir eliminar a falha, procure uma oficina especializada.

## 10 Conservar e limpar a Heki 4 Plus



### NOTA!

Não utilize materiais afiados ou duros para a limpeza, uma vez que podem causar danos no vidro acrílico.

Utilize apenas os detergentes recomendados pelo fabricante.

Polimento de vidros acrílicos (n.º art. 9103501188), pano de polimento especial (n.º art. 9103501190) e detergente para vidros acrílicos (n.º art. 9103501189).

- Limpe as persianas com uma solução de sabão neutro e muita água.
- Conserve as vedações em borracha com pó de talco.

### Limpar (fig. 19 1) o sensor de chuva

- Desligar a alimentação de corrente do veículo para a claraboia.
- Limpar o sensor de chuva com um pano seco.

## 11 Garantia

É válido o prazo de garantia legal. Se o produto estiver com defeito, por favor, dirija-se à assistência técnica do seu país (endereços, ver verso do manual).

Os nossos técnicos têm todo o gosto em ajudá-lo e aconselhá-lo durante o processo dos direitos de garantia.

## 12 Eliminação

- ▶ Sempre que possível, coloque o material de embalagem no respectivo contentor de reciclagem.



Para colocar o aparelho definitivamente fora de funcionamento, por favor, informe-se junto do centro de reciclagem mais próximo ou revendedor sobre as disposições de eliminação aplicáveis.



### **Proteja o meio ambiente!**

As baterias e pilhas não devem ser eliminadas em conjunto com o lixo doméstico.

Entregue as baterias e pilhas danificadas ou gastas no ponto de compra ou num pilhão.



### **Proteja o meio ambiente!**

As lâmpadas fluorescentes não pertencem ao lixo doméstico.

Entregue as lâmpadas danificadas numa loja ou centro de recolha.

**Prima di effettuare il montaggio e la messa in funzione leggere accuratamente questo manuale di istruzioni, conservarlo e in caso di trasmissione del prodotto, consegnarlo all'utente successivo.**

## Indice

1	Spiegazione dei simboli . . . . .	82
2	Indicazioni di sicurezza e di montaggio . . . . .	83
3	Dotazione . . . . .	84
4	Accessori . . . . .	84
5	Uso conforme alla destinazione . . . . .	84
6	Indicazioni prima del montaggio . . . . .	85
7	Montaggio di Heki4 Plus . . . . .	86
8	Impiegare Heki4 Plus . . . . .	90
9	Eliminazione dei disturbi . . . . .	94
10	Cura e pulizia di Heki4 Plus . . . . .	96
11	Garanzia . . . . .	96
12	Smaltimento . . . . .	97

## 1 Spiegazione dei simboli



### **AVVERTENZA!**

**Avviso di sicurezza:** la mancata osservanza di questo avviso può causare ferite gravi anche mortali.



### **AVVISO!**

La mancata osservanza di questa nota può causare danni materiali e compromettere il funzionamento del prodotto.



### **NOTA**

Informazioni integranti relative all'impiego del prodotto.

## 2 Indicazioni di sicurezza e di montaggio

### **Osservare le indicazioni di sicurezza e le direttive previste dal produttore del veicolo e dagli specialisti del settore!**

Il produttore non si assume nessuna responsabilità per danni nei seguenti casi:

- danni al prodotto dovuti a influenze meccaniche o a sovratensioni
- modifiche al prodotto senza esplicita autorizzazione del produttore
- impiego per altri fini rispetto a quelli descritti nel manuale di istruzioni



#### **NOTA**

Nel caso in cui non si disponga di sufficienti conoscenze tecniche per installare i componenti nei veicoli è necessario fare installare l'oblò nel veicolo da un tecnico.

Osservare le seguenti avvertenze:

- Se si verificano errori o guasti, rivolgersi immediatamente ad un'officina specializzata.
- Pericolo di rottura! È vietato camminare sulla cupola di vetro.
- Prima di mettere in moto il veicolo, controllare se l'oblò è bloccato correttamente.
- Prima di mettere in moto il veicolo, controllare se l'oblò è danneggiato (ad es. presenza di incrinature dovute alla tensione nel vetro acrilico).
- **Non** aprire l'oblò durante la marcia.
- **Non** aprire l'oblò in caso di forte vento o pioggia.
- Chiudere l'oblò quando piove e nevica.
- **Non** lasciare il veicolo con l'oblò aperto.
- Tenere sempre l'oblò libero da tracce di neve e ghiaccio.
- Fare eseguire i collegamenti elettrici solo da personale competente.
- Sostituire le lampade difettose con lampade della stessa tipologia costruttiva e con le stesse specifiche tecniche (12 V, 8 W).

### 3 Dotazione

N. in fig. <b>1</b>	Quantità	Denominazione
1	1	Telaio esterno con cupola di vetro
2	1	Telaio interno
3	16	Vite di fissaggio Ø 4,0 x 25 mm
	16	Vite di fissaggio Ø 2,5 x 12 mm
4	16	Cavalletti di montaggio (per spessore tetto 25 – 32 mm)
5	10	Griglia di aerazione
6	4	Coperture per lampade
7	1	Comando a distanza

### 4 Accessori

Denominazione	N. articolo
Spoiler, 800 mm	9104100236
Spoiler, 1100 mm	9104100237
Copertura del tetto SunShade	9103500010

### 5 Uso conforme alla destinazione

L'oblò Heki4 Plus (n. art. 9104100294) è adatto per essere installato su caravan o camper.

Entrambe le lampade non sono soffuse.

La velocità massima consentita è 100 km/h, a seconda della struttura o della posizione di montaggio, possono generarsi rumori o danni. Con lo spoiler disponibile come accessorio è possibile raggiungere fino a 130 km/h.

## 6 Indicazioni prima del montaggio

- Prima del montaggio controllare lo spessore del tetto del proprio veicolo. In caso di dubbi, rivolgersi al produttore del veicolo.
- Assicurarsi che sia disponibile sul veicolo un cavo di alimentazione da 12 V per l'azionamento (potenza nominale 21 W) e l'illuminazione di Heki4 Plus (2 x 8 W).
- Assicurarsi che il cavo di alimentazione sia idoneo e adeguatamente protetto.
- Per la scelta del luogo di montaggio fare attenzione a quanto segue:
  - Componenti adiacenti (barre portapacchi o elementi di fissaggio e rinforzo), cavi e armadi a muro posti nell'abitacolo del veicolo non devono essere danneggiati quando si realizza l'apertura.
  - Deve esserci sufficiente spazio per montare il telaio interno ed esterno.
  - Montare l'oblò esclusivamente su superfici interne ed esterne del tetto piane e parallele con un'inclinazione max di 15° rispetto alla linea orizzontale.
  - È possibile utilizzare un'apertura già disponibile sul tetto, se ha le dimensioni giuste per accogliere l'oblò.
  - L'oblò può essere montato trasversalmente (lato cerniera anteriore nella direzione di marcia) o longitudinalmente (lato cerniera a sinistra o a destra rispetto alla direzione di marcia).

### 6.1 Rifinitura dell'apertura

Vedi fig. **2**

### 6.2 Impiego di barre di rinforzo

Integrazione alla fig. **3**

- Stabilire prima dell'installazione se l'apertura sul tetto deve essere rinforzata.
- Rimuovere lo strato di schiuma in base alla larghezza delle barre di rinforzo (non in dotazione) **(A)**.
- Adattare le barre di rinforzo **(B)**.



## 7 Montaggio di Heki4 Plus



### AVVERTENZA! Rischio di lesioni!

Prima di iniziare il montaggio, staccare la tensione dal veicolo e assicurarsi che non venga ripristinata.



### AVVISO!

Assicurarsi che durante il montaggio nessun cavo venga danneggiato.

### Vedi fig. 4

- Posare la linea di alimentazione al centro sul lato lungo, il quale si trova di fronte al lato cerniera.

### Integrazione alla fig. 5

La dotazione contiene un telaio di montaggio adatto per spessori del tetto di 25 – 32 mm. Per spessori del tetto di 33 – 60 mm è necessario acquistare un set di montaggio adatto (vedi tabella).

- Misurare lo spessore W del tetto del proprio veicolo.
- Selezionare il set di montaggio adatto:

Spessore tetto	Colore cavalletti di montaggio	Viti	N. articolo
25 – 32 mm	grigio	Ø 4 x 25 mm	in dotazione
33 – 39 mm	nero	Ø 4 x 32 mm	9104100245
39 – 46 mm	giallo	Ø 4 x 40 mm	9104100246
46 – 53 mm	blu	Ø 4 x 46 mm	9104100247
53 – 60 mm	rosso	Ø 4 x 52 mm	9104100248

### Vedi fig. 6

- Controllare che lo spazio circostante l'oblò abbia una distanza adeguata (ca. 1 – 2 mm) rispetto all'apertura sul tetto.

### Vedi fig. 7

- Pulire l'apertura sul tetto nella zona dove si effettua il montaggio.

**Vedi fig. 8****AVVISO!**

Osservare le indicazioni del produttore del mastice.

- ▶ Isolare il telaio di montaggio con materiale di tenuta in butile plastico che non indurisce (ad es. SikaLastomer-710).

**Vedi fig. 9**

- ▶ Durante il montaggio, fare attenzione alla direzione di marcia.  
L'oblò può essere montato trasversalmente (lato cerniera anteriore nella direzione di marcia) o longitudinalmente (lato cerniera a sinistra o a destra rispetto alla direzione di marcia).
- ▶ Inserire il telaio esterno centralmente nell'apertura del tetto.

**NOTA**

Fare attenzione alle linee di alimentazione.

- ▶ Premere leggermente il telaio esterno sul tetto affinché la pasta sigillante si distribuisca.

**Vedi fig. 10**

- ▶ Porre i 16 cavalletti di montaggio sul lato interno del veicolo finché non si innestano negli incavi del telaio esterno.
- ▶ Fissare i 16 cavalletti di montaggio con le viti di fissaggio Ø 4.  
A tal fine utilizzare i diametri dei fori grandi nei cavalletti di montaggio.
- ▶ Serrare le viti dopo che sono trascorsi 10 minuti dal montaggio.

**Vedi fig. 11**

Occorre estrarre le lampade per poter avvitare saldamente il telaio interno.

- ▶ Estrarre con cautela le lampade dai supporti e farle pendere dai cavi (A).

**Vedi fig. 12**

Le lampade sono montate in fabbrica sul lato corto del telaio interno. Se desiderate invece montare le lampade sul lato lungo, è necessario smontarle e montarle di nuovo sul lato lungo.

### Smontaggio delle lampade

- Togliere i cavi di allacciamento (B).
- Smontare i supporti sul lato corto (C).

### Operazioni preliminari per il montaggio delle lampade sul lato lungo

- Inserire i supporti nelle aperture previste a tale scopo sul lato lungo (D).
- Posare e fissare nuovamente il fascio di cavi sul lato posteriore.
- Collegare il cavo di allacciamento (E).

### Vedi fig. 13



#### AVVISO!

Assicurarsi che i cavi di alimentazione passino dal veicolo e dal telaio esterno nelle aperture del telaio interno **senza** incastrarsi.

- Applicare il telaio interno sul telaio esterno e avvitarlo con le viti di fissaggio del Ø di 2,5 x 12 mm nei 16 cavalletti di montaggio.  
A tal fine utilizzare i diametri dei fori piccoli nei cavalletti di montaggio.  
Serrare le viti solo leggermente.
- Verificare che le tendine avvolgibili possano muoversi liberamente.  
Se le tendine avvolgibili non possono muoversi liberamente, allentare leggermente le viti.

### Vedi fig. 14 (montaggio sul lato trasversale)/ fig. 12 (montaggio sul lato lungo)

- Inserire le lampade nei supporti (F).

**Vedi fig. 15**

- Inserire la frizione (1) del telaio esterno sui contatti (2) della scheda nel telaio interno.

**AVVISO!**

Fare attenzione che la polarità sia corretta:

- filo rosso: polo positivo
- filo marrone: massa

- Collegare il cavo di alimentazione da 12 V del veicolo (3) ai cavi dell'oblò (4).
- Assicurarsi che le lampade siano avvitate bene.
- Verificare il funzionamento della finestra:
  - Aprire l'oblò (vedi capitolo "Apertura dell'oblò" a pagina 92).
  - Chiudere l'oblò (vedi capitolo "Chiusura dell'oblò" a pagina 92).
  - Accendere e spegnere l'illuminazione (vedi capitolo "Accensione e spegnimento dell'illuminazione" a pagina 93).

Se insorgono disturbi: vedi capitolo "Eliminazione dei disturbi" a pagina 94.

**Vedi fig. 16**

- Innestare le griglie di aerazione (1).  
Devono innestarsi con uno scatto udibile.
- Innestare le coperture delle lampade (2) sopra le lampade.  
Devono innestarsi con uno scatto udibile.
- Rimuovere la plastica protettiva in PE all'interno e all'esterno del vetro acrilico.

**NOTA**

Se la pellicola protettiva in PE è stata esposta troppo a lungo alla luce del sole non può più essere rimossa senza lasciare residui.

- Se necessario far registrare l'altezza e il peso modificati del veicolo nella carta di circolazione.

## 8 Impiegare Heki4 Plus



### ATTENZIONE! Rischio di lesioni!

- Non azionare il comando a distanza in presenza di persone nei pressi dell'oblò.
- Non sostare nei pressi del cristallo aperto.
- Non salire sul tetto del veicolo attraverso l'oblò.
- Il sensore antipioggia chiude l'oblò se il primo viene inavvertitamente toccato o in caso di contatto con umidità.







### NOTA

Il raggio d'azione del comando a distanza ammonta a ca. 1,5 m.

Col comando a distanza è possibile

- aprire e chiudere l'oblò
- accendere e spegnere le illuminazioni

Tasto in fig. 17	Significato
1	 accende e spegne la lampada 1
2	 accende e spegne la lampada 2
3	 chiude l'oblò
4	 apre l'oblò

### Sostituzione delle batterie

Il comando a distanza necessita di due batterie tipo AAA.

- Svitare la vite sul lato posteriore del comando a distanza.
- Aprire l'alloggiamento.
- Sostituire entrambe le batterie.
- Chiudere l'alloggiamento e fissarlo con la vite.

## Controllo del comando a distanza

È possibile controllare il comando a distanza con un apparecchio fotografico digitale con display:

- Mantenere il diodo a raggi infrarossi in direzione dell'obiettivo della macchina fotografica.
- Premere un tasto sul comando a distanza.
- ✓ Se il comando a distanza funziona, sul display appare un punto luce del diodo a raggi infrarossi.

### Integrazione alla fig. 18



#### NOTA

È possibile impostare solamente **un** comando a distanza. Se si deve impostare un secondo comando a distanza il primo comando a distanza viene automaticamente cancellato.

La spia luminosa (1) sul telaio interno dell'oblò è accesa e l'oblò è aperto. Essa si spegne se l'oblò viene completamente chiuso e entrambi i cunei di assestamento sono bloccati.

La spia luminosa (1) lampeggia se l'alimentazione di corrente dell'oblò era stata interrotta ed ora è nuovamente ripristinata.

## Impostazione del comando a distanza

- Mantenere il comando a distanza in direzione della spia luminosa rossa dell'oblò.
- Premere sul comando a distanza per circa 5 sec. contemporaneamente i tasti "⏪" e "⏩".
- ✓ La spia luminosa rossa si spegne.

### Integrazione alla fig. 19



#### ATTENZIONE! Rischio di lesioni!

Il sensore antipioggia chiude l'oblò se viene inavvertitamente toccato.

L'oblò è munito di un sensore antipioggia (1) per la protezione contro l'umidità, il quale chiude il tetto completamente se esso entra in contatto con umidità (ad es. in caso di pioggia o acqua di condensazione).

Se si desidera interrompere la chiusura:

- Premere in questo caso sul comando a distanza il tasto "⏪" oppure "⏩".

## 8.1 Apertura dell'oblò

- ▶ Mantenere il comando a distanza in direzione della spia luminosa rossa dell'oblò.
- ▶ Premere brevemente il tasto “←”.
- ✓ L'oblò si apre fino ad un'angolazione di ca. 70°.
- ✓ La spia luminosa rossa è accesa.

Se si desidera aprire in misura minore l'oblò:

- ▶ Durante l'apertura della finestra premere nuovamente il tasto “←”.
- ✓ L'oblò rimane nella posizione raggiunta.
- ✓ La spia luminosa rossa è accesa.

## 8.2 Chiusura dell'oblò

- ▶ Mantenere il comando a distanza in direzione della spia luminosa rossa dell'oblò.
- ▶ Premere il tasto “=” e tenerlo premuto.
- ✓ L'oblò si chiude.  
Se si rilascia il tasto “=”, l'oblò rimane fermo.
- ✓ La spia luminosa rossa si spegne se l'oblò viene chiuso e bloccato correttamente.
- ▶ Per verificare se l'oblò è bloccato: cercare di sollevare il cristallo manualmente (senza esercitare una forza eccessiva).

### Chiudere l'oblò senza comando a distanza (comando di sicurezza)

Se non si riesce a chiudere l'oblò con il comando a distanza (ad es. per un guasto della corrente), è possibile chiudere l'oblò manualmente:

- ▶ Interrompere l'alimentazione di corrente dal veicolo all'oblò.
- ▶ Rimuovere le griglie di aerazione e le coperture delle lampade.
- ▶ Separare la linea di alimentazione a 12 V del veicolo **(3)** dalla linea di alimentazione dell'oblò (fig. **15**).
- ▶ Separare la frizione del telaio esterno **(1)** dalla scheda del telaio interno **(2)** (fig. **15**).
- ▶ Estrarre le lampade con cautela dai supporti (fig. **11 A**).
- ▶ Svitare le viti dal telaio interno.

- ▶ Estrarre il telaio interno.
- ▶ Rimuovere la manovella di emergenza (fig. **20** **1**) dal supporto del telaio esterno.
- ▶ Inserire il gomito di emergenza nell'ottagono (fig. **21** **1**).
- ▶ Chiudere l'oblò ruotando in senso orario.  
Quando il cristallo è in sede, occorre continuare a ruotare finché l'oblò non è bloccato.
- ▶ Per verificare se l'oblò è bloccato: cercare di sollevare il cristallo manualmente (senza esercitare una forza eccessiva).
- ▶ Montare il telaio interno.
- ▶ Reinscrivere le lampade nei supporti (fig. **12** F/fig. **14** F).
- ▶ Allacciare di nuovo i cavi (**3**) (fig. **15**).
- ▶ Innestare le griglie di aerazione e le coperture delle lampade.

### 8.3 Accensione e spegnimento dell'illuminazione

- ▶ Mantenere il comando a distanza in direzione della spia luminosa rossa dell'oblò.
- ▶ Premere brevemente il tasto "☒" oppure "☒" per accendere la lampada desiderata.

Per spegnere l'illuminazione:

- ▶ Premere brevemente il tasto "☒" oppure "☒" per spegnere la lampada desiderata.

### 8.4 Sostituzione del fusibile (fig. **22**)

- ▶ Interrompere l'alimentazione di corrente dal veicolo all'oblò.
- ▶ Rimuovere le griglie di aerazione e le coperture delle lampade.
- ▶ Sostituire il fusibile (**1**) (fusibile a innesto piatto 10 A) nella linea di alimentazione rossa dell'oblò.
- ▶ Innestare le griglie di aerazione e le coperture delle lampade.



## 8.5 Apertura e chiusura delle tendine avvolgibili (fig. 23)



### AVVISO! Pericolo di danni dovuto al ristagno di calore fra la tendina avvolgibile e il cristallo

In caso di intensa esposizione ai raggi solari, la tendina oscurante avvolgibile può essere chiusa solo per due terzi.



### NOTA

È possibile regolare in modo continuo la tendina oscurante avvolgibile e la zanzariera indipendentemente l'una dall'altra.

- Afferrare l'impugnatura concava della rispettiva tendina e tirare fino alla posizione desiderata.

## 9 Eliminazione dei disturbi

Disturbo	Possibile causa	Proposta di soluzione
L'oblò si apre oppure non si chiude.	Le batterie del comando a distanza sono troppo deboli.	Sostituire le batterie del comando a distanza.
	L'alimentazione di corrente dal veicolo all'oblò è interrotta.	Verificare l'alimentazione di corrente.
	Il fusibile è difettoso.	Sostituire il fusibile (vedi capitolo "Sostituzione del fusibile (fig. 22)" a pagina 93).
	La codifica del comando a distanza è erranea	Impostare il comando a distanza: <ul style="list-style-type: none"> <li>► Interrompere l'alimentazione di corrente dell'oblò.</li> <li>► Reinserire la tensione. La spia luminosa lampeggia per ca. 30 s.</li> <li>► Durante tale intervallo di tempo mantenere il comando a distanza in direzione della spia luminosa rossa dell'oblò e premere i tasti "←" e "⇒" contemporaneamente.</li> </ul> La spia luminosa si spegne. Il comando a distanza è codificato correttamente.

<b>Disturbo</b>	<b>Possibile causa</b>	<b>Proposta di soluzione</b>
La spia luminosa si accende dopo la chiusura dell'oblò.	L'oblò non è bloccato correttamente nel cuneo di assestamento.	Rimuovere gli oggetti (ad es. rami, fogliame) che si trovano tra il cristallo e il telaio.
	Chiusura spostata	Rettificare la chiusura (fig. <b>24</b> ): <ul style="list-style-type: none"> <li>➤ Svitare le quattro viti.</li> <li>➤ Rettificare la guida (<b>1</b>) in modo che la chiusura si infili.</li> <li>➤ Serrare nuovamente le quattro viti.</li> </ul>
Non è possibile far scorrere la zanzariera o la tendina oscurante avvolgibile.	Presenza di sporcizia sulle guide laterali	Pulire le guide laterali della batteria.
L'illuminazione non funziona.	Le batterie del comando a distanza sono troppo deboli.	Sostituire le batterie del comando a distanza (vedi capitolo "Sostituzione delle batterie" a pagina 90).
	L'alimentazione di corrente dal veicolo all'oblò è interrotta.	Verificare l'alimentazione di corrente dal veicolo all'oblò.
	Il fusibile è difettoso.	Sostituire il fusibile (vedi capitolo "Sostituzione del fusibile (fig. <b>22</b> )" a pagina 93).
	Una o due lampade sono difettose.	Sostituire le lampade (12 V, 8 W) interessate.
Il sensore antipioggia non reagisce.	Il sensore antipioggia è piuttosto sporco.	Pulire il sensore antipioggia (vedi pagina 91).

Se non si riesce a rimuovere il guasto rivolgersi ad un'officina specializzata.

## 10 Cura e pulizia di Heki4 Plus



### AVVISO!

Per la pulizia non impiegare detersivi corrosivi o oggetti ruvidi perché potrebbero provocare danni al vetro acrilico.

Utilizzare solamente i detersivi consigliati dal costruttore: prodotto per lucidare il vetro acrilico (n. art. 9103501188), panno speciale per lucidare (n. art. 9103501190) e detersivo per pulire il vetro acrilico (n. art. 9103501189).

- ▶ Pulire gli oscuranti con acqua leggermente saponata e molta acqua.
- ▶ Eseguire la manutenzione delle guarnizioni in gomma con talco.

### Pulizia del sensore anti pioggia (fig. 19 1)

- ▶ Disinserire l'alimentazione di corrente dal veicolo all'oblò.
- ▶ Pulire il sensore anti pioggia con un panno asciutto.

## 11 Garanzia

Vale il termine di garanzia previsto dalla legge. Qualora il prodotto risultasse difettoso, La preghiamo di contattare il Service Partner del Suo Paese (l'indirizzo si trova sul retro del manuale).

I nostri specialisti sono sempre pronti ad aiutarvi e a concordare con Voi l'ulteriore disbrigo delle condizioni garanzia.

## 12 Smaltimento

- Raccogliere il materiale di imballaggio possibilmente negli appositi contenitori di riciclaggio.



Quando il prodotto viene messo fuori servizio definitivamente, informarsi al centro di riciclaggio più vicino, oppure presso il proprio rivenditore specializzato, sulle prescrizioni adeguate concernenti lo smaltimento.



### **Proteggete l'ambiente!**

Gli accumulatori e le batterie non devono essere raccolti insieme ai rifiuti domestici.

Consegnare gli accumulatori difettosi o le batterie usate al rivenditore o presso un centro di raccolta.



### **Proteggete l'ambiente!**

Non gettare i tubi fluorescenti assieme ai rifiuti domestici.

Consegnare le lampade difettose al rivenditore o portarle in un centro di raccolta.

**Lees deze handleiding voor de montage en de ingebruikname zorgvuldig door en bewaar hem. Geef de handleiding bij het doorgeven van het product aan de gebruiker.**

## Inhoudsopgave

1	Verklaring van de symbolen . . . . .	98
2	Veiligheids- en inbouwvoorschriften . . . . .	99
3	Leveringsomvang . . . . .	100
4	Accessoires . . . . .	100
5	Gebruik volgens de voorschriften . . . . .	100
6	Aanwijzing vóór de inbouw . . . . .	101
7	Heki4 Plus monteren . . . . .	102
8	Heki4 Plus gebruiken . . . . .	106
9	Verhelpen van storingen. . . . .	111
10	Heki4 Plus onderhouden en reinigen . . . . .	112
11	Garantie . . . . .	113
12	Afvoeren . . . . .	113

## 1 Verklaring van de symbolen



### **WAARSCHUWING!**

**Veiligheidsaanwijzing:** Het niet naleven kan leiden tot overlijden of ernstig letsel.



### **LET OP!**

Het niet naleven ervan kan leiden tot materiële schade en de werking van het product beperken.



### **INSTRUCTIE**

Aanvullende informatie voor het bedienen van het product.

## 2 Veiligheids- en inbouwvoorschriften

### Neem de door de voertuigfabrikant en door de voertuigindustrie voorgescreven veiligheidsvoorschriften en documenten in acht!

De fabrikant kan in de volgende gevallen niet aansprakelijk worden gesteld voor schade:

- beschadiging van het product door mechanische invloeden en overspanningen
- veranderingen aan het product zonder uitdrukkelijke toestemming van de fabrikant
- gebruik voor andere dan de in de handleiding beschreven toepassingen



#### INSTRUCTIE

Als u niet voldoende technische kennis hebt van het monteren van componenten in voertuigen, dient u het dakvenster door een vakman in het voertuig te laten inbouwen.

Neem de volgende instructies in acht:

- Zoek onmiddellijk een werkplaats op als er fouten of storingen optreden.
- Inbraakgevaar! Betreed de glazen koepel niet.
- Controleer voor het rijden of het dakvenster goed vergrendeld is.
- Controleer voor het rijden of het dakraam is beschadigd (bijv. spannings-scheuren in het acrylglas).
- Open het dakvenster **niet** tijdens het rijden.
- Op het dakraam **niet** bij sterke wind of regen.
- Sluit het dakvenster bij regen en sneeuwval.
- Verlaat het voertuig **niet** bij geopend dakraam.
- Houd het dakvenster sneeuw- en ijsvrij.
- Laat elektrische aansluitingen uitsluitend uitvoeren door vakkundig personeel.
- Vervang defecte lampen door lampen van hetzelfde type en met dezelfde technische gegevens (12 V, 8 W).

### 3 Leveringsomvang

Nr. in afb. <b>1</b>	Hoeveelheid	Aanduiding
1	1	Buitenframe met glazen koepel
2	1	Binnenframe
3	16	Bevestigingsschroef Ø 4,0 x 25 mm
	16	Bevestigingsschroef Ø 2,5 x 12 mm
4	16	Montageblokjes (voor dakdikte 25 – 32 mm)
5	10	Ventilatioeroosters
6	4	Lampafdekkingen
7	1	Afstandsbediening

### 4 Accessoires

Aanduiding	Artikelnr.
Spoiler, 800 mm	9104100236
Spoiler, 1.100 mm	9104100237
SunShade dakkapafdekking	9103500010

### 5 Gebruik volgens de voorschriften

Het dakvenster Heki4 Plus (art. nr. 9104100294) is geschikt voor de inbouw in campers of caravans.

De beide lampen kunnen niet gedimd worden.

De maximaal toegestane rijnsnelheid bedraagt 100 km/h, omdat afhankelijk van de voertuigconstructie of inbouwpositie geluidsontwikkelingen of beschadigingen kunnen optreden. Met de als toebehoren verkrijgbare spoiler is tot 130 km/h mogelijk.

## 6 Aanwijzing vóór de inbouw

- ▶ Controleer voor de montage de dakdikte van uw voertuig. Gelieve bij vragen contact op te nemen met de fabrikant van het voertuig.
- ▶ Zorg ervoor dat een 12 V toevoerleiding voor de aandrijving (nominaal vermogen 21 W) en de verlichting van de Heki 4 Plus (2 x 8 W) aan het voertuig voorhanden zijn.
- ▶ Zorg ervoor dat de toevoerleiding reglementair geplaatst en beveiligd is.
- ▶ Neem bij de keuze van de inbouwplaats het volgende in acht:
  - Aangrenzende componenten (dakreling of bevestigings- en versterkingsdelen), leidingen en inbouwkasten in de voertuigbinnenruimte mogen bij het zagen van de uitsnijding niet beschadigd worden.
  - Er moet voldoende plaats voor het monteren van binnen- en buitenframe voorhanden zijn.
  - Monteer het dakraam alleen aan vlakke en parallelle inwendige en uitwendige dakoppervlakken met een maximale schuine stand van 15° ten opzichte van de horizontale lijn.
  - U kunt een aanwezige dakopening gebruiken als het dakraam erin past.
  - U kunt het dakvenster dwars (scharnierzijde vooraan in rijrichting) of langs (scharnierzijde links of rechts op de rijrichting) inbouwen.

### 6.1 Uitgesneden opening bewerken

Zie afb. **2**

### 6.2 Verstevigingslijsten gebruiken

Aanvulling bij afb. **3**

- ▶ Bepaal voor het inbouwen of de dakuitsnijding verstevigd moet worden.
- ▶ Verwijder de schuimvulling in overeenstemming met de breedte van de versterkingslijsten (niet bij levering inbegrepen) **(A)**.
- ▶ Pas de verstevigingslijsten erin **(B)**.



## 7 Heki4 Plus monteren



### WAARSCHUWING! Gevaar voor verwonding!

Schakel het voertuig voor het begin van de montage spanningvrij en beveilig het tegen het herinschakelen.



### LET OP!

Zorg ervoor dat u bij de montage geen leidingen beschadigt.

#### Zie afb. 4

- ▶ plaats de toevoerleiding in het midden op de langszijde, die tegenover de scharnierzijde ligt.

#### Aanvulling bij afb. 5

De leveringsomvang bevat een montageframe, dat voor de dakdiktes 25 – 32 mm geschikt is. Voor dakdiktes van 33 – 60 mm moet u een passende montageset aankopen (zie tabel).

- ▶ Meet uw dakdikte W.
- ▶ Kies de passende montageset:

Dakdikte	Kleur montage-blokjes	Schroeven	Artikelnr.
25 – 32 mm	grijs	Ø 4 x 25 mm	in de leveringsomvang inbegrepen
33 – 39 mm	zwart	Ø 4 x 32 mm	9104100245
39 – 46 mm	geel	Ø 4 x 40 mm	9104100246
46 – 53 mm	blauw	Ø 4 x 46 mm	9104100247
53 – 60 mm	rood	Ø 4 x 52 mm	9104100248

#### Zie afb. 6

- ▶ Controleer of het dakvenster rondom voldoende afstand (ca. 1 tot 2 mm) tot de dakuitsnijding heeft.

#### Zie afb. 7

- ▶ Reinig de dakopening in het montagebereik.

**Zie afb. 8****LET OP!**

Neem ook de aanwijzingen van de afdichtmiddelfabrikant in acht.

- ▶ Dicht het montageframe met een plastisch niet hardend butylafdichtingsmateriaal (bijv. SikaLastomer-710) af.

**Zie afb. 9**

- ▶ Let bij de montage op de rijrichting.  
U kunt het dakvenster dwars (scharnierzijde vooraan in rijrichting) of langs (scharnierzijde links of rechts op de rijrichting) inbouwen.
- ▶ Plaats het buitenframe in het midden in de dakuitsnijding.

**INSTRUCTIE**

Let op de toevoerleidingen.

- ▶ Druk het buitenframe lichtjes tegen het dak opdat de afdichtingsmassa zich verdeelt.

**Zie afb. 10**

- ▶ Plaats de 16 montageblokjes op de binnenkant van het voertuig tot aan de aanslag in de uitsparingen van het buitenframe.
- ▶ Bevestig de 16 montageblokjes met de bevestigingsschroeven  $\varnothing 4$ .  
Gebruik hiervoor de grote gatdiameters in de montageblokjes.
- ▶ Draai de schroeven 10 minuten na de montage vast.

**Zie afb. 11**

U moet de lampen eruit nemen om het binnenframe te kunnen vastschroeven.

- ▶ Trek de lampen voorzichtig uit de houders en laat ze aan de kabels hangen **(A)**.

**Zie afb. 12**

De lampen zijn af fabriek op de korte zijde van het binnenframe gemonteerd. Als u de lampen op de langszijde wilt ombouwen, moet u ze uitbouwen en aan de langszijde opnieuw inzetten.

**Lampen uitbouwen**

- ▶ Maak de aansluitkabels **(B)** los.
- ▶ Demonteer de houders aan de korte zijde **(C)**.

## Lampinbouw op de langszijde voorbereiden

- Steek de houders in de daarvoor bestemde openingen aan de langszijde (**D**).
- Plaats en bevestig de kabelboom opnieuw aan de achterkant.
- Sluit de aansluitkabels aan (**E**).

Zie afb. **13**



### LET OP!

Zorg ervoor dat de toevoerleidingen van het voertuig en van het buitenframe in de openingen van het binnenframe gebracht en **niet** ingeklemd worden.

- Plaats het binnenframe tegen het buitenframe en schroef het met de bevestigingsschroeven  $\varnothing 2,5 \times 12$  mm in de 16 montageblokjes. Gebruik hiervoor de kleine gatdiameters in de montageblokjes. Draai de schroeven slechts lichtjes vast.
- Controleer of de rolgordijnen vrij beweegbaar zijn. Als de rolgordijnen niet vrij beweegbaar zijn, draai de schroeven dan een beetje los.

Zie afb. **14 (dwarszijde-inbouw)/afb. 12 (langszijde-inbouw)**

- Steek de lampen in de houders (**F**).

Zie afb. **15**

- Steek de koppeling (**1**) van het buitenframe op de contacten (**2**) van de printplaat in het binnenframe.



### LET OP!

Let op de correcte poling:

- Rode draad: pluspool
- Bruine draad: Massa

- Sluit de 12 V toevoerleiding van het voertuig (**3**) op de kabels van het dakvenster (**4**) aan.
- Zorg ervoor dat de lampen vastzitten.

- Controleer de werking van het venster:
  - Open het dakvenster (zie hoofdstuk „Dakvenster openen” op pagina 108).
  - Sluit het dakvenster (zie hoofdstuk „Dakvenster sluiten” op pagina 108).
  - Schakel de verlichting in en uit (zie hoofdstuk „Verlichting in- en uitschakelen” op pagina 109).

Als er storingen optreden: zie hoofdstuk „Verhelpen van storingen” op pagina 111.

**Zie afb. 16**

- Klik de ventilatieroosters (**1**) vast.  
Ze moeten hoorbaar vastklikken.
- Klik de lampafdekkingen (**2**) boven de lampen vast.  
Ze moeten hoorbaar vastklikken.
- Trek de PE-beschermfolie van binnen en van buiten van het acrylglas.



**INSTRUCTIE**

Indien de PE beschermfolie te lang is blootgesteld aan zonlicht, kan de folie niet meer restloos worden verwijderd.

- Laat de gewijzigde voertuighoogte en het gewijzigde gewicht in de voertuig-papieren opnemen, indien nodig.

## 8 Heki4 Plus gebruiken



### VOORZICHTIG! Gevaar voor verwonding!

- Bedien de afstandsbediening niet als zich personen in het bereik van het dakvenster bevinden.
- Sta niet in het bereik van de geopende ruit.
- Stap niet door het dakvenster op het voertuigdak.
- De regensensor sluit het dakvenster als het per ongeluk aangeraakt wordt of met vochtigheid in contact komt.







### INSTRUCTIE

De reikwijdte van de afstandsbediening bedraagt ca. 1,5 m.

Met de afstandsbediening kunt u

- het dakvenster openen en sluiten
- de verlichtingen in- en uitschakelen

Toets aan afb. 17	Betekenis
1	 Schakelt lamp 1 in en uit
2	 Schakelt lamp 2 in en uit
3	 Sluit het dakvenster
4	 Opent het dakvenster

### Batterijen vervangen

De afstandsbediening heeft twee batterijen van het type AAA nodig.

- Maak de schroef aan de achterkant van de afstandsbediening los.
- Open de behuizing.
- Vervang beide batterijen.
- Sluit de behuizing en bevestig ze met de schroef.

## Afstandsbediening controleren

U kunt de afstandsbediening met een digitaal fotoapparaat met display controleren:

- Houd de infrarode diode in de richting van het objectief van de camera.
- Druk op een toets op de afstandsbediening.
- ✓ Als de afstandsbediening functioneert, ziet u op het display een lichtpunt van de infrarode diode.

### Aanvulling op afb. 18



#### INSTRUCTIE

U kunt slechts **één** afstandsbediening programmeren. Als u een tweede afstandsbediening programmeert, wordt de eerste geprogrammeerde afstandsbediening automatisch gewist.

Het rode controlelampje (1) aan het binnenframe van het dakvenster brandt als het dakvenster geopend is. Het gaat uit als het dakvenster volledig gesloten en aan beide inlooprails vergrendeld is.

Het rode controlelampje (1) knippert als de stroomtoevoer van het dakvenster onderbroken was en opnieuw hersteld is.

## Afstandsbediening programmeren

- Houd de afstandsbediening in de richting van het rode controlelampje van het dakvenster.
- Druk ca. 5 seconden tegelijk op de toetsen „≤” en „=” op de afstandsbediening.
- ✓ Het rode controlelampje gaat uit.

### Aanvulling op afb. 19



#### VOORZICHTIG! Gevaar voor verwonding!

De regensensor sluit het dakvenster als het per ongeluk aangeraakt wordt.

Ter bescherming tegen vocht is het dakvenster met een regensensor (1) uitgerust die het dak volledig sluit als hij met vocht (bijv. regen of condenswater) in contact komt.

Als u het sluiten wilt onderbreken:

- Druk in dit geval op de afstandsbediening op de toets „≤” of „=”.

## 8.1 Dakvenster openen

- Houd de afstandsbediening in de richting van het rode controlelampje van het dakvenster.
- Druk kort op de toets „↵”.
- ✓ Het dakvenster gaat open tot een hoek van ca. 70°.
- ✓ Het rode controlelampje brandt.

Als u het dakvenster minder ver wilt openen:

- Druk tijdens het openen opnieuw op de toets „↵”.
- ✓ Het dakvenster blijft in de bereikte stand staan.
- ✓ Het rode controlelampje brandt.

## 8.2 Dakvenster sluiten



- Houd de afstandsbediening in de richting van het rode controlelampje van het dakvenster.
- Druk op de toets „⇒” en houd deze ingedrukt.
- ✓ Het dakvenster sluit.  
Als u de toets „⇒” loslaat, blijft het dakvenster staan.
- ✓ Het rode controlelampje gaat uit als het dakvenster correcte gesloten en vergrendeld is.
- Controleer of het dakraam vergrendeld is: Probeer de ruit met de hand (zonder overmatige kracht te gebruiken) omhoog te tillen.

## Dakvenster zonder afstandsbediening sluiten (noodbediening)



Als u het dakvenster niet met de afstandsbediening kunt sluiten (bijv. wegens stroomuitval), kunt u het dakvenster handmatig sluiten:

- ▶ Onderbreek de stroomtoevoer van het voertuig naar het dakvenster.
- ▶ Verwijder de ventilatieroosters en de lampafdekkingen.
- ▶ Koppel de 12 V toevoerleiding van het voertuig (3) van de toevoerleiding van het dakvenster los (afb. 15).
- ▶ Maak de koppeling van het buitenframe (1) van de printplaat van het binnenframe (2) (afb. 15) los.
- ▶ Trek de lampen voorzichtig uit de houders (afb. 11 A).
- ▶ Draai de schroeven van het binnenframe los.
- ▶ Haal het binnenframe eraf.
- ▶ Neem de noodkruk (afb. 20 1) uit de houder aan het buitenframe.
- ▶ Steek de noodkruk op de 8-kant (afb. 21 1).
- ▶ Sluit het dakvenster door tegen de klok in te draaien.  
Als de ruit dicht is, moet u zolang doordraaien tot het dakvenster vergrendeld is.
- ▶ Controleer of het dakraam vergrendeld is: Probeer de ruit met de hand (zonder overmatige kracht te gebruiken) omhoog te tillen.
- ▶ Monteer het binnenframe.
- ▶ Steek de lampen terug in de houders (afb. 12 F/afb. 14 F).
- ▶ Sluit de kabels (3) opnieuw aan (afb. 15).
- ▶ Klik de ventilatieroosters en lampafdekkingen vast.

## 8.3 Verlichting in- en uitschakelen

- ▶ Houd de afstandsbediening in de richting van het rode controlelampje van het dakvenster.
- ▶ Druk kort op de toets „” of „” om de gewenste lamp in te schakelen.

Voor het uitschakelen van de verlichting:

- ▶ Druk kort op de toets „” of „” om de gewenste lamp uit te schakelen.



## 8.4 Zekering vervangen (afb. 22)

- ▶ Onderbreek de stroomtoevoer van het voertuig naar het dakvenster.
- ▶ Verwijder de ventilatieroosters en de lampafdekkingen.
- ▶ Vervang de zekering (1) (platte steekzekering 0 A) in de rode toevoerleiding van het dakvenster.
- ▶ Klik de ventilatieroosters en lampafdekkingen vast.

## 8.5 Rolgordijnen openen en sluiten (afb. 23)



### **LET OP! Gevaar voor beschadiging door hitteopbouw tussen rolgordijn en ruit**

Bij sterke zonnestralen mag u het verdonkeringsrolgordijn slechts voor tweederde sluiten.



### **INSTRUCTIE**

U kunt het verduisteringsrolgordijn en het insectenrolgordijn onafhankelijk van elkaar traploos verstellen.

- ▶ Grijp in de greep van het betreffende rolgordijn en trek het in de gewenste stand.

## 9 Verhelpen van storingen

Storing	Mogelijke oorzaak	Voorstel tot oplossing
Het dakvenster opent of sluit niet.	De batterijen van de afstandsbediening zijn te zwak.	Vervang de batterijen van de afstandsbediening.
	De stroomtoevoer van het voertuig naar het dakvenster is onderbroken.	Controleer de stroomtoevoer.
	De zekering is defect.	Vervang de zekering (zie hoofdstuk „Zekering vervangen (afb. 22)“ op pagina 110).
	De codering van de afstandsbediening is fout	<p>Programmeer de afstandsbediening:</p> <ul style="list-style-type: none"> <li>➤ Onderbreek de spanningsvoorziening van het dakvenster.</li> <li>➤ Schakel de spanning opnieuw in. Het controlelampje knippert ca. 30 s.</li> <li>➤ Houd gedurende deze tijd de afstandsbediening in de richting van het rode controlelampje van het dakvenster en druk tegelijk op de toetsen „⏪“ en „⏩“.</li> </ul> <p>Het controlelampje gaat uit. De afstandsbediening is correct gecodeerd.</p>
Het controlelampje brandt na het sluiten van het dakvenster.	Het dakvenster is niet correct in de inlooprail vergrendeld.	Verwijder voorwerpen (bijv. takken, bladeren) die zich tussen de ruit en het frame bevinden.
	Vergrendeling versteld	<p>Vergrendeling (afb. 24) corrigeren:</p> <ul style="list-style-type: none"> <li>➤ De vier schroeven losdraaien.</li> <li>➤ Corrigeer de geleiding (1) zodat de vergrendeling erin loopt.</li> <li>➤ Draai de vier schroeven opnieuw vast.</li> </ul>
De hor of het verduisteringsrolgordijn kunnen niet worden verschoven.	Verontreinigingen aan de zijgeleiders	Reinig de zijgeleiders.

Storing	Mogelijke oorzaak	Voorstel tot oplossing
De verlichting functioneert niet.	De batterijen van de afstandsbediening zijn te zwak.	Vervang de batterijen van de afstandsbediening (zie hoofdstuk „Batterijen vervangen” op pagina 106).
	De stroomtoevoer van het voertuig naar het dakvenster is onderbroken.	Controleer de stroomtoevoer van het voertuig naar het dakvenster.
	De zekering is defect.	Vervang de zekering (zie hoofdstuk „Zekering vervangen (afb. 22)” op pagina 110).
	Een of beide lampen zijn defect.	Vervang de betreffende lampen (12 V, 8 W).
De regensensor reageert niet.	De regensensor is sterk vervuild.	Reinig de regensensor (zie pagina 107).

Als u de fout niet kunt verhelpen, ga dan naar een gespecialiseerde werkplaats.

## 10 Heki4 Plus onderhouden en reinigen



### LET OP!

Voor het reinigen geen scherpe of bijtende middelen gebruiken, omdat dit kan leiden tot schade aan het acrylglas.

Gebruik uitsluitend de door de fabrikant aanbevolen reinigingsmiddelen: acrylglaspolitoer (art. nr. 9103501188), speciale politoerdoek (art. nr. 9103501190) en acrylglasreiniger (art. nr. 9103501189).

- Reinig de rolgordijnen met milde zeepoplossing en veel water.
- Behandel de rubberafdichting met talkpoeder.

### Regensensor (afb. 19 1) reinigen

- Stroomtoevoer van het voertuig naar het dakvenster uitschakelen.
- Regensensor met droge doek reinigen.

## 11 Garantie

De wettelijke garantieperiode is van toepassing. Indien het product defect is, dient u contact op te nemen met een servicepartner in uw land (zie achterzijde van de gebruiksaanwijzing voor adressen).

Onze specialisten helpen u graag verder en bespreken het verdere verloop van de garantie met u.

## 12 Afvoeren

► Laat het verpakkingsmateriaal indien mogelijk recyclen.



Als u het product definitief buiten bedrijf stelt, informeer dan bij het dichtstbijzijnde recyclingcentrum of uw speciaalzaak naar de betreffende afvoervoorschriften.



### **Bescherm uw milieu!**

Accu's en batterijen horen niet thuis in het huishoudelijke afval.

Geef uw defecte of verbruikte of defecte accu's bij de leverancier of bij een verzamelpunt af.



### **Bescherm het milieu!**

T1-buizen horen niet thuis in het huishoudelijke afval.

Lever uw defecte lampen in bij de dealer of bij een verzamelpunt.

**Læs denne vejledning omhyggeligt igennem før installation og ibrugtagning, og opbevar den. Giv den til brugeren, hvis du giver produktet videre.**

## Indholdsfortegnelse

1	Forklaring af symbolerne . . . . .	114
2	Sikkerheds- og installationshenvisninger . . . . .	115
3	Leveringsomfang . . . . .	116
4	Tilbehør . . . . .	116
5	Korrekt brug . . . . .	116
6	Henvisninger før monteringen . . . . .	117
7	Montering af Heki4 Plus . . . . .	118
8	Anvendelse af Heki4 Plus . . . . .	121
9	Udbedring af fejl . . . . .	126
10	Pleje og rengøring af Heki4 Plus . . . . .	127
11	Garanti . . . . .	128
12	Bortskaffelse . . . . .	128

## 1 Forklaring af symbolerne



### **ADVARSEL!**

**Sikkerhedshenvisning:** Manglende overholdelse kan medføre død eller alvorlig kvæstelse.



### **VIGTIGT!**

Manglende overholdelse kan medføre materielle skader og begrænse produktets funktion.



### **BEMÆRK**

Supplerende informationer om betjening af produktet.

## 2 Sikkerheds- og installationshenvisninger

### Overhold sikkerhedshenvisningerne og pålæggene, der er foreskrevet af køretøjsproducenten og af automobilbranchen!

Producenten påtager sig intet ansvar for skader i følgende tilfælde:

- Beskadigelser på produktet på grund af mekanisk påvirkning og overspænding
- Ændringer på produktet uden udtrykkelig tilladelse fra producenten
- Anvendelse til andre formål end dem, der er beskrevet i vejledningen



#### BEMÆRK

Hvis du ikke har tilstrækkelig teknisk viden til at installere komponenterne i køretøjer, bør du lade en fagmand installere tagvinduet i køretøjet.

Overhold følgende henvisninger:

- Opsøg omgående et autoriseret værksted, hvis der forekommer fejl.
- Fare for gennembrud! Træd ikke på glaskuplen.
- Kontrollér, at tagvinduet er låst korrekt, før du kører.
- Kontrollér tagvinduet for beskadigelser, før du kører (f.eks. revner i acrylglasst på grund af spænding).
- Åbn **ikke** tagvinduet under kørslen.
- Åbn **ikke** tagvinduet ved kraftig vind eller regn.
- Luk tagvinduet ved regn og snefald.
- Forlad **ikke** køretøjet, når tagvinduet er åbnet.
- Hold tagvinduet fri for sne og is.
- Lad kun sagkyndigt personale udføre elektriske tilslutninger.
- Udskift defekte lamper med lamper af samme type og med de samme tekniske data (12 V, 8 W).

### 3 Leveringsomfang

Nr. på fig. <b>1</b>	Mængde	Betegnelse
1	1	Udvendig ramme med glaskuppel
2	1	Indvendig ramme
3	16	Fastgørelsesskrue Ø 4,0 x 25 mm
	16	Fastgørelsesskrue Ø 2,5 x 12 mm
4	16	Monteringsbukke (til tagtykkelse 25 – 32 mm)
5	10	Ventilationsgitter
6	4	Lampeafdækninger
7	1	Fjernbetjening

### 4 Tilbehør

Betegnelse	Artikel nr.
Spoiler, 800 mm	9104100236
Spoiler, 1100 mm	9104100237
SunShade taglugeafdækning	9103500010

### 5 Korrekt brug

Tagvinduet Heki4 Plus (art.nr. 9104100294) er egnet til montering i autocampere eller campingvogne.

De to lamper kan ikke dæmpes.

Den maks. tilladte kørehastighed er på 100 km/h, da der afhængigt af køretøjs-karosseri eller monteringsposition kan udvikles støj eller forekomme beskadigelser. Med spoileren, der kan fås som tilbehør, er indtil 130 km/h mulig.

## 6 Henvisninger før monteringen

- Kontrollér før monteringen køretøjets tagtykkelse. Kontakt køretøjsproducenten, hvis du har spørgsmål.
- Sørg for, at 12 V-tilførselsledningen til drevet (nom. effekt 21 W) og belysningen af Heki4 Plus (2 x 8 W) findes på køretøjet.
- Sørg for, at tilførselsledningen er tilsvarende dimensioneret og sikret.
- Vær opmærksom på følgende ved valg af monteringssted:
  - Tilstødende komponenter (tagræling eller fastgørelses- og forstærkningsdele), ledninger og skabe i køretøjets indvendige rum må ikke beskadiges, når udsnittet saves ud.
  - Der skal være tilstrækkelig plads til at montere den indvendige og udvendige ramme.
  - Montér kun tagvinduet på plane og parallelle indvendige og udvendige tagflader med en maksimal skråstilling på 15° i forhold til vandret.
  - Du kan anvende et eksisterende tagudsnit, hvis tagvinduet passer i det.
  - Du kan montere tagvinduet på tværs (hængselssiden fremad i kørselsretning) eller på langs (hængselssiden til venstre eller højre i forhold til kørselsretningen).

### 6.1 Udarbejdelse af udsnit

Se fig. **2**

### 6.2 Anvendelse af forstærkningslister

Supplement til fig. **3**

- Afklar før monteringen, om tagudsnittet skal forstærkes.
- Fjern skummet i overensstemmelse med bredden på forstærkningslisterne (ikke i leveringsomfanget) **(A)**.
- Tilpas forstærkningslisterne **(B)**.



## 7 Montering af Heki4 Plus



### ADVARSEL! Fare for kvæstelser!

Afbryd spændingen på køretøjet, før monteringen påbegyndes, og sørg for at sikre, at den ikke tilkobles igen.



### VIGTIGT!

Sørg for, at ledninger ikke beskadiges ved monteringen.

### Se fig. 4

- Træk tilførselsledningen i midten på langsiden, der ligger over for hængselsiden.

### Supplement til fig. 5

Leveringsomfanget indeholder en monteringsramme, der er egnet til tagtykkelser 25 – 32 mm. Til tagtykkelser på 33 – 60 mm skal du købe et passende monterings sæt (se tabel).

- Mål tagtykkelsen W.
- Vælg det passende monterings sæt:

Tagtykkelse	Farve monteringsbukke	Skruer	Artikel nr.
25 – 32 mm	Grå	Ø 4 x 25 mm	Indeholdt i leveringsomfanget
33 – 39 mm	Sort	Ø 4 x 32 mm	9104100245
39 – 46 mm	Gul	Ø 4 x 40 mm	9104100246
46 – 53 mm	Blå	Ø 4 x 46 mm	9104100247
53 – 60 mm	Rød	Ø 4 x 52 mm	9104100248

### Se fig. 6

- Kontrollér, om tagvinduet har tilstrækkelig afstand (ca. 1 til 2 mm) til tagudsnittet hele vejen rundt.

### Se fig. 7

- Rengør tagudsnittet i monteringsområdet.

**Se fig. 8****VIGTIGT!**

Læs henvisningerne fra tætningsmiddelproducenten.

- Sørg for at tætne monteringsrammen med et plastisk, ikke-hærdende butyltætningsmateriale (f.eks. SikaLastomer-710).

**Se fig. 9**

- Vær opmærksom på kørselsretningen ved monteringen.  
Du kan montere tagvinduet på tværs (hængselssiden fremad i kørselsretning) eller på langs (hængselssiden til venstre eller højre i forhold til kørselsretningen).
- Sæt den udvendige ramme i midt i tagudsnittet.

**BEMÆRK**

Vær opmærksom på tilførselsledningerne.

- Tryk den udvendige ramme let mod taget, så tætningsmassen fordeler sig.

**Se fig. 10**

- Sæt de 16 monteringsbukke ind i den udvendige rammes udsparinger på inder-siden af køretøjet indtil anslag.
- Fastgør de 16 monteringsbukke med fastgørelsesskruerne Ø 4.  
Anvend hertil de store huldiametre i monteringsbukkene.
- Efterspænd skruerne 10 minutter efter monteringen.

**Se fig. 11**

Du skal tage lamperne ud for at kunne skrue den indvendige ramme fast.

- Træk lamperne forsigtigt ud af holderne, og lad dem hænge i kablerne **(A)**.

**Se fig. 12**

Lamperne er fra fabrikken monteret på den indvendige rammes korte side. Hvis du ønsker at flytte lamperne til langsiden, skal du afmontere dem og sætte dem i igen på landsiden.

**Afmontering af lamper**

- Løsn tilslutningskablerne **(B)**.
- Afmonter holderne på den korte side **(C)**.

## Forberedelse af lampemontering på langsiden

- Sæt holderne i de pågældende åbninger på langsiden (**D**).
- Træk og fastgør igen kabeltræet på bagsiden.
- Tilslut tilslutningskablerne (**E**).

Se fig. **13**



### VIGTIGT!

Sørg for, at tilførselsledningerne fra køretøjet og fra den udvendige ramme føres ind i åbningerne på den indvendige og **ikke** kommer i klemme.

- Sæt den indvendige ramme på den udvendige ramme, og skru den fast i de 16 monteringsbukke med fastgørelsesskruerne Ø 2,5 x 12 mm.  
Anvend hertil de små huldiametre i monteringsbukkene.  
Spænd kun skruerne let.
- Kontrollér, om rullegardinerne kan bevæges frit.  
Hvis rullegardinerne ikke kan bevæges frit, skal du løsne skruerne lidt.

Se fig. **14 (tværsidemontering)/fig. 12 (langsidedemontering)**

- Sæt lamperne i holderne (**F**).

Se fig. **15**

- Sæt koblingen (**1**) på den udvendige ramme på kontakterne (**2**) på printpladen i den indvendige ramme.



### VIGTIGT!

Sørg for, at polerne vender rigtigt:

- Rød leder: pluspol
- Brun leder: Stel

- Tilslut 12 V-tilførselsledningen fra køretøjet (**3**) til kablet på tagvinduet (**4**).
- Kontrollér, at lamperne sidder fast.
- Kontrollér vinduets funktion:
  - Åbn tagvinduet (se kapitlet „Åbning af tagvinduet“ på side 123).
  - Luk tagvinduet (se kapitlet „Lukning af tagvinduet“ på side 123).
  - Tænd og sluk belysningen (se kapitlet „Til- og frakobling af belysningen“ på side 124).

Hvis der forekommer fejl: Se kapitlet „Udbedring af fejl“ på side 126.

**Se fig. 16**

- Sæt ventilationsgitrene **(1)** i.  
Det skal kunne høres, at de går i indgreb.
- Sæt lampeafdækningerne **(2)** i over lamperne.  
Det skal kunne høres, at de går i indgreb.
- Træk PE-beskyttelsesfolien af acrylglasset indvendigt og udvendigt.

**BEMÆRK**

Hvis PE-beskyttelsesfolien var udsat for sollyset for længe, kan den ikke længere løsnes uden at efterlade rester.

- Få om nødvendigt køretøjets ændrede højde og den ændrede vægt registreret i indregistreringspapirerne.

## 8 Anvendelse af Heki4 Plus

**FORSIGTIG! Fare for kvæstelser!**





- Aktivér ikke fjernbetjeningen, hvis der opholder sig personer i nærheden af tagvinduet.
- Ophold dig ikke i nærheden af den åbnede glastrude.
- Gå ikke gennem tagvinduet på køretøjets tag.
- Regnsensoren lukker tagvinduet, hvis den berøres utilsigtet eller kommer i kontakt med fugt.

**BEMÆRK**

Fjernbetjeningens rækkevidde er på ca. 1,5 m.

Med fjernbetjeningen kan du

- åbne og lukke tagvinduet
- tænde og slukke belysningerne

Taster på fig. 17	Betydning
1	 Tænder og slukker lampe 1
2	 Tænder og slukker lampe 2
3	 Lukker tagvinduet
4	 Åbner tagvinduet

## Udskiftning af batterier

Fjernbetjeningen skal have to batterier af type AAA.

- Løsn skruen på bagsiden af fjernbetjeningen.
- Åbn huset.
- Udskift de to batterier.
- Luk huset, og fastgør det med skruen.

## Kontrol af fjernbetjeningen

Du kan kontrollere fjernbetjeningen med et digitalt fotoapparat med display:

- Hold den infrarøde diode i retning af kameraets objektiv.
- Tryk på en tast på fjernbetjeningen.
- ✓ Når fjernbetjeningen fungerer, vises et lyspunkt fra den infrarøde diode på displayet.

## Supplement til fig. 18



### BEMÆRK

Du kan kun indstille **en** fjernbetjening. Hvis du indstiller en anden fjernbetjening, slettes den første, indstillede fjernbetjening automatisk.

Den røde kontrollampe (1) på tagvinduet indvendige ramme lyser, når tagvinduet er åbnet. Den slukker, når tagvinduet er fuldstændigt lukket og er låst på begge indløbskiler.

Den røde kontrollampe (1) blinker, når strømforsyningen til tagvinduet var afbrudt og tilsluttet igen.

## Indstilling af fjernbetjeningen

- Hold fjernbetjeningen i retning af tagvinduet røde kontrollampe.
- Tryk i ca. 5 s samtidigt tasterne „≤“ og „=“ på fjernbetjeningen.
- ✓ Den røde kontrollampe slukker.

**Supplement til fig. 19****FORSIGTIG! Fare for kvæstelser!**

Regnsensoren lukker tagvinduet, hvis den berøres utilsigtet.

For at beskytte mod fugtighed er tagvinduet udstyret med en regnsensor (**1**), der lukker taget fuldstændigt, når den kommer i kontakt med fugtighed (f.eks. regn eller kondensvand).

Hvis du ønsker at afbryde lukningen:

- ▶ Tryk i dette tilfælde på tasten „ $\leq$ “ eller „ $=$ “ på fjernbetjeningen.

## 8.1 Åbning af tagvinduet

- ▶ Hold fjernbetjeningen i retning af tagvinduets røde kontrollampe.
- ▶ Tryk kort på tasten „ $\leq$ “.
- ✓ Tagvinduet åbnes indtil en vinkel på ca. 70°.
- ✓ Den røde kontrollampe lyser.

Hvis du ønsker at åbne tagvinduet lidt mindre:

- ▶ Tryk igen på tasten „ $\leq$ “, mens der åbnes.
- ✓ Tagvinduet forbliver stående i stillingen, som det har nået.
- ✓ Den røde kontrollampe lyser.

## 8.2 Lukning af tagvinduet



- ▶ Hold fjernbetjeningen i retning af tagvinduets røde kontrollampe.
- ▶ Tryk på tasten „ $=$ “, og hold den trykket ned.
- ✓ Tagvinduet lukkes.  
Når du slipper på tasten „ $=$ “, bliver tagvinduet stående.
- ✓ Den røde kontrollampe slukker, når tagvinduet er lukket og låst korrekt.
- ▶ Kontrollér, om tagvinduet er låst: Forsøg at løfte glasruden med hånden (uden at anvende vold).

## Lukning af tagvinduet uden fjernbetjening (nødbetjening)

Hvis du ikke længere kan lukke tagvinduet med fjernbetjeningen (f.eks. på grund af strømsvigt), kan du lukke tagvinduet manuelt:

- Afbryd strømforsyningen fra køretøjet til tagvinduet.
- Fjern ventilationsgitrene og lampeafdækningerne.
- Ar bryd 12 V-tilførselsledningen fra køretøjet (**3**) fra tagvinduet tilførselsledning (fig. **15**).
- Afbryd koblingen på den udvendige ramme (**1**) fra printpladen på den indvendige ramme (**2**) (fig. **15**).
- Træk forsigtigt lamperne ud af holderne (fig. **11 A**).
- Løsn skruerne fra den indvendige ramme.
- Tag den indvendige ramme af.
- Tag nødhåndtaget (fig. **20 1**) ud af holderen på den udvendige ramme.
- Sæt nødhåndtaget på 8-kanten (fig. **21 1**).
- Luk tagvinduet ved at dreje med uret.  
Når glasruden er lukket, skal du fortsætte med at dreje, indtil tagvinduet er låst.
- Kontrollér, om tagvinduet er låst: Forsøg at løfte glasruden med hånden (uden at anvende vold).
- Montér den indvendige ramme.
- Sæt lamperne tilbage i holderne (fig. **12 F**/fig. **14 F**).
- Tilslut kablerne (**3**) igen (fig. **15**).
- Sæt ventilationsgitrene og lampeafdækningerne i.

## 8.3 Til- og frakobling af belysningen

- Hold fjernbetjeningen i retning af tagvinduet røde kontrollampe.
- Tryk kort på tasten „“ eller „“ for at tænde den ønskede lampe.

Frakobling af belysningen:

- Tryk kort på tasten „“ eller „“ for at slukke den ønskede lampe.

## 8.4 Udskiftning af sikringen (fig. 22)

- Afbryd strømforsyningen fra køretøjet til tagvinduet.
- Fjern ventilationsgitrene og lampeafdækningerne.
- Udskift sikringen (1) (fladstiksikring 10 A) i tagvinduet røde tilførselsledning.
- Sæt ventilationsgitrene og lampeafdækningerne i.

## 8.5 Åbning og lukning af rullegardiner (fig. 23)



**VIGTIGT! Fare for beskadigelse på grund af ophobet varme mellem rullegardin og glastrude**

Ved kraftigt sollys må rullegardinet kun lukkes to tredjedel.



### **BEMÆRK**

Du kan indstille rullegardinet og insektrullegardinet trinløst afhængigt af hinanden.

- Tag fat i grebsfordybningen på det pågældende rullegardin, og træk det til den ønskede stilling.



## 9 Udbedring af fejl

Fejl	Mulig årsag	Løsningsforslag
Tagvinduet åbner eller lukker ikke.	Fjernbetjeningens batterier er for svage.	Udskift fjernbetjeningens batterier.
	Strømforsyningen fra køretøjet til tagvinduet er afbrudt.	Kontrollér strømforsyningen.
	Sikringen er defekt.	Udskift sikringen (se kapitlet „Udskiftning af sikringen (fig. 22)“ på side 125).
	Kodningen er fjernbetjeningen er forkert.	<p>Indstil fjernbetjeningen:</p> <ul style="list-style-type: none"> <li>➤ Afbryd tagvinduet's spændingsforsyning.</li> <li>➤ Tænd spændingen til igen. Kontrollampen blinker i ca. 30 sek.</li> <li>➤ Hold i dette tidsrum fjernbetjeningen rettet mod tagvinduet's røde kontrollampe, og tryk på tasterne „←“ og „=“ samtidigt.</li> </ul> <p>Kontrollampen slukker. Fjernbetjeningen er kodet korrekt.</p>
Kontrollampen lyser, når tagvinduet er lukket.	Tagvinduet er ikke låst korrekt i indløbskilen.	Fjern genstande (f.eks. grene, løv), der befinder sig mellem glasruden og rammen.
	Lås ude af justering	<p>Korrektion af lås (fig. 24):</p> <ul style="list-style-type: none"> <li>➤ Løsn de fire skruer.</li> <li>➤ Korrigér føringen (1), så låsen kører ind.</li> <li>➤ Spænd de fire skruer igen.</li> </ul>
Insektullegardinet og rullegardinet kan ikke forskydes.	Tilsmudsninger på sideføringerne	Rengør sideføringerne.

Fejl	Mulig årsag	Løsningsforslag
Belysningen fungerer ikke.	Fjernbetjeningens batterier er for svage.	Udskift fjernbetjeningens batterier (se kapitlet „Udskiftning af batterier“ på side 122).
	Strømforsyningen fra køretøjet til tagvinduet er afbrudt.	Kontrollér strømforsyningen fra køretøjet til tagvinduet.
	Sikringen er defekt.	Udskift sikringen (se kapitlet „Udskiftning af sikringen (fig. 22)“ på side 125).
	En eller begge pærer er defekt.	Udskift de pågældende pærer (12 V, 8 W).
Regnsensoren reagerer ikke.	Regnsensoren er kraftigt til-mudset.	Rengør regnsensoren (se side 123).

Hvis du ikke kan udbedre fejlen, skal du kontakte et autoriseret værksted.

## 10 Pleje og rengøring af Heki4 Plus



### VIGTIGT!

Anvend ikke skarpe eller hårde midler til rengøring, da det kan beskadige acrylglasset. Anvend udelukkende rengøringsmidlerne, der anbefales af producenten: Acrylglas-poleringsmiddel (art. nr. 9103501188), special-poleringsklud (art. nr. 9103501190) og acrylglas-rengøringsmiddel (art. nr. 9103501189).

- Rengør rullegardiner med en mild sæbeopløsning og meget vand.
- Plej gummitætningerne med talkum.

### Rengøring regnsensoren (fig. 19 1)

- Afbryd strømforsyningen fra køretøjet til tagvinduet.
- Rengør regnsensoren med en tør klud.

## 11 Garanti

Den lovbestemte garantiperiode gælder. Hvis produktet er defekt, skal du kontakte en servicepartner i dit land (adresser, se vejledningens bagside).

Vores specialister hjælper gerne videre og diskuterer garantiens videre forløb.

## 12 Bortskaffelse

► Bortskaf så vidt muligt emballagen sammen med det tilsvarende genbrugsaffald.



Hvis du tager produktet endegyldigt ud af drift, skal du kontakte det nærmeste recyclingcenter eller din faghandel for at få de pågældende forskrifter om bortskaffelse.



### Beskyt miljøet!

Genopladelige og ikke genopladelige batterier hører ikke til i husholdningsaffaldet.

Aflevér defekte genopladelige batterier og brugte batterier hos forhandleren eller ved et indsamlingssted.



### Beskyt miljøet!

Lysstofrør hører ikke til i husholdningsaffaldet.

Aflevér defekte rør hos forhandleren eller ved et indsamlingssted.

**Läs igenom anvisningarna noga innan produkten monteras och används. Spara monterings- och bruksanvisningen för senare bruk. Överlämna bruksanvisningen till den nya ägaren vid ev. vidareförsäljning.**

## Innehållsförteckning

1	Förklaring till symboler .....	129
2	Säkerhets- och installationsanvisningar .....	130
3	Ingår i leveransen .....	131
4	Tillbehör .....	131
5	Ändamålsenlig användning .....	131
6	Före monteringen .....	132
7	Montera Heki4 Plus .....	133
8	Användning Heki4 Plus .....	136
9	Felsökning .....	140
10	Användning och rengöring av Heki4 Plus .....	141
11	Garanti .....	142
12	Avfallshantering .....	142

## 1 Förklaring till symboler



### **VARNING!**

**Observera:** Beaktas anvisningen ej kan det leda till dödsfara eller svåra skador.



### **OBSERVERA!**

Om anvisningarna inte beaktas kan det leda till materialskador och produktens funktion kan påverkas negativt.



### **ANVISNING**

Kompletterande information om användning av produkten.

## 2 Säkerhets- och installationsanvisningar

### Beakta säkerhetsanvisningarna och riktlinjerna från fordonstillverkaren samt reglerna för bilmekaniska arbeten!

Tillverkaren övertar inget ansvar för skador i följande fall:

- skador på produkten, orsakade av mekanisk påverkan eller överspänning
- ändringar som utförts utan uttryckligt medgivande från tillverkaren
- ej ändamålsenlig användning



#### ANVISNING

Låt fackfolk montera takfönstret på fordonet om du inte har erfarenhet med/tillräcklig kännedom om montering av tekniska komponenter i fordon.

Beakta följande:

- Kontakta en auktoriserad verkstad om det uppstår fel eller störningar.
- Risk för glasmott! Gå inte upp på glaskåpan.
- Kontrollera att takfönstret är ordentligt stängt och låst innan färden påbörjas.
- Kontrollera takfönstret med avseende på skador (t.ex. spänningssprickor) innan färden påbörjas.
- Öppna **inte** takfönstret under körningen.
- Öppna **inte** takfönstret vid kraftig blåst eller regn.
- Stäng takfönstret vid regn och snöfall.
- Lämna **inte** fordonet när takfönstret är öppet.
- Håll takfönstret fritt från snö och is.
- Låt endast behörigt fackfolk anordna elanslutningarna.
- Byt ut defekta lampor mot lampor av samma typ och med samma tekniska egenskaper (12 V, 8 W).

### 3 Ingår i leveransen

Nr. in bild <b>1</b>	Mängd	Beteckning
1	1	Ytterram med glaskåpa
2	1	Innerram
3	16	Fästskruv Ø 4,0 x 25 mm
	16	Fästskruv Ø 2,5 x 12 mm
4	16	Montagebockar (för taktjocklek 25 – 32 mm)
5	10	Ventilationsgaller
6	4	Lampkåpor
7	1	Fjärrkontroll

### 4 Tillbehör

Beteckning	Artikelnr.
Spoiler, 800 mm	9104100236
Spoiler, 1100 mm	9104100237
SunShade tackluckskåpa	9103500010

### 5 Ändamålsenlig användning

Takfönstret Heki4 Plus (art.nr. 9104100294) ska monteras i husbilar och husvagnar.

De båda lamporna kan inte dimmas.

Max. tillåten hastighet är 100 km/h, beroende på fordonets konstruktion och monteringsläget kan det uppstå buller eller skador. Med spoilern som finns tillgänglig som tillbehör är 130 km/h möjligt.

## 6 Före monteringen

- Kontrollera taktjockleken på fordonet före monteringen. Kontakta fordonstillverkaren om du har frågor.
- Se till att det finns en 12 V-elkabel för drivning (märkeffekt 21 W) och belysning av Heki4 Plus (2 x 8 W) på fordonet.
- Kontrollera att elkabeln jar lagts ut och säkrats på motsvarande sätt.
- Beakta följande vid val av monteringsställe:
  - Intilliggande komponenter (takreling eller fäst- och förstärkningsdelar), kablar och inbyggnadsskåp inne i fordonet får inte skadas när öppningen sågas ut.
  - Det måste finnas tillräckligt med plats för inner- och ytterram.
  - Montera takfönstret endast på plana och parallella inner- och yttertakytor. Maximal lutning 15°.
  - Det är möjligt att använda en befintlig taköppning, om takfönstrets mått passar.
  - Du kan montera takfönstret på tvären (gångjärnssidan i färdriktningen) eller på längden (gångjärnssidan till vänster eller höger sett till färdriktningen).

### 6.1 Urskärningen

Se bild **2**

### 6.2 Använda förstärkningslister

Komplettering till bild **3**

- Kontrollera om taköppningen måste förstärkas före monteringen.
- Ta bort en del av skumfyllningen så att det motsvarar förstärkningslisternas bredd (ingår ej i leveransen) **(A)**.
- Justera in förstärkningslisterna **(B)**.

## 7 Montera Heki4 Plus



### **VARNING! Risk för skador!**

Koppla från spänningen i fordonet innan du påbörjar monteringen och se till att spänningen inte kan kopplas till av misstag.



### **OBSERVERA!**

Se till att du inte skadar några ledningar under monteringsarbetet.

### **Se bild 4**

- Lägg ut en elkabel på mitten av den längssida, som ligger på gångjärnets motsatta sida.

### **Komplettering till bild 5**

I leveransen ingår en monteringsram som är anpassad för en taktjocklek på 25 – 32 mm. För taktjocklekar mellan 33 – 60 mm måste du skaffa fram en passande monteringsatts (se tabell).

- Mät taktjockleken W.
- Välj passande monteringsatts:

Takets tjocklek	Färg montagebockar	Skrubar	Artikelnr.
25 – 32 mm	grå	Ø 4 x 25 mm	ingår i leveransen
33 – 39 mm	svart	Ø 4 x 32 mm	9104100245
39 – 46 mm	gul	Ø 4 x 40 mm	9104100246
46 – 53 mm	blå	Ø 4 x 46 mm	9104100247
53 – 60 mm	röd	Ø 4 x 52 mm	9104100248

### **Se bild 6**

- Kontrollera att takfönstret har tillräckligt stort avstånd (ca 1 till 2 mm) till taköppningen runt om.

### **Se bild 7**

- Rengör monteringsstället på taket (urskärningen).



**Se bild 8****OBSERVERA!**

Beakta även anvisningarna från tillverkaren av tätningmedlet.

- Täta monteringsramen med plastiskt, ej härdande butyl-tätningmaterial (t. ex. SikaLastomer-710).

**Se bild 9**

- Tänk på färdriktningen vid monteringen.  
Du kan montera takfönstret på tvären (gångjärnssidan i färdriktningen) eller på längden (gångjärnssidan till vänster eller höger sett till färdriktningen).
- Sätt in ytterramen i mitten av urskärningen.

**ANVISNING**

Var försiktig så att du inte skadar elkablarna.

- Tryck ytterramen lätt mot taket så att tätningmassan fördelas.

**Se bild 10**

- Sätt i de 16 montagebockarna på fordonets insida tills anslaget i ytterrakens ursparningar.
- Fäst de 16 montagebockarna med fästskruvarna  $\varnothing 4$ .  
Använd de stora håldiametrarna i montagebockarna för att göra detta.
- Dra åt skruvarna 10 minuter efter monteringen.

**Se bild 11**

Du måste ta ur lamporna för att kunna skruva fast innerramen.

- Dra försiktigt ut lampan ur hållarna och låt den hänga mot kablarna **(A)**.

**Se bild 12**

Lamporna har fabriksmonterats på den korta sidan av innerramen. Om du vill montera lamporna på långssidan måste de först demonteras och sedan monteras på långssidan igen.

**Demontera lamporna**

- Lossa anslutningskabeln **(B)**.
- Ta bort hållarna från kortsidan **(C)**.

## Förbered monteringen av lamporna på längssidan

- Sätt i hållarna i de härför avsedda öppningarna på längssidan (**D**).
- Lägg ut och fäst kablaget på baksidan igen.
- Anslut anslutningskabeln (**E**).

### Se bild **13**



#### **OBSERVERA!**

Se till att elkablarna från fordonet och från ytterramen förs in i innerramens öppningar och att de **inte** kläms.

- Sätt dit innerramen på ytterramen och skruva fast den med fästskruvarna Ø 2,5 x 12 mm i de 16 montagebockarna.  
Använd de små håldiametrarna i montagebockarna för att göra detta.  
Dra bara åt skruvarna lätt.
- Kontrollera att rullgardinerna kan röra sig fritt.  
Om rullgardinerna inte kan röra sig fritt, lossa skruvarna något.

### Se bild **14** (Kortsidemontering)/bild **12** (Längssidemontering)

- Sätt i lamporna i hållarna (**F**).

### Se bild **15**

- Anslut ytterromens koppling (**1**) i kontakterna (**2**) på kretskortet i innerramen.



#### **OBSERVERA!**

Se till att polerna ansluts rätt.

- röd ledare: pluspol
- brun ledare: jord

- Anslut 12-V-elkabeln från fordonet (**3**) till takfönstrets kabel (**4**).
  - Se till att lamporna sitter fast.
  - Kontrollera att fönstret fungerar som det ska:
    - Öppna takfönstret (se kapitel "Öppna takfönstret" på sidan 138).
    - Stäng takfönstret (se kapitel "Stänga takfönstret" på sidan 138).
    - Koppla till och från belysningen (se kapitel "Koppla till och från belysning" på sidan 139).
- Om fel skulle uppstå: se kapitel "Felsökning" på sidan 140

**Se bild 16**

- Passa in ventilationsgallren (1).  
Du måste tydligt höra att de kommer på plats.
- Passa in lampkåporna (2) över lamporna.  
Du måste tydligt höra att de kommer på plats.
- Dra av PE-skyddsfolien från akrylglaset på både in- och utsidan.

**ANVISNING**

Om PE-folien har varit för länge i solen går det inte att ta bort den utan att den lämnar spår.

- Om så krävs, skriv in den ändrade fordonshöjden och den ändrade vikten i fordonshandlingarna.

## 8 Användning Heki4 Plus

**AKTA! Risk för skador!**

- Använd inte fjärrkontrollen om det finns personer inom takfönstrets område.
- Vistas inte i området kring den öppna glasrutan.
- Kliv inte upp på fordonets tak genom takfönstret.
- Regnsensorn stänger takfönstret när sensorn berörs av misstag eller utsätts för fukt.

**ANVISNING**

Fjärrkontrollens räckvidd är ca 1,5 m.

Med fjärrkontrollen kan du

- öppna och stänga takfönstret
- koppla till och från belysningen

**Knapp på bild 17****Betydelse**

1		kopplar till och från lampa 1
2		kopplar till och från lampa 2
3		stänger takfönstret
4		öppnar takfönstret

## Byta batterier

Fjärrkontrollen behöver två batterier av typen AAA.

- Lossa skruven på baksidan av fjärrkontrollen.
- Öppna huset.
- Byt de båda batterierna.
- Stäng huset och fäst det med skruven.

## Kontrollera fjärrkontroll

Du kan kontrollera fjärrkontrollen med hjälp av en digitalkamera med display:

- Håll den infraröda dioden mot kamerans objektiv.
- Tryck på en knapp på fjärrkontrollen.
- ✓ Om fjärrkontrollen fungerar ser du en ljuspunkt från den infraröda dioden på displayen.

## Komplettering till bild 18



### ANVISNING

Du kan bara lära in **en** fjärrkontroll. Om du vill lära in en andra fjärrkontroll, raderas den först inlärd fjärrkontrollen automatiskt.

Den röda kontrollampen (1) på takfönstrets innerram lyser när takfönstret är öppnat. Lampan slocknar när takfönstret är helt stängt och låst på de båda de inloppskilarna.

Den röda kontrollampen (1) blinkar när takfönstrets strömtillförsel har varit avbruten och därefter återställs.

## Inläring av fjärrkontroll

- Håll fjärrkontrollen mot takfönstrets röda kontrollampa.
- Tryck samtidigt på "≤" och "=" på fjärrkontrollen i ca 5 sekunder.
- ✓ Den röda kontrollampen slocknar.

## Komplettering till bild 19



### AKTA! Risk för skador!

Regnsensorn stänger takfönstret om den berörs av misstag.

För att skydda mot fukt är takfönstret försett med en regnsensor (1), som stänger taket helt när det kommer i kontakt med fukt (t. ex. regn eller kondensvatten).

Om du vill avbryta stängningen:

- Tryck i sådana fall på knappen "⏪" eller "⏩" på fjärrkontrollen.

## 8.1 Öppna takfönstret

- Håll fjärrkontrollen mot takfönstrets röda kontrollampa.
- Tryck kort på knappen "⏪".
- ✓ Takfönstret öppnas till en vinkel på ca 70°.
- ✓ Den röda kontrollampan lyser.

Om du vill öppna takfönstret med en mindre vinkel:

- Under det att fönstret öppnas, tryck återigen på knappen "⏪".
- ✓ Takfönstret stannar i det rådande läget.
- ✓ Den röda kontrollampan lyser.

## 8.2 Stänga takfönstret

- Håll fjärrkontrollen mot takfönstrets röda kontrollampa.
- Tryck på "⏩" och håll den nedtryckt.
- ✓ Takfönstret stängs.  
När du släpper upp "⏩" stannar takfönstret.
- ✓ Den röda kontrollampan slocknar när takfönstret stängs och låses på ett korrekt sätt.
- Kontrollera att takfönstret är låst: Försök att fälla upp glasrutan för hand (utan att använda för mycket kraft).



### Stänga takfönstret utan fjärrkontroll (nödstängning)

Om du inte kan stänga takfönstret med fjärrkontrollen (t. ex. på grund av strömavbrott) kan du stänga takfönstret manuellt:

- Avbryt strömtillförseln från fordonet till takfönstret.
- Avlägsna ventilationsgallren och lampkåporna.
- Avlägsna fordonets 12-voltselkabel (3) från takfönstrets elkabel (bild 15).
- Skilj ytterramens koppling (1) från innerramens kretskort (2) (bild 15).

- Dra försiktigt ur lamporna ur hållarna (bild **11 A**).
- Lossa skruvarna från innerramen.
- Avlägsna innerramen.
- Ta ur nödveven (bild **20 1**) ur hållaren på ytterramen.
- Sätt i nödveven i 8-kantsuttaget (bild **21 1**).
- Stäng takfönstret genom att vrida veven moturs.  
Om glasskivan ligger emot måste du veva ända tills takfönstret är låst.
- Kontrollera att takfönstret är låst: Försök att fälla upp glasrutan för hand (utan att använda för mycket kraft).
- Montera innerramen.
- Sätt tillbaka lamporna i hållarna (bild **12 F**/bild **14 F**).
- Anslut kabeln (**3**) igen (bild **15**).
- Passa in ventilationsgallren och lampkåporna.

### 8.3 Koppla till och från belysning

- Håll fjärrkontrollen mot takfönstrets röda kontrollampa.
- Tryck kort på knappen "" eller "" för att koppla till den önskade lampan.

För att koppla från belysningen:

- Tryck kort på knappen "" eller "" för att koppla från den önskade lampan.

### 8.4 Byta säkring (bild **22**)

- Avbryt strömtillförseln från fordonet till takfönstret.
- Avlägsna ventilationsgallren och lampkåporna.
- Byt säkringen (**1**) (flatsäkring 10 A) i takfönstrets röda elkabel.
- Passa in ventilationsgallren och lampkåporna.

## 8.5 Öppna och stänga rullgardinerna (bild 23)



### **OBSERVERA! Risk för skador på grund av värmeansamling mellan rullgardinen och glasskivan**

Vid starkt solljus får mörkläggningsrullgardinen endast stängas till två tredjedelar.



### **ANVISNING**

Du kan steglöst justera mörkläggningsrullgardinen och insektsnätet oberoende av varandra.

- Greppa tag i greppurtaget på det aktuella insektsnätet och dra det till önskat läge.

## 9 Felsökning

Störning	Möjlig orsak	Lösning
Takfönstret öppnas eller stängs inte.	Fjärrkontrollens batterier är för svaga.	Byt batterierna i fjärrkontrollen.
	Strömtillförseln från fordonet till takfönstret är avbruten.	Kontrollera strömtillförseln.
	Säkringens är defekt.	Byt säkringen (se kapitel "Byta säkring (bild 22)" på sidan 139).
	Fjärrkontrollens kod är felaktig	Lär in fjärrkontrollen: <ul style="list-style-type: none"> <li>► Avbryt spänningsförsörjningen till takfönstret.</li> <li>► Koppla till spänningen igen. Kontrolllampan blinkar ca 30 s.</li> <li>► Håll samtidigt fjärrkontrollen mot takfönstrets kontrollampa och tryck samtidigt på knapparna "⏪" och "⏩".</li> </ul> Kontrolllampan slocknar. Fjärrkontrollen är korrekt kodad.

Störning	Möjlig orsak	Lösning
Kontrolllampan tänds när takfönstret stängs.	Takfönstret är inte låst på ett korrekt sätt i inloppskilen.	Avlägsna föremålen (t. ex. kvistar, löv) som befinner sig mellan glasskiva och ram.
	Låset i fel läge	Korrigerå låset (bild 24): <ul style="list-style-type: none"> <li>➤ Lossa de fyra skruvarna.</li> <li>➤ Rätta till styrningen (1) så att låset kommer på plats.</li> <li>➤ Dra åt de fyra skruvarna igen.</li> </ul>
Det går inte att skjuta insektsnåtet eller mörklågningsrullgardinen.	Smuts i sidoskenorna.	Rengör sidoskenorna.
Belysningen fungerar inte.	Fjårrkontrollens batterier är för svaga.	Byt batterierna i fjårrkontrollen (se kapitel "Byta batterier" på sidan 137).
	Strömtillförseln från fordonet till takfönstret är avbruten.	Kontrollerå strömtillförseln från fordonet till takfönstret.
	Såkringen är defekt.	Byt såkringen (se kapitel "Byta såkring (bild 22)" på sidan 139).
	En lampa eller båda lamporna är defekta.	Byt ut de berörda lamporna (12 V, 8 W).
Regnsensorn reagerar inte.	Regnsensorn är kraftigt igensmutsad.	Rengörå regnsensorn (se sida 137).

Uppsök en auktoriserad verkstad om du inte kan åtgärda felet.

## 10 Användning och rengöring av Heki4 Plus



### OBSERVERA!

Använd inga vassa eller hårda föremål för rengöring, det kan skada akrylglasets.

Använd endast rengöringsmedel som rekommenderas av tillverkaren. Akrylglas-polermedel (artikelnummer 9103501188), special-polerduk (artikelnummer 9103501190) och akrylglas-putsmedel (artikelnummer 9103501189).

- Rengör rullgardinerna med mild tvållösning och mycket vatten.
- Använd talk för att behandla gummitätningarna.



## Rengör regnsensorn (bild 19 1)

- Koppla från strömtillförseln från fordonet till takfönstret.
- Rengör regnsensorn med en torr trasa.

# 11 Garanti

Den lagstadgade garantitiden gäller. Om produkten är defekt: kontakta en servicepartner i ditt land (adresser, se bruksanvisningens baksida).

Våra specialister står gärna till förfogande och förklarar hur garantiärenden behandlas.

# 12 Avfallshantering

- Lämna om möjligt förpackningsmaterialet till återvinning.



När produkten slutgiltigt tas ur bruk: informera dig om gällande bestämmelser hos närmaste återvinningscentral eller hos återförsäljaren.



### Skydda miljön!

Varken laddningsbara batterier eller andra batterier hör hemma i hushållssoporna.

Lämna dina förbrukade eller defekta (laddningsbara) batterier till återförsäljaren eller till ett insamlingsställe.



### Skydda miljön!

Lysrör hör inte hemma i hushållssoporna.

Lämna förbrukade eller defekta lysrör till återförsäljaren eller till ett insamlingsställe.

**Les bruksanvisningen nøye før du monterer og tar apparatet i bruk, og ta vare på den. Hvis produktet selges videre, må du sørge for å gi bruksanvisningen videre også.**

## Innhold

1	Symbolforklaringer . . . . .	143
2	Råd om sikkerhet og montering . . . . .	144
3	Leveringsomfang . . . . .	145
4	Tilbehør . . . . .	145
5	Tiltentk bruk . . . . .	145
6	Råd før montering . . . . .	146
7	Montere Heki4 Plus . . . . .	147
8	Bruke Heki4 Plus . . . . .	150
9	Utbedring av feil . . . . .	155
10	Stell og rengjøring av Heki4 Plus . . . . .	156
11	Garanti . . . . .	156
12	Deponering . . . . .	157

## 1 Symbolforklaringer



### **ADVARSEL!**

**Sikkerhetsregel:** Hvis man ikke overholder denne regelen, kan det føre til død eller alvorlig skade.



### **PASS PÅ!**

Hvis man ikke overholder denne regelen, kan det føre til materielle skader og skade funksjonen til produktet.



### **MERK**

Utfyllende informasjon om bruk av produktet.

## 2 Råd om sikkerhet og montering

### Følg rådene og betingelsene som kjøretøyprodusenten og motorvognprodusenten har bestemt!

Produsenten tar i følgende tilfeller intet ansvar for skader:

- Skader på produktet på grunn av mekanisk påvirkning og overspenninger
- Endringer på produktet uten at det er gitt uttrykkelig godkjenning av produsenten
- Bruk til andre formål enn det som er beskrevet i veiledningen



#### MERK

Hvis du ikke har nok teknisk kunnskap om montering av komponenter i kjøretøy, må du få fagfolk til å montere takvinduet.

Følg disse rådene:

- Kontakt umiddelbart et fagverksted hvis det oppstår feil.
- Innbruddsfare! Ikke trå på glasskuppelen.
- Kontroller om takvinduet er forskriftsmessig låst før turen starter.
- Kontroller før du begynner å kjøre at ikke takvinduet har skader (f. eks. spenningsprekker i akrylglasset).
- **Ikke** åpne takvinduet under kjøringen.
- **Ikke** åpne takvinduet hvis det regner eller blåser mye.
- Lukk takvinduet når det regner og snør.
- **Ikke** forlat kjøretøyet med åpent takvindu.
- Hold takvinduet fritt for snø og is.
- Elektriske tilkoblinger skal kun kontrolleres av sakkyndig personell.
- Bytt de defekte lampene i lamper med samme konstruksjon og med de samme tekniske spesifikasjonene (12 V, 8 W).

### 3 Leveringsomfang

Nr. i fig. 1	Antall	Betegnelse
1	1	Utvendig ramme med glasskuppel
2	1	Innvendig ramme
3	16	Festeskrue Ø 4,0 x 25 mm
	16	Festeskrue Ø 2,5 x 12 mm
4	16	Montasjebukker (for taktykkelse 25 – 32 mm)
5	10	Luftegitter
6	4	Lampedeksel
7	1	Fjernkontroll

### 4 Tilbehør

Betegnelse	Artikkelnr.
Spoiler, 800 mm	9104100236
Spoiler, 1100 mm	9104100237
SunShade Taklukedeksel	9103500010

### 5 Tiltent bruk

Takvinduet Heki 4 Plus (art.nr. 9104100294) er egnet for montering i bobiler eller campingvogner.

Begge lampene kan ikke dimmes.

Maks. tillatt kjørehastighet er 100 km/t, da det kan oppstå støy pga. montering av utstyret, eller fordi det kan oppstå skader. Med spoileren som kan fås som tilbehør er inntil 130 km/t mulig.

## 6 Råd før montering

- ▶ Kontroller kjøretøyets taktykkelse før monteringen. Kontakt kjøretøyprodusenten hvis du har spørsmål.
- ▶ Pass på at det er en 12-V-tilførselledning for drivkraften (nominell effekt 21 W) og belysningen til Heki4 Plus (2 x 8 W) på kjøretøyet.
- ▶ Pass på at tilførselsledningen er samsvarende lagt opp og sikret.
- ▶ Pass på følgende ved valg av montasjested:
  - Tilstøtende komponenter (takreling eller feste- og forsterkingsdeler), ledninger og innbyggingsskap inne i kjøretøyet må ikke bli skadet når man sager utsparingen.
  - Det må være tilstrekkelig plass til montering av innvendige og utvendige rammer.
  - Monter takvinduet kun på plane og parallelle innvendige og utvendige takflater med en maks. skråstilling på 15° overfor horisontalene.
  - Du kan bruke en eksisterende takutsparing hvis takvinduet passer inn.
  - Du kan montere inn takvinduet på tvers (hengselsiden framover i kjøreretningen) eller på langs (hengselsiden til venstre eller høyre i forhold til kjøreretningen).

### 6.1 Ta på hull

Se fig. **2**

### 6.2 Bruke forsterkningslister

Forklaring til fig. **3**

- ▶ Før innmonteringen må du avklare om takutsparingen må forsterkes.
- ▶ Fjern skummingen avhengig av bredden på forsterkningslistene (ikke inkludert) (**A**).
- ▶ Tilpass forsterkningslistene (**B**).

## 7 Montere Heki4 Plus



### ADVARSEL! Fare for personskader!

Sørg for at kjøretøyet er uten spenning før du begynner monteringen, og sikre det slik at det ikke slås på igjen.



### PASS PÅ!

Pass på så du ikke skader noen ledninger under monteringen.

### Se fig. 4

- Legg tilførselsledningen midt på langsiden som ligger overfor hengselsiden.

### Forklaring til fig. 5

Leveransen inneholder en montasjeramme som er egnet for taktykkelsene 25 – 32 mm. For taktykkelser fra 33 – 60 mm må du kjøpe et egnet montasjesett (se tabell).

- Mål taktykkelsen W.
- Velg et egnet montasjesett:

Taktykkelse	Farge montasje- bukker	Skruer	Artikkelnr.
25 – 32 mm	Grå	Ø 4 x 25 mm	inkludert i leveransen
33 – 39 mm	Svart	Ø 4 x 32 mm	9104100245
39 – 46 mm	Gult	Ø 4 x 40 mm	9104100246
46 – 53 mm	Blå	Ø 4 x 46 mm	9104100247
53 – 60 mm	Rød	Ø 4 x 52 mm	9104100248

### Se fig. 6

- Kontroller om takvinduet har tilstrekkelig avstand (ca. 1 til 2 mm) til takutsparringen hele veien rundt.

### Se fig. 7

- Rengjør hullet i montasjeområdet.

**Se fig. 8****PASS PÅ!**

Følg også anvisningene fra produsenten av tetningsmidlet.

- Tett montasjerammen med et plastisk ikke herdet butyltetningsstoff (f.eks. SikaLastomer-710).

**Se fig. 9**

- Vær oppmerksom på kjøreretningen ved monteringen.  
Du kan montere inn takvinduet på tvers (hengselsiden framover i kjøreretningen) eller på langs (hengselsiden til venstre eller høyre i forhold til kjøreretningen).
- Sett den utvendige rammen midt i takutsparingen.

**MERK**

Vær oppmerksom på tilførselsledningene.

- Trykk den utvendige rammen lett mot taket, slik at tetningsmassen fordeler seg.

**Se fig. 10**

- Sett de 16 montasjebukkene inne i kjøretøyet i utsparingene på den utvendige rammen til de stopper.
- Fest de 16 montasjebukkene med festeskruene Ø 4.  
Bruk de store hullene i montasjebukkene til dette.
- Trekk til skruene 10 minutter etter montasjen.

**Se fig. 11**

Du må ta ut lampene for å kunne skru fast den innvendige rammen.

- Trekk lampen forsiktig ut av holderen og la den henge i kabelen (**A**).

**Se fig. 12**

Fra fabrikken er lampene montert på kortsiden av den innvendige rammen. Hvis du ønsker å bygge om lampene på langsiden, må du montere dem ut og sette dem inn på langsiden igjen.

**Montere ut lamper**

- Løsne tilkoblingskablene (**B**).
- Monter ut holderne på kortsiden på (**C**).

## Forbered lampemontering på langsiden

- Sett holderne inn i åpningene på langsiden som er beregnet til dette **(D)**.
- Legg og fest kabeltreet på nytt på baksiden.
- Koble til tilkoblingskabelen **(E)**.

### Se fig. 13



#### PASS PÅ!

Pass på at tilførselledningen fra kjøretøyet og fra den ytre rammen føres inn i åpningene i den indre rammen og **ikke** blir inneklemt.

- Sett den innvendige rammen på den utvendige rammen, og skru den fast i de 16 montasjebukkene med festeskruene Ø 2,5 x 12 mm.  
Bruk de små hullene i montasjebukkene.  
Trekk til skruene lett.
- Kontroller at rullegardinene kan bevege seg fritt.  
Hvis rullegardinene ikke kan beveges fritt, løsner du skruene litt.

### Se fig. 14 (Kortsidemontering)/fig. 12 (Langsidemontering)

- Sett lampene inn i holderne **(F)**.

### Se fig. 15

- Sett koplingen **(1)** til den ytre rammen på kontaktene **(2)** til platinen i den indre rammen.



#### PASS PÅ!

Husk riktig polaritet:

- rød leder: Plusspol
- brun leder: Jord

- Koble 12-V-tilførselledningen fra kjøretøyet **(3)** til kabelen til takvinduet **(4)**.
- Forsikre deg om at lampene sitter fast.
- Kontroller funksjonen til vinduet:
  - Åpne takvinduet (se kapittel «Åpne takvinduet» på side 152).
  - Lukk takvinduet (se kapittel «Lukke takvinduet» på side 152).
  - Slå belysningen av og på (se kapittel «Slå belysningen av og på» på side 153).
 Når det oppstår feil: se kapittel «Utbedring av feil» på side 155.



**Se fig. 16**

- Klikk fast lufttegitrene (1).  
Du må høre at de går i lås.
- Klikk fast lampedekslene (2) over lampene.  
Du må høre at de går i lås.
- Trekk PE-beskyttelsesfolien av akrylglasset på innsiden og utsiden.

**MERK**

Hvis PE-beskyttelsesfolien har vært utsatt for sollys for lenge, kan den ikke lenger løsnes uten motstand.

- Sørg for at den endrede kjøretøyhøyden og den endrede vekten blir ført inn i vognkortet hvis det er nødvendig.

## 8 Bruke Heki4 Plus

**FORSIKTIG! Fare for skade!**





- Ikke bruk fjernbetjeningen når det befinner seg personer i området rundt takvinduet.
- Ikke opphold deg i området rundt den åpne glassruten.
- Ikke gå opp på taket av kjøretøyet gjennom takvinduet.
- Regnføleren lukker takvinduet hvis den berøres i vanvare eller kommer i kontakt med fukt.

**MERK**

Fjernkontrollens rekkevidde er ca. 1,5 m.

Med fjernkontrollen kan du

- åpne og lukke takvinduet
- slå belysningen av og på

Knapper i fig. 17	Betydning
1	 slår lampen 1 av og på
2	 slår lampen 2 av og på
3	 lukker takvinduet
4	 åpner takvinduet

## Skifte batteri

Fjernkontrollen må ha to batterier type AAA.

- Løsne skruen på baksiden av fjernkontrollen.
- Åpne kapslingen.
- Bytt begge batteriene.
- Lukk kapslingen, og fest den med skruen.

## Kontrollere fjernkontrollen

Du kan kontrollere fjernkontrollen med et digitalt fotoapparat med display:

- Hold den infrarøde dioden i retning av kameraets objektiv.
- Trykk på en knapp på fjernkontrollen.
- ✓ Når fjernkontrollen virker, ser du et lyspunkt fra den infrarøde dioden på displayet.

## Forklaring til fig. 18



### MERK

Du kan innlære bare **en** fjernkontroll. Hvis du innlærer en fjernkontroll til, blir den første innlærte fjernkontrollen slettet automatisk.

Den røde kontrollampen (**1**) på den innvendige rammen til takvinduet lyser når takvinduet er åpent. Den slukker når takvinduet er helt lukket og er låst på begge innløpskilene.

Den røde kontrollampen (**1**) blinker hvis strømtilførselen til takvinduet var brutt og er gjenopprettet igjen.

## Innlære fjernkontrollen

- Hold fjernkontrollen i retning av den røde kontrollampen til takvinduet.
- Trykk samtidig, i ca. 5 s på «**⏪**» og «**⏩**» knappene på fjernbetjeningen.
- ✓ Den røde kontrollampen slukker.

**Forklaring til fig. 19****FORSIKTIG! Fare for skade!**

Regnføleren lukker takvinduet når den blir berørt i vanvare.

For å beskytte mot fuktighet har takvinduet en regnføler (**1**) som lukker taket helt når den kommer i kontakt med fuktighet (f. eks. regn eller kondensvann).

Hvis du ønsker å avbryte lukkingen:

- ▶ Da trykker du på knappene « $\Leftarrow$ » eller « $\Rightarrow$ » på fjernkontrollen.

## 8.1 Åpne takvinduet

- ▶ Hold fjernkontrollen i retning av den røde kontrollampen til takvinduet.
- ▶ Trykk kort på knappen « $\Leftarrow$ ».
- ✓ Takvinduet åpnes inntil en vinkel på ca. 70°.
- ✓ Den røde kontrollampen lyser.

Hvis du ønsker å åpne takvinduet mindre:

- ▶ Trykk en gang til på knappen « $\Leftarrow$ » mens du åpner vinduet.
- ✓ Takvinduet blir i stillingen som er nådd.
- ✓ Den røde kontrollampen lyser.

## 8.2 Lukke takvinduet





- ▶ Hold fjernkontrollen i retning av den røde kontrollampen til takvinduet.
- ▶ Trykk på knappen « $\Rightarrow$ » og hold den nede.
- ✓ Takvinduet lukkes.  
Når du slipper opp knappen « $\Rightarrow$ », blir takvinduet stående.
- ✓ Den røde kontrollampen slukker når takvinduet er riktig lukket og låst.
- ▶ Kontroller om takvinduet er låst: Forsøk å løfte opp glassruten for hånd (uten å bruke makt).

## Lukke takvinduet uten fjernkontroll (nødbetjening)

Hvis du ikke kan lukke takvinduet med fjernkontrollen (f. eks. på grunn av strømutfall), kan du lukke det manuelt:

- Avbryt strømtilførselen fra kjøretøyet til takvinduet.
- Fjern luftegitrene og lampedekslene.
- Koble 12 V tilførselsledningen fra kjøretøyet (**3**) fra takvinduet (fig. **15**).
- Koble koblingen til den ytre rammen (**1**) fra platinen til den indre rammen (**2**) (fig. **15**).
- Trekk lampene forsiktig ut av holderne (fig. **11 A**).
- Løsne skruene fra den innvendige rammen.
- Ta av den innvendige rammen.
- Ta nødsveiven (fig. **20 1**) fra festet på den ytre rammen.
- Stikk nødsveiven i 8-kanten (fig. **21 1**).
- Lukk takvinduet ved å sveive mot urviseren.  
Når glassruten ligger nedpå, må du sveive til takvinduet er låst.
- Kontroller om takvinduet er låst: Forsøk å løfte opp glassruten for hånd (uten å bruke makt).
- Monter den innvendige rammen.
- Sett lampene tilbake i holderne (fig. **12 F**/fig. **14 F**).
- Koble til kablene (**3**) igjen (fig. **15**).
- Klikk fast luftegitrene og lampedekslene.

## 8.3 Slå belysningen av og på

- Hold fjernkontrollen i retning av den røde kontrollampen til takvinduet.
  - Trykk kort på knappen «» eller «» for å slå på ønsket lampe.
- Slik slår du av belysningen:
- Trykk kort på knappen «» eller «» for å slå av ønsket lampe.

## 8.4 Bytte sikring (fig. 22).

- Avbryt strømtilførselen fra kjøretøyet til takvinduet.
- Fjern lufttegitrene og lampedekslene.
- Skift ut sikringen (1) flatpluggsikring 10 A i dne røde tilførselledningen til takvinduet.
- Klikk fast lufttegitrene og lampedekslene.

## 8.5 Åpne og lukke rullegardinene (fig. 23)



**PASS PÅ! Fare for skader pga. oppbygging av varme mellom rullegardin og glassrute**

Ved kraftig solinnstråling må rullegardinene kun senkes to tredjedeler.



**MERK**

Du kan justere blendingsgardinen og insektsrullegardinene trinnløst uavhengig av hverandre.

- Ta tak i håndtaksforsenkingen på rullegardinene, og trekk det til ønsket stilling.

## 9 Utbedring av feil

Feil	Mulig årsak	Forslag til løsning
Takvinduet åpnes eller lukkes ikke.	Batteriene i fjernkontrollen er for svake.	Bytt batteriene i fjernkontrollen.
	Strømtilførselen fra kjøretøyet til takvinduet er brutt.	Kontroller strømtilførselen.
	Sikringen er defekt.	Bytt sikringen (se kapittel «Bytte sikring (fig. 22).» på side 154).
	Kodingen til fjernkontrollen er defekt	Innlær fjernkontrollen: <ul style="list-style-type: none"> <li>➤ Avbryt spenningstilførselen til takvinduet.</li> <li>➤ Slå på spenningen igjen. Kontrollampen blinker i ca. 30 s.</li> <li>➤ I løpet av denne tiden holder du fjernkontrollen mot den røde kontrollampen på takvinduet, og trykk samtidig på knappen «←» og «⇒».</li> </ul> Kontrollampen slukker. Fjernkontrollen er riktig kodet.
Kontrollampen lyser etter at takvinduet er lukket.	Takvinduet er ikke låst riktig i innløpskilen.	Fjern gjenstandene (f. eks. greiner, løv) som befinner seg mellom glassruten og rammen.
	Låsen er forskjøvet	Korriger låsen (fig. 24): <ul style="list-style-type: none"> <li>➤ Løsne de fire skruene.</li> <li>➤ Korriger føringen (1) slik at låsen går inn.</li> <li>➤ Trekk til de fire skruene igjen.</li> </ul>
Insektstrullegardinen eller blendingsgardinen kan ikke beveges.	Smuss i sideføringene	Rengjør sideføringene.
Belysningen fungerer ikke.	Batteriene i fjernkontrollen er for svake.	Bytt batteriene i fjernkontrollen (se kapittel «Skifte batteri» på side 151).
	Strømtilførselen fra kjøretøyet til takvinduet er brutt.	Kontroller strømtilførselen fra kjøretøyet til takvinduet.
	Sikringen er defekt.	Bytt sikringen (se kapittel «Bytte sikring (fig. 22).» på side 154).
	Den ene eller begge lampene er defekte.	Bytt de aktuelle lampene (12 V, 8 W).
Regnføleren reagerer ikke.	Regnføleren er svært skitten.	Rengjør regnføleren (se side 152).

Hvis du ikke kan utbedre feilen, må du kontakte et fagverksted.

## 10 Stell og rengjøring av Heki4 Plus



### PASS PÅ!

Bruk ikke skarpe eller harde hjelpemidler til rengjøring, da det kan skade akrylglasset.

Bruk kun rengjøringsmidler som er anbefalt av produsenten: Akrylglass-politur (art. nr. 9103501188), spesial-politurklut (art. nr. 9103501190) og akrylglass-rengjøringsmiddel (art. nr. 9103501189).

- Rengjør rullegardinene med rikelige mengder såpevann.
- Stell gummitetningen med talkum.

### Rengjøre regnføleren (fig. 19 1)

- Slå av strømtilførselen fra kjøretøyet til takvinduet.
- Rengjør regnføleren med en tørr klut.

## 11 Garanti

Lovmessig garantitid gjelder. Hvis produktet skulle være defekt, sender du det til en servicepartner i ditt land (du finner adressene på baksiden av veiledningen).

Våre spesialister hjelper deg gjerne, og avtaler garantiens videre forløp med deg.

## 12 Deponering

► Lever emballasje til resirkulering så langt det er mulig.



Når du tar produktet ut av drift for siste gang, må du sørge for å få informasjon om deponeringsforskrifter hos nærmeste resirkuleringsstasjon eller hos din faghandler.



### **Bevar miljøet!**

Batterier hører ikke hjemme i husholdningsavfallet.

Lever defekte eller brukte batterier enten til forhandleren eller på en oppsamlingsstasjon.



### **Bevar miljøet!**

Lysstofflampe hører ikke hjemme i vanlig avfall.

Lever defekte lysstofflamper enten til forhandler eller på en oppsamlingsstasjon.



**Lue tämä ohje huolellisesti läpi ennen asennusta ja käyttöönottoa ja säilytä ohje hyvin. Jos myyt tuotteen eteenpäin, anna ohje tällöin edelleen uudelle käyttäjälle.**

## Sisällysluettelo

1	Symbolien selitys . . . . .	158
2	Turvallisuus- ja kiinnitysohjeita . . . . .	159
3	Toimituskokonaisuus. . . . .	160
4	Lisävarusteet . . . . .	160
5	Määräysten mukainen käyttö . . . . .	160
6	Ohjeita ennen asennusta . . . . .	161
7	Heki4 Plus asentaminen . . . . .	162
8	Heki4 Plus:n käyttäminen . . . . .	165
9	Häiriöiden poistaminen . . . . .	169
10	Heki4 Plus hoito ja puhdistaminen. . . . .	170
11	Tuotevastuu. . . . .	171
12	Hävittäminen . . . . .	171

## 1 Symbolien selitys



### **VAROITUS!**

**Turvallisuusohje:** Huomiotta jättäminen voi aiheuttaa hengenvaaran tai vakavan loukkaantumisen.



### **HUOMAUTUS!**

Huomiotta jättäminen voi johtaa materiaalivaurioihin ja haitata tuotteen toimintaa.



### **OHJE**

Tuotteen käyttöä koskevia lisätietoja.

## 2 Turvallisuus- ja kiinnitysohjeita

### Noudata ajoneuvovalmistajan ja autoalan ammattipiirien antamia turvallisuusohjeita ja vaatimuksia!

Valmistaja ei ota mitään vastuuta vahingoista seuraavissa tapauksissa:

- tuotteeseen mekaanisen vaikutuksen tai ylijännitteiden takia syntyneet vauriot
- tuotteeseen ilman valmistajan nimenomaista lupaa tehdyt muutokset
- käyttö muuhun kuin käyttöohjeessa ilmoitettuun tarkoitukseen



#### OHJE

Anna ammattimiehen asentaa kattoikkuna, jos itselläsi ei ole riittävää teknistä tietämystä, joka koskee komponenttien asentamista.

Noudata seuraavia ohjeita:

- Ota yhteyttä huoltoliikkeeseen, jos laitteessa ilmenee häiriöitä tai vikaa.
- Rikkoutumisvaara! Älä astu lasikuvun päälle.
- Tarkasta ennen ajoon lähtemistä, että kattoikkuna on salvattu oikein.
- Tarkasta ennen ajoon lähtöä kattoikkunan mahdolliset vauriot (esim. akryylilasin jänniterepeämät).
- **Älä** avaa kattoikkunaa ajon aikana.
- Kattoikkunaa **ei** saa avata kovalla tuulella tai sateella.
- Sulje kattoikkuna, jos sataa vettä tai lunta.
- Ajoneuvosta **ei** saa poistua, jos kattoikkuna on auki.
- Pidä kattoikkuna puhtaana lumesta ja jäädästä.
- Sähköliitännät saa tehdä ainoastaan ammattitaitoinen henkilö.
- Vaihda vialliset lamput rakenteeltaan ja teknisiltä tiedoiltaan (12 V, 8 W) samanlaisiin lamppeihin.

### 3 Toimituskokonaisuus

Nro kuva 	Määrä	Nimitys
1	1	Ulkokehys ja lasikupu
2	1	Sisäkehys
3	16	Kiinnitysruuvi Ø 4,0 x 25 mm
	16	Kiinnitysruuvi Ø 2,5 x 12 mm
4	16	Asennuskappaleet (katon paksuus 25 – 32 mm)
5	10	Tuuletusritilä
6	4	Lamppujen katteet
7	1	Kaukosäädin

### 4 Lisävarusteet

Nimitys	Tuotenro
Spoileri, 800 mm	9104100236
Spoileri, 1100 mm	9104100237
SunShade-kattoluukkupeite	9103500010

### 5 Määräysten mukainen käyttö

Kattoikkuna Heki4 Plus (tuotenro 9104100294) sopii asennettavaksi asuntoautoon tai asuntovaunuun.

Kumpaakaan lappua ei voi himmentää.

Suurin sallittu ajonopeus on 100 km/h, ajoneuvon rakenteesta ja asennuspaikasta riippuen voi ilmetä ylimääräistä melua tai vaurioita. Lisävarusteena saatavissa olevan spoilerin avulla nopeus voi olla jopa 130 km/h.

## 6 Ohjeita ennen asennusta

- Tarkasta kattosi paksuus ennen asennusta. Jos sinulla on epäselvyyksiä, kysy ajoneuvon valmistajalta.
- Varmista, että ajoneuvossa on 12 V -syöttöjohdin Heki4 Plus:n moottoria (nimellisteho 21 W) ja valaistusta (2 x 8 W) varten.
- Varmista, että sähköjohdin on suunniteltu ja suojattu vastaavasti.
- Huomioi valitessasi asennuspaikkaa:
  - Vieressä olevia rakenneosia (kattoteline tai kiinnitys- ja vahvistusosat), johtimia ja kiinteitä kaappeja ajoneuvon sisätilassa ei saa vaurioittaa, kun aukkoa sahaataan.
  - Sisä- ja ulkokehyksen asentamiseen täytyy olla käytettävissä riittävästi tilaa.
  - Asenna kattoikkuna vain tasaisille ja suorille sisä- ja ulkopinnoille, joiden maksimikallistus vaakasuoraan nähden on 15°.
  - Voit käyttää valmista aukkoa katossa, jos kattoikkuna sopii siihen.
  - Voit asentaa kattoikkunan poikittain (saranareuna ajosuuntaan nähden edessä) tai pitkittäin (saranareuna ajosuuntaan nähden vasemmalla tai oikealla).

### 6.1 Leikkauskohdan työstäminen

Ks. kuva **2**

### 6.2 Vahvistuslistojen käyttö

Täydentää kuva **3**

- Selvitä ennen asennusta, tuleeko katon aukkoa vahvistaa.
- Poista eristeet vahvistuslistojen (ei mukana toimituksessa) **(A)** leveyden mukaan.
- Sovita vahvistuslistat paikalleen **(B)**.

## 7 Heki4 Plus asentaminen



### **VAROITUS! Loukkaantumisvaara!**

Kytke ajoneuvo ennen asennuksen aloittamista jännitteettömäksi ja varmista, että takaisin päälle kytkeminen ei ole mahdollista.



### **HUOMAUTUS!**

Varmista, että mitään johtoja ei vahingoiteta asentamisen yhteydessä.

### **Ks. kuva 4**

- Vedä syöttöjohto keskelle pitkää reunaa, joka on vastapäätä saranareunaa.

### **Täydentää kuva 5**

Toimituskokonaisuuteen sisältyy asennuskehys, joka sopii 25 – 32 mm paksuille katoille. 33 – 60 mm paksua kattoa varten täytyy hankkia sopiva asennussarja (ks. taukko).

- Mittaa kattosi paksuus W.
- Valitse sopiva asennussarja:

Katon paksuus	Asennuskappaleiden väri	Ruuvit	Tuotenro
25 – 32 mm	harmaa	Ø 4 x 25 mm	sisältyy toimituskokonaisuuteen
33 – 39 mm	musta	Ø 4 x 32 mm	9104100245
39 – 46 mm	keltainen	Ø 4 x 40 mm	9104100246
46 – 53 mm	sininen	Ø 4 x 46 mm	9104100247
53 – 60 mm	punainen	Ø 4 x 52 mm	9104100248

### **Ks. kuva 6**

- Tarkasta onko kattoikkunan ympärillä tarpeeksi väliä (noin 1 – 2 mm) katon aukkoon.

### **Ks. kuva 7**

- Puhdista katon aukko asennusalueelta.

**Ks. kuva 8****HUOMAUTUS!**

Noudata myös tiivistevalmistajan ohjeita.

- Tiivistä asennuskehys joustavalla, kovettumattomalla butyylitiivisteellä (esim. SikaLastomer-710).

**Ks. kuva 9**

- Huomioi ajosuunta asennuksessa.

Voit asentaa kattoikkunan poikittain (saranareuna ajosuuntaan nähden edessä) tai pitkittäin (saranareuna ajosuuntaan nähden vasemmalla tai oikealla).

- Aseta ulkokehys keskelle katon aukkoa.

**OHJE**

Ota sähköjohtimet huomioon.

- Paina ulkokehystä kevyesti kattoa vasten, jotta tiivistemassa leviää.

**Ks. kuva 10**

- Laita 16 asennuskappaletta ajoneuvon sisäpuolelta ulkokehysten aukkoihin niin pitkälle kuin ne menevät.
- Kiinnitä kaikki 16 asennuskappaletta kiinnitysruuveilla  $\varnothing 4$ . Käytä tähän asennuskappaleiden halkaisijaltaan suuria reikiä.
- Kiristä ruuveja 10 minuutin kuluttua asennuksesta.

**Ks. kuva 11**

Lamput täytyy ottaa pois, jotta sisäkehysten voi ruuvata kiinni.

- Vedä lamput varovasti pois pidikkeistään ja päästä ne roikkumaan johdoistaan (A).

**Ks. kuva 12**

Lamput on asennettu tehtaalla sisäkehysten lyhyelle sivulle. Jos haluat siirtää lamput pitkälle sivulle, ne täytyy irrottaa ja asettaa sitten pitkälle sivulle.

**Lamppujen irrottaminen**

- Irrota liitäntäjohto (B).
- Irrota pidikkeet lyhyeltä sivulta (C).

## Lamppujen pitkälle sivulle asentamisen valmisteleminen

- Työnnä pidikkeet niille tarkoitettuihin aukkoihin pitkälle sivulle **(D)**.
- Aseta ja kiinnitä taustapuolen johtonippu uudelleen.
- Liitä liitäntäjohto **(E)**.

### Ks. kuva **13**



#### HUOMAUTUS!

Huolehdi siitä, että ajoneuvon ja ulkokehyksen syöttöjohdot osuvat sisäkehyksen aukkoihin ja että ne **eivät** jää puristuksiin.

- Aseta sisäkehys ulkokehykselle ja ruuvaa se kiinnitysruuveilla  $\varnothing 2,5 \times 12$  mm kiinni kaikkiin 16 asennuskappaleeseen.  
Käytä tähän asennuskappaleiden halkaisijaltaan pieniä reikiä.  
Kivistä ruuvit vain kevyesti.
- Tarkasta, että rullaverhot pääsevät liikkumaan vapaasti.  
Jos rullaverhot eivät liiku vapaasti, löysää ruuveja hieman.

### Katso kuva **14** (asennus poikkisivulle)/ kuva **12** (asennus pitkälle sivulle)

- Työnnä lamput pidikkeisiin **(F)**.

### Ks. kuva **15**

- Työnnä ulkokehyksen kytkin **(1)** osuu sisäkehyksen piirilevyn kontakteihin **(2)**.



#### HUOMAUTUS!

Noudata oikeaa napaisuutta:

- punainen johdin: plusnapa
- ruskea johdin: Maa

- Liitä ajoneuvon 12 V -syöttöjohdin **(3)** kattoikkunan **(4)** johtoihin.
  - Varmista, että lamput ovat tukevasti paikoillaan.
  - Tarkasta ikkunan toiminta:
    - Avaa kattoikkuna (kts. kap. "Kattoikkunan avaaminen" sivulla 167).
    - Sulje kattoikkuna (kts. kap. "Kattoikkunan sulkeminen" sivulla 167).
    - Kytke valaistus päälle ja pois päältä (kts. kap. "Valaistuksen syyttäminen ja sammuttaminen" sivulla 168).
- Jos ilmenee häiriöitä: ks. kap. "Häiriöiden poistaminen" sivulla 169.

**Ks. kuva 16**

- Ripusta tuuletusritilät (1) paikoilleen.  
Niiden täytyy loksahda kuuluvasti paikalleen.
- Ripusta lamppukatteet (2) lamppujen päälle.  
Niiden täytyy loksahda kuuluvasti paikalleen.
- Vedä PE-suojakalvo pois akryylilasin sisä- ja ulkopuolelta.

**OHJE**

Jos PE-suojakalvo on ollut liian pitkään alltiina auringonvalolle, sitä saa enää irrotettua kokonaisena.

- Anna viranomaisen tarvittaessa merkitä muuttunut ajoneuvokorkeus ja muuttunut paino ajoneuvopapereihin.

## 8 Heki4 Plus:n käyttäminen

**HUOMIO! Loukkaantumisvaara!**

- Älä käytä kaukosäädintä, jos kattoikkunan alueella on ihmisiä.
- Älä oleskele avatun lasilevyn tuntumassa.
- Älä nouse ajoneuvon katolle kattoikkunan kautta.
- Sadeanturi sulkee kattoikkunan, jos sitä kosketetaan vahingossa tai jos se joutuu kosketuksiin kosteuden kanssa.

**OHJE**

Kaukosäätimen kantama on n. 1,5 m.

Kaukosäätimen avulla voit

- avata ja sulkea kattoikkunan
- kytkeä valaistukset päälle ja pois päältä

**Painike - kuva 17****Merkitys**

1		kytkee lampun 1 päälle ja pois
2		kytkee lampun 2 päälle ja pois
3		sulkee kattoikkunan
4		avaa kattoikkunan



## Paristojen vaihtaminen

Kaukosäätimeen tarvitaan kaksi AAA-paristoa.

- Avaa kaukosäätimen takapuolella oleva ruuvi.
- Avaa kotelo.
- Vaihda molemmat paristot.
- Sulje kotelo ja kiinnitä se ruuvilla.

## Kaukosäätimen tarkastaminen

Voit tarkastaa kaukosäätimen digitaalikameralla, jossa on näyttö:

- Suuntaa infrapunadiodi kohti kameran objektiivia.
- Painoa kaukosäätimen jotakin näppäintä.
- ✓ Jos kaukosäädin toimii, näytöllä näkyy infrapunadiodin aikaan saama valopiste.

## Täydentää kuva 18



### OHJE

Voit opettaa vain **yhden** kaukosäätimen. Jos opetat toisen kaukosäätimen, ensin opetettu kaukosäädin poistetaan.

Punainen merkkivalo (1) kattoikkunan sisäkehyksessä palaa, kun kattoikkunan on auki. Se sammuu, kun kattoikkuna on kokonaan kiinni ja salvattu molemmilla kiiloilla.

Punainen merkkivalo (1) vilkkuu, jos kattoikkunan virransyötössä on ollut katkos, mutta se jatkuu jälleen.

## Kaukosäätimen koodaus

- Suuntaa kaukosäädin kohti kattoikkunan punaista merkkivaloa.
- Paina n. 5 s kaukosäätimen näppäimiä "≤" ja "=".
- ✓ Punainen merkkivalo sammuu.

## Täydentää kuva 19



### HUOMIO! Loukkaantumisvaara!

Sadeanturi sulkee kattoikkunan, jos sitä kosketetaan vahingossa.

Suojaksi kosteutta vastaan kattoikkunassa on varusteena sadeanturi (1), joka sulkee katon kokonaan, jos se joutuu kosketuksiin kosteuden kanssa (esim. sade tai tiivistynyt vesi).

Jos haluat keskeyttää sulkemisen:

- Paina tässä tapauksessa kaukosäätimen näppäintä "⏪" tai "⏩".

## 8.1 Kattoikkunan avaaminen

- Suuntaa kaukosäädin kohti kattoikkunan punaista merkkivaloa.
- Paina lyhyesti näppäintä "⏪".
- ✓ Kattoikkuna aukeaa jopa n. 70° kulmaan.
- ✓ Punainen merkkivalo palaa.

Jos haluat avata kattoikkunaa vähemmän:

- Paina avaamisen aikana uudelleen näppäintä "⏪".
- ✓ Kattoikkuna jää saavuttamaansa asentoon.
- ✓ Punainen merkkivalo palaa.

## 8.2 Kattoikkunan sulkeminen

- Suuntaa kaukosäädin kohti kattoikkunan punaista merkkivaloa.
- Paina näppäintä "⏩" ja pidä se painettuna.
- ✓ Kattoikkuna sulkeutuu.  
Kun vapautat näppäimen "⏩", kattoikkuna jää paikalleen.
- ✓ Punainen merkkivalo sammuu, kun kattoikkuna on suljettu ja salvattu asianmukaisesti.
- Tarkista, onko kattoikkuna salvattu: Koita nostaa lasilevyä ylöspäin käsin (ilman voimankäyttöä).



### Kattoikkunan sulkeminen ilman kaukosäädintä (hätkäkäyttö)

Jos et pysty sulkemaan kattoikkunaa kaukosäätimellä (esim. sähkökatkon takia), voit sulkea kattoikkunan manuaalisesti:

- Katkaise virransyöttö ajoneuvosta kattoikkunaan.
- Poista tuuletusrilät ja lampputakkeet.
- Irrota ajoneuvon 12 V -syöttöjohto kattoikkunan (3) syöttöjohdosta (kuva 15).
- Irrota ulkokehyyksen kytkin (1) sisäkehyyksen piirilevystä (2) (kuva 15).

- Vedä laput varovasti pois pidikkeistä (kuva **11 A**).
- Irrota sisäkehysten ruuvit.
- Ota sisäkehys pois.
- Ota hätäkampi (kuva **20 1**) pidikkeestään ulkokehyksestä.
- Työnnä hätäkampi 8-kulmaiseen (kuva **21 1**).
- Sulje kattoikkuna veivaamalla myötäpäivään.  
Kun lasilevy on laskeutunut, veivaa lisää niin pitkään, että kattoikkuna on salvattu.
- Tarkista, onko kattoikkuna salvattu: Koita nostaa lasilevyä ylöspäin käsin (ilman voimankäyttöä).
- Asenna sisäkehys.
- Työnnä lamput takaisin pidikkeisiin (kuva **12 F**/kuva **14 F**).
- Liitä johto (**3**) takaisin (kuva **15**).
- Ripusta tuuletusrilät ja lamppukatteen paikoilleen.

### 8.3 Valaistuksen sytyttäminen ja sammuttaminen

- Suuntaa kaukosäädin kohti kattoikkunan punaista merkkivaloa.
- Paina näppäintä " tai " lyhyesti kytkeäksesi halutun lampun päälle.

Valaistuksen sammuttamiseksi:

- Paina näppäintä " tai " lyhyesti kytkeäksesi halutun lampun pois päältä.

### 8.4 Sulakkeen vaihtaminen (kuva **22**)

- Katkaise virransyöttö ajoneuvosta kattoikkunaan.
- Poista tuuletusrilät ja lamppukatteen.
- Vaihda kattoikkunan punaisen syöttöjohtimen sulake (**1**) (litteä pistosulake 10 A).
- Ripusta tuuletusrilät ja lamppukatteen paikoilleen.

## 8.5 Rullaverhojen avaaminen ja sulkeminen (kuva 23)



### **HUOMAUTUS! Vaurioitumisvaara lämmön kasautuessa rullaverhon ja ikkunalasin väliin**

Voimakkaalla auringonpaisteella pimennysrullaverhoa saa sulkea ainoastaan kahden kolmanneksen verran.



### **OHJE**

Voit säätää pimennysrullaverhoa ja hyttysverkorullaverhoa toisistaan riippumatta portaattomasti.

- Tartu kyseisen rullaverhon kahvasyvennykseen ja vedä se haluttuun asentoon.

## 9 Häiriöiden poistaminen

Häiriö	Mahdollinen syy	Ratkaisuehdotus
Kattoikkuna ei avaudu tai sulkeudu.	Kaukosäätimen paristot ovat liian heikot.	Vaihda kaukosäätimen paristot.
	Virransyöttö ajoneuvosta kattoikkunaan on katkennut.	Tarkasta virransyöttö.
	Sulake on rikki.	Vaihda sulake (kts. kap. "Sulakkeen vaihtaminen (kuva 22)" sivulla 168).
	Kaukosäätimen koodaus on virheellinen.	<p>Opetä kaukosäädin:</p> <ul style="list-style-type: none"> <li>► Katkaise jännitteensyöttö kattoikkunaan.</li> <li>► Kytke jännite takaisin päälle. Merkkivalo vilkkuu n. 30 s.</li> <li>► Pidä kaukosäädin tämän ajan suunnattuna kattoikkunan punaiseen merkkivaloon ja paina näppäimiä "⏪" ja "⏩" samanaikaisesti.</li> </ul> <p>Merkkivalo sammuu. Kaukosäädin on koodattu oikein.</p>

Häiriö	Mahdollinen syy	Ratkaisuehdotus
Merkkivalo palaa kattoikkunan sulkemisen jälkeen.	Kattoikkunaa ei ole salvattu asianmukaisesti kiilalla.	Ota pois kaikki kappaleet (esim. oksat, lehdet), jotka ovat lasilevyn ja kehyksen välissä.
	Salpaus ei kohdallaan	Korjaa salpaus (kuva 24): <ul style="list-style-type: none"> <li>➤ Avaa neljä ruuvia.</li> <li>➤ Korjaa ohjainta (1) niin, että salpaus osuu kohdalleen.</li> <li>➤ Kiristä neljä ruuvia.</li> </ul>
Hyttysverkkorullaverhoa tai pimennysrullaverhoa ei voi liikuttaa.	Likaa sivuohjaimissa	Puhdista sivuohjaimet.
Valaistus ei toimi.	Kaukosäätimen paristot ovat liian heikot.	Vaihda kaukosäätimen paristot (kts. kap. "Paristojen vaihtaminen" sivulla 166).
	Virransyöttö ajoneuvosta kattoikkunaan on katkennut.	Tarkasta virransyöttö ajoneuvosta kattoikkunaan.
	Sulake on rikki.	Vaihda sulake (kts. kap. "Sulakkeen vaihtaminen (kuva 22)" sivulla 168).
	Yksi tai molemmat lamput ovat rikki.	Vaihda kyseinen lamppu (12 V, 8 W).
Sadeanturi ei reagoi.	Sadeanturi on voimakkaasti likaantunut.	Puhdista sadeanturi (kts. sivulla 166).

Jos et saa vikaa korjattua, käänny ammattikorjaamon puoleen.

## 10 Heki4 Plus hoito ja puhdistaminen



### HUOMAUTUS!

Älä käytä puhdistamiseen teräviä tai kovia välineitä, koska tämä voi johtaa akryylilasin vahingoittumiseen.

Käytä ainoastaan valmistajan suosittelemia puhdistusaineita: Akryylilasin kiillote (tuotenro 9103501188), erityinen kiillotusliina (tuotenro 9103501190) ja akryylilasin puhdistaja (tuotenro 9103501189).

- Puhdista rullaverhot miedolla saippualliuoksella ja runsaalla vedellä.
- Hoida kumitiivisteitä talkilla.

## Sadeanturin (kuva 19 1) puhdistaminen

- Kytke virransyöttö ajoneuvosta kattoikkunaan pois.
- Puhdista sadeanturi kuivalla liinalla.

## 11 Tuotevastuu

Laitetta koskee lakisääteinen tuotevastuu-aika. Jos tuote sattuu olemaan viallinen, käänny maasi sopimushuollon puoleen (osoitteet käyttöohjeen takasivulla).

Asiantuntijamme auttavat sinua ja neuvovat sinua tuotevastuun jatkomenettelyyn suhteen.

## 12 Hävittäminen

- Vie pakkausmateriaali mahdollisuuksien mukaan vastaavan kierrätysjätteen joukkoon.



Jos poistat tuotteen lopullisesti käytöstä, pyydä tietoa sen hävittämistä koskevista määräyksistä lähimmästä kierrätyskeskuksesta tai ammattiliikkeestäsi.



### Muista ympäristönsuojelu!

Akut ja paristot eivät kuulu kotitalousjätteen sekaan.

Toimita vialliset akut tai käytetyt paristot kauppiaille tai keräyspisteeseen.



### Muista ympäristönsuojelu!

Loisteputket eivät kuulu kotitalousjätteen sekaan.

Toimita rikkiäiset lamput kauppiaille tai keräyspisteeseen.

**Прочтите данную инструкцию перед монтажом и вводом в эксплуатацию и сохраните ее. В случае передачи продукта передайте инструкцию следующему пользователю.**

## **Оглавление**

1	Пояснение символов . . . . .	173
2	Указания по безопасности и монтажу . . . . .	173
3	Объем поставки . . . . .	174
4	Принадлежности . . . . .	175
5	Использование по назначению . . . . .	175
6	Указания перед монтажом . . . . .	176
7	Монтаж Heki4 Plus . . . . .	177
8	Использование Heki4 Plus . . . . .	181
9	Устранение неисправностей . . . . .	185
10	Heki4 Plus очистка и уход . . . . .	187
11	Гарантия . . . . .	187
12	Утилизация . . . . .	188

# 1 Пояснение символов



## **ПРЕДУПРЕЖДЕНИЕ!**

**Указания по технике безопасности:** Несоблюдение может привести к смертельному исходу или тяжелым травмам.



## **ВНИМАНИЕ!**

Несоблюдение может привести к повреждениям и нарушить работу продукта.



## **УКАЗАНИЕ**

Дополнительная информация по управлению продуктом.

# 2 Указания по безопасности и монтажу

## **Соблюдайте указания по технике безопасности и требования, предписанные изготовителем автомобиля и автомастерской!**

Изготовитель не несет никакой ответственности за ущерб в следующих случаях:

- Повреждения продукта из-за механических воздействий и перенапряжений
- Изменения в продукте, выполненные без однозначного разрешения изготовителя
- Использование в целях, отличных от указанных в данной инструкции



## **УКАЗАНИЕ**

Если у вас не имеется достаточных технических знаний по монтажу компонентов в автомобиле, то доверьте выполнение монтажа окна для крыши автомобиля специалисту.

Соблюдайте следующие указания:

- При возникновении неполадок или неисправностей незамедлительно обратитесь в специализированную мастерскую.
- Опасность провала! Не наступайте на стеклянный купол.
- Перед началом движения убедитесь в том, что окно крыши надлежащим образом заперто.
- Перед началом движения проверьте окно крыши на наличие повреждений (напр., трещин от напряжения в акриловом стекле).



- **He** открывайте окно крыши во время движения.
- **He** открывайте окно крыши при сильном ветре или дожде.
- Закрывайте окно крыши при дожде или снегопаде.
- **He** оставляйте автомобиль с открытым окном крыши.
- Следите за тем, чтобы на окне крыши не было снега или льда.
- Выполнение электрических соединений доверяйте только специалистам.
- Замените неисправные лампы лампами такой же конструкции и с такими же техническими характеристиками (12 В, 8 Вт).

### 3 Объем поставки

№ на рис. <b>1</b>	Кол-во	Наименование
1	1	Внешняя рама со стеклянным куполом
2	1	Внутренняя рама
3	16	Крепежный винт 4,0 x 25 мм
	16	Крепежный винт 2,5 x 12 мм
4	16	Монтажные стойки (для толщины крыши 25 – 32 мм)
5	10	Вентиляционная решетка
6	4	Колпаки ламп
7	1	Пульт дистанционного управления

## 4 Принадлежности

Наименование	Арт. №
Спойлер, 800 мм	9104100236
Спойлер, 1100 мм	9104100237
Кожух крышного воздухозаборника SunShade	9103500010

## 5 Использование по назначению

Крышный люк Некі4 Plus (арт. № 9104100294) предназначен для монтажа в кемперах или жилых прицепах.

Яркость обеих ламп не регулируется.

Максимальная разрешенная скорость езды составляет 100 км/ч, т. к. в зависимости от конструкции автомобиля или места монтажа могут возникнуть шумы или повреждения. При использовании спойлера, предлагаемого в качестве принадлежности, возможна скорость до 130 км/ч.

## 6 Указания перед монтажом

- Проверьте перед монтажом толщину крыши автомобиля. При возникновении вопросов обратитесь к изготовителю автомобиля.
- Убедитесь в том, что в автомобиле имеется питающий кабель 12 В для привода (номинальная мощность 21 Вт) и освещения Heki4 Plus (2 x 8 Вт).
- Убедитесь в том, что питающий кабель имеет требуемые характеристики и защищен подходящим предохранителем.
- При выборе места монтажа учитывайте следующее:
  - Соседние детали (рейлинги на крыше или крепежные детали), проводка и встроенные шкафы внутри автомобиля не должны повредиться при выпиливании отверстия.
  - Должно быть достаточно места для монтажа внутренней и внешней рамы.
  - Монтируйте окно крыши только на плоских и параллельных внутренней и внешней поверхностях крыши с максимальным углом наклона 15° относительно горизонтали.
  - Можно использовать уже имеющееся отверстие крыши, если окно в него вписывается.
  - Крышный люк можно устанавливать в поперечном (шарнирная сторона спереди в направлении движения) или продольном (шарнирная сторона слева или справа от направления движения) положении.

### 6.1 Сделайте отверстие в крыше

См. рис. **2**

### 6.2 Использовать крепежные планки

Дополнение к рис. **3**

- Перед монтажом решите, должен ли быть усилен вырез в крыше.
- Удалите пенное вещество в соответствии с шириной крепежных планок (не содержатся в комплекте поставки) **(А)**.
- Пригоните крепежные планки **(В)**.

## 7 Монтаж Heki4 Plus



### **ПРЕДУПРЕЖДЕНИЕ! Опасность травмирования!**

Перед началом монтажа обесточьте автомобиль и защитите его от повторного включения.



### **ВНИМАНИЕ!**

Не допускать повреждений проводки при монтаже.

#### **См. рис. 4**

- Проложите питающий кабель по центру длинной стороны, находящейся напротив шарнирной стороны.

#### **Дополнение к рис. 5**

В объем поставки входит монтажная рама, пригодная для крыш толщиной 25 – 32 мм. Для крыш толщиной 33 – 60 мм Вы должны приобрести подходящий монтажный комплект (см. табл.).

- Измерьте толщину крыши W.
- Выберите подходящий монтажный комплект:

Толщина крыши	Цвет монтажных стоек	Винты	Арт. №
25 – 32 мм	серый	Ø 4 x 25 мм	входит в объем поставки
33 – 39 мм	черный	Ø 4 x 32 мм	9104100245
39 – 46 мм	желтый	Ø 4 x 40 мм	9104100246
46 – 53 мм	синий	Ø 4 x 46 мм	9104100247
53 – 60 мм	красный	Ø 4 x 52 мм	9104100248

#### **См. рис. 6**

- Проверьте, имеется ли достаточный зазор (ок. 1 - 2 мм) между крышным люком и отверстием в крыше.

#### **См. рис. 7**

- Очистите отверстие в крыше в зоне монтажа.

**См. рис. 8****ВНИМАНИЕ!**

Соблюдайте указания изготовителя уплотняющего средства.

- ▶ Изолируйте монтажную раму пластическим, не затвердевающим бутиленовым герметиком (например, SikaLastomer-710).

**См. рис. 9**

- ▶ При монтаже учитывайте направление движения.  
Крышный люк можно устанавливать в поперечном (шарнирная сторона спереди в направлении движения) или продольном (шарнирная сторона слева или справа от направления движения) положении.
- ▶ Установите внешнюю раму в середине отверстия в крыше.

**УКАЗАНИЕ**

Обращайте внимание на питающие кабели.

- ▶ Слегка прижмите внешнюю раму к крыше, чтобы распределился герметик.

**См. рис. 10**

- ▶ Установите 16 монтажных стоек на внутреннюю сторону автомобиля до упора в пазы внешней рамы.
- ▶ Закрепите 16 монтажных стоек крепежными винтами Ø 4.  
Используйте для этого большой диаметр отверстий в монтажных стойках.
- ▶ Подтяните винты примерно через 10 минут после монтажа.

**См. рис. 11**

Для привинчивания внутренней рамы необходимо вынуть лампы.

- ▶ Осторожно вытащите лампы из держателей и оставьте их висеть на кабелях (А).

**См. рис. 12**

При поставке лампы установлены на короткой стороне внутренней рамы. Если Вы хотите переставить лампы на длинную сторону, то их необходимо демонтировать и установить на длинную сторону.

## Демонтаж ламп

- Отсоедините соединительные кабели (**B**).
- Демонтируйте держатели с короткой стороны (**C**).

## Подготовка монтажа ламп на длинной стороне

- Вставьте держатели в предназначенные для них отверстия на длинной стороне (**D**).
- Заново проложите и закрепите кабельный жгут на задней стороне.
- Присоедините соединительные кабели (**E**).

## См. рис. 13



### ВНИМАНИЕ!

Убедитесь в том что питающие кабели от автомобиля и от внешней рамы введены через отверстия внутренней рамы и **не** зажаты.

- Установите внутреннюю раму на внешнюю раму и привинтите ее крепежными винтами  $\varnothing 2,5 \times 12$  мм к 16 монтажным стойкам.  
Используйте для этого малый диаметр отверстий в монтажных стойках.  
Затяните винты лишь слегка.
- Проверьте, могут ли шторки свободно перемещаться.  
Если шторки не могут свободно перемещаться, то слегка отпустите винты.

## См. рис. 14 (монтаж на поперечной стороне)/рис. 12 (монтаж на продольной стороне)

- Вставьте лампы в держатели (**F**).

**См. рис. 15**

- Наденьте муфту (1) внешней рамы на контакты (2) платы во внутренней раме.

**ВНИМАНИЕ!**

Соблюдайте правильную полярность:

- красная жила: положительный полюс
- коричневая жила: корпус

- Присоедините питающий кабель 12 В от автомобиля (3) к кабелю крышного люка (4).
- Убедитесь в прочности фиксации ламп.
- Проверьте работу люка:
- Откройте крышный люк (см. гл. «Открытие крышного люка» на стр. 183).
  - Закройте крышный люк (см. гл. «Закрывание крышного люка» на стр. 183).
  - Включите и выключите освещение (см. гл. «Включение и выключение освещения» на стр. 184).

При возникновении неисправностей: см. гл. «Устранение неисправностей» на стр. 185.

**См. рис. 16**

- Зашелкните вентиляционные решетки (1).  
Они должны зафиксироваться с характерным щелчком.
- Зашелкните колпаки ламп (2) над лампами.  
Они должны зафиксироваться с характерным щелчком.
- Снимите с акрилового стекла защитную полиэтиленовую пленку внутри и снаружи.

**УКАЗАНИЕ**

Если защитная полиэтиленовая пленка слишком долго находилась на солнечном свете, ее больше нельзя будет снять без остатка.

- При необходимости внесите в паспорт автомобиля изменившуюся высоту и изменившийся вес автомобиля.

## 8 Использование Heki4 Plus



### ОСТОРОЖНО! Опасность травмирования!

- Не нажимайте кнопки пульта дистанционного управления, если вблизи крышного люка находятся люди.
- Не находитесь в зоне открытого стекла.
- Не вылезайте через крышный люк на крышу автомобиля.
- Датчик дождя закрывает крышный люк, если его случайно коснуться или он входит в контакт с жидкостью.







### УКАЗАНИЕ

Дальность действия пульта дистанционного управления составляет ок. 1,5 м.

Пульт дистанционного управления Вы можете

- открывать и закрывать крышный люк
- включать и выключать освещение

Кнопка на рис. 17	Значение
1	 Включает и выключает лампу 1
2	 Включает и выключает лампу 2
3	 Закрывает крышный люк
4	 Открывает крышный люк

### Замена батареек

Пульт дистанционного управления использует две батарейки типа ААА.

- Вывинтите винт из задней панели пульта дистанционного управления.
- Откройте корпус.
- Замените обе батарейки.
- Закройте корпус и закрепите его винтом.



## Проверка пульта дистанционного управления

Вы можете проверить пульт дистанционного управления с помощью цифрового фотоаппарата с дисплеем:

- Направьте инфракрасный светодиод в направлении объектива фотоаппарата.
- Нажмите одну из кнопок на пульте дистанционного управления.
- ✓ Если пульт дистанционного управления работает, то на дисплее видна светящаяся точка от инфракрасного диода.

### Дополнение к рис. 18



#### УКАЗАНИЕ

Вы можете обучить только **один** пульт дистанционного управления. Если Вы обучаете второй пульт дистанционного управления, то первый обученный пульт автоматически стирается.

Красная контрольная лампа (1) на внутренней раме крышного люка светится, если люк открыт. Она гаснет, если крышный люк полностью закрыт и заблокирован обоими задвижками.

Красная контрольная лампа (1) мигает, если электропитание крышного люка было прервано и снова восстановлено:

## Обучение пульта дистанционного управления

- Направьте пульт дистанционного управления в направлении красной контрольной лампы крышного люка.
- На 5 секунд нажмите на пульте одновременно кнопки «←» и «⇒».
- ✓ Красная контрольная лампа гаснет.

### Дополнение к рис. 19



#### ОСТОРОЖНО! Опасность травмирования!

Датчик дождя закрывает крышный люк, если его случайно коснуться.

Для защиты от влаги крышный люк оснащен датчиком дождя (1), который полностью закрывает люк, если он входит в контакт с жидкостью (например, дождем или конденсатом).

Если Вы хотите прервать закрытие:

- В этом случае нажмите на пульте дистанционного управления кнопку «←» или «⇒».



## 8.1 Открывание крышного люка

- ▶ Направьте пульт дистанционного управления в направлении красной контрольной лампы крышного люка.
- ▶ Коротко нажмите кнопку «».
- ✓ Крышный люк открывается на угол около 70°.
- ✓ Красная контрольная лампа горит.

Если Вы хотите открыть крышный люк на меньший угол:

- ▶ Во время открывания повторно нажмите кнопку «».
- ✓ Крышный люк останавливается в достигнутом положении.
- ✓ Красная контрольная лампа горит.

## 8.2 Закрывание крышного люка

- ▶ Направьте пульт дистанционного управления в направлении красной контрольной лампы крышного люка.
- ▶ Нажмите кнопку «» и удерживайте ее нажатой.
- ✓ Крышный люк закрывается.  
Когда Вы отпускаете кнопку «», люк останавливается.
- ✓ Красная контрольная лампа гаснет, если крышный люк правильно закрыт и заперт.
- ▶ Проверьте, заперт ли крышный люк: Попробуйте поднять стекло рукой (без применения силы) вверх.



### Закрывание крышного люка без пульта дистанционного управления (аварийное управление)

Если Вы не можете закрыть крышный люк пультом дистанционного управления (например, вследствие отказа электропитания), то Вы можете это выполнить вручную.

- ▶ Прервите электропитание от автомобиля к крышному люку.
- ▶ Демонтируйте вентиляционные решетки и колпаки ламп.
- ▶ Отсоедините питающий кабель 12 В от автомобиля (**3**) от питающего кабеля крышного люка (рис. **15**).
- ▶ Отсоедините муфту внешней рамы (**1**) от платы внутренней рамы (**2**) (рис. **15**).

- Осторожно вытащите лампы из держателей (рис. **11 A**).
- Отпустите винты внутренней рамы.
- Снимите внутреннюю раму.
- Возьмите резервную рукоятку (рис. **20 1**) из держателя на внешней раме.
- Наденьте резервную рукоятку на 8-гранник (рис. **21 1**).
- Закройте крышный люк вращением по часовой стрелке.  
Когда стекло начинает прилегать, необходимо продолжать вращать до тех пор, пока люк не будет заперт.
- Проверьте, заперт ли крышный люк: Попробуйте поднять стекло рукой (без применения силы) вверх.
- Установите внутреннюю раму.
- Вставьте лампы обратно в держатели (рис. **12 F**/рис. **14 F**).
- Присоедините кабель (**3**) (рис. **15**).
- Зашелкните вентиляционные решетки и колпаки ламп.

### 8.3 Включение и выключение освещения

- Направьте пульт дистанционного управления в направлении красной контрольной лампы крышного люка.
- Коротко нажмите кнопку «» или «», чтобы включить требуемую лампу.

Для выключения освещения:

- Коротко нажмите кнопку «» или «», чтобы выключить требуемую лампу.

### 8.4 Замена предохранителя (рис. **22**)

- Прервите электропитание от автомобиля к крышному люку.
- Демонтируйте вентиляционные решетки и колпаки ламп.
- Замените предохранитель (**1**) (плоский предохранитель 10 А) в красном питающем кабеле крышного люка.
- Зашелкните вентиляционные решетки и колпаки ламп.

## 8.5 Открывание и закрывание рольставней (рис. 18)



**ВНИМАНИЕ! Опасность повреждения при застое жаркого воздуха между рольставнем и стеклом.**

При сильном солнечном излучении затемняющий рольставень можно закрывать только на две трети.





### УКАЗАНИЕ

Положение затемняющего ставня и ставня защиты от насекомых можно изменять независимо друг от друга ступенчатым образом.

- Возьмитесь за ручку ставня и потяните его в нужное положение.

## 9 Устранение неисправностей

Неисправность	Возможная причина	Вариант устранения
Крышный люк не открывается или не закрывается.	Разряжены батарейки пульта дистанционного управления.	Замените батарейки пульта дистанционного управления.
	Электропитание от автомобиля к крышному люку прервано.	Проверьте электропитание.
	Неисправен предохранитель.	Замените предохранитель (см. гл. «Замена предохранителя (рис. 22)» на стр. 184).
	Неверная кодировка пульта дистанционного управления.	<p>Выполните обучение пульта дистанционного управления:</p> <ul style="list-style-type: none"> <li>► Прервите электропитание крышного люка.</li> <li>► Повторно включите электропитание. Контрольная лампа мигает ок. 30 секунд.</li> <li>► В течение этого времени держите пульт дистанционного управления в направлении красной контрольной лампы крышного люка и нажмите одновременно кнопки «» и «».</li> </ul> <p>Контрольная лампа гаснет. Пульт дистанционного управления закодирован правильно.</p>

Неисправность	Возможная причина	Вариант устранения
Контрольная лампа загорается после закрывания крышного люка.	Крышный люк не правильно заблокирован в задвижке.	Удалите предметы (например, ветки, листья), которые находятся между стеклом и рамой.
	Задвижка смещена	Отрегулировать задвижку (рис. 24): <ul style="list-style-type: none"> <li>▶ Отпустите четыре винта.</li> <li>▶ Отрегулируйте направляющую (1) так, чтобы задвижка входила в нее.</li> <li>▶ Затяните четыре винта.</li> </ul>
Ставень защиты от насекомых или затемняющий ставень не закрывается полностью.	Загрязнение в боковых направляющих	Очистите боковые направляющие.
Освещение не работает.	Разряжены батарейки пульта дистанционного управления.	Замените батарейки пульта дистанционного управления (см. гл. «Замена батареек» на стр. 181).
	Электропитание от автомобиля к крышному люку прервано.	Проверьте электропитание от автомобиля к крышному люку.
	Неисправен предохранитель.	Замените предохранитель (см. гл. «Замена предохранителя (рис. 22)» на стр. 184).
	Неисправна одна или обе лампы.	Замените соответствующие лампы (12 В, 8 Вт).
Датчик дождя не реагирует.	Датчик дождя сильно загрязнен.	Очистите датчик дождя (см. стр. 187).

Если вы не можете устранить неисправность, обратитесь в специализированную мастерскую.

## 10 Некі4 Plus очистка и уход



### **ВНИМАНИЕ!**

Не использовать для очистки острые или твердые инструменты, т. к. это может привести к повреждениям акрилового стекла.

Используйте только рекомендованные изготовителем чистящие средства: полировку для акрилового стекла (арт.-№ 9103501188), специальную салфетку для полировки (арт.-№ 9103501190) и очиститель акрилового стекла (арт.-№ 9103501189).

- ▶ Очищайте рольставни слабым мыльным раствором и большим количеством воды.
- ▶ Обрабатывайте резиновые уплотнения тальком.

### **Очистка датчика дождя (рис. 19 1)**

- ▶ Отключите электропитание от автомобиля к крышному люку.
- ▶ Очистите датчик дождя сухой тряпкой.

## 11 Гарантия

Действителен установленный законом срок гарантии. Если продукт неисправен, обратитесь в сервисную организацию в Вашей стране (адреса см. на оборотной стороне инструкции).

Наши специалисты с радостью помогут Вам и обсудят с Вами дальнейшие шаги.

## 12 Утилизация

- По возможности, выкидывайте упаковочный материал в мусор, подлежащий вторичной переработке.



Если Вы окончательно выводите продукт из эксплуатации, то получите информацию в ближайшем центре по вторичной переработке или в торговой сети о соответствующих предписаниях по утилизации.



### **Защищайте окружающую среду!**

Аккумуляторы и батареи запрещается выбрасывать в бытовой мусор. Неисправные аккумуляторы и разряженные батареи сдавайте в торговую организацию или в специальные сборные пункты.



### **Защищайте окружающую среду!**

Запрещается выбрасывать люминесцентные лампы в бытовой мусор. Неисправные лампы сдавайте в торговую организацию или в специальные сборные пункты.

**Przed instalacją i uruchomieniem urządzenia należy uważnie przeczytać niniejszą instrukcję. Instrukcję należy zachować. W razie przekazywania urządzenia należy ją udostępnić kolejnemu nabywcy.**

## Spis treści

1	Objaśnienie symboli . . . . .	189
2	Zasady bezpieczeństwa i montażu . . . . .	190
3	Zakres dostawy . . . . .	191
4	Osprzęt . . . . .	191
5	Użytkowanie zgodne z przeznaczeniem . . . . .	191
6	Wskazówki do względnienia przed montażem . . . . .	192
7	Montaż Heki4 Plus . . . . .	193
8	Korzystanie z Heki4 Plus . . . . .	197
9	Usuwanie usterek . . . . .	202
10	Pielęgnacja i czyszczenie Heki4 Plus . . . . .	203
11	Gwarancja . . . . .	204
12	Utylizacja . . . . .	204

## 1 Objąśnienie symboli



### **OSTRZEŻENIE!**

**Wskazówka dot. bezpieczeństwa:** Nieprzestrzeganie może prowadzić do śmierci lub ciężkich obrażeń ciała.



### **UWAGA!**

Nieprzestrzeganie może prowadzić do powstania szkód materialnych i zakłóceń w działaniu produktu.



### **WSKAZÓWKA**

Informacje uzupełniające dot. obsługi produktu.



## 2 Zasady bezpieczeństwa i montażu

### Należy stosować się do zasad bezpieczeństwa i dokumentacji udostępnianych przez producenta i warsztaty serwisowe!

Producent nie odpowiada za szkody spowodowane:

- uszkodzeniem produktu w sposób mechaniczny lub spowodowany przeciążeniami elektrycznymi
- zmianami dokonanymi w produkcie bez wyraźnej zgody producenta
- użytkowaniem w celach innych niż opisane w niniejszej instrukcji



#### WSKAZÓWKA

Jeśli użytkownik nie dysponuje odpowiednimi umiejętnościami technicznymi pozwalającymi na montaż komponentów w pojazdach, montaż okna dachowego należy zlecić specjalście.

Należy stosować się do następujących wskazówek:

- W przypadku wystąpienia usterek lub zakłóceń należy niezwłocznie skontaktować się z warsztatem specjalistycznym.
- Niebezpieczeństwo załamania! Nie wolno wchodzić na kopułę szklaną.
- Przed rozpoczęciem jazdy sprawdzić, czy okno dachowe jest prawidłowo zaryglowane.
- Przed rozpoczęciem jazdy należy sprawdzić, czy okno dachowe nie posiada uszkodzeń (np. pęknięć naprężeniowych w szkłe akrylowym).
- **Nie** należy otwierać okna dachowego podczas jazdy.
- **Nie** należy otwierać okna dachowego podczas silnego wiatru i deszczu.
- W przypadku wystąpienia opadów deszczu i śniegu okno należy zamknąć.
- **Nie** należy opuszczać pojazdu, gdy okno jest otwarte.
- Należy zadbać, aby na oknie nie gromadził się śnieg i lód.
- Wykonanie przyłączy elektrycznych należy zlecić wykwalifikowanemu personelowi.
- Zużyte lampki należy wymienić na lampki tego samego typu o takich samych danych technicznych (12 V, 8 W).

### 3 Zakres dostawy

Nr na rys. <b>1</b>	Ilość	Nazwa
1	1	Rama zewnętrzna z kopułą szklaną
2	1	Rama wewnętrzna
3	16	Śruba mocująca Ø 4,0 x 25 mm
	16	Śruba mocująca Ø 2,5 x 12 mm
4	16	Wsporniki montażowe (dla grubości dachu 25 – 32 mm)
5	10	Kratka wentylacyjna
6	4	Ośłony lampy
7	1	Pilot

### 4 Osprzęt

Nazwa	Nr produktu
Spojler, 800 mm	9104100236
Spojler, 1100 mm	9104100237
Ośłona okna dachowego SunShade	9103500010

### 5 Użytkowanie zgodne z przeznaczeniem

Okno dachowe Heki4 Plus (nr prod. 9104100294) nadaje się do montażu w przyczepach i samochodach kempingowych.

Obie lampy nie są przyciemniane.

Maksymalna dozwolona prędkość jazdy wynosi 100 km/h, ponieważ w zależności od konstrukcji pojazdu lub pozycji montażu mogą nastąpić zwiększone natężenie szumu lub uszkodzenia. Dzięki opcjonalnemu spojlerowi możliwe jest osiągnięcie prędkości do 130 km/h.

## 6 Wskazówki do względnienia przed montażem

- Przed montażem konieczne jest sprawdzenie grubości dachu pojazdu. W razie wątpliwości należy skontaktować się z producentem pojazdu.
- Należy upewnić się, że przewód doprowadzający 12 V dla napędu (moc znamionowa 21 W) oraz oświetlenie Heki4 Plus (2 x 8 W) są dostępne w pojeździe.
- Należy upewnić się, że przewód doprowadzający jest odpowiednio ułożony i zabezpieczony.
- Wybierając miejsce montażu, należy uwzględnić następujące kwestie:
  - Podczas piłowania wykroju należy zachować ostrożność, by nie uszkodzić elementów graniczących (relingu dachowego lub elementów mocujących i wzmacniających), przewodów i wbudowanych szaf znajdujących się we wnętrzu pojazdu.
  - Należy zapewnić wystarczająco dużo miejsca do montażu ramy wewnętrznej i zewnętrznej.
  - Okno dachowe powinno się montować tylko na płaskich i równoległych wewnętrznych oraz zewnętrznych powierzchniach dachowych o maksymalnym pochyleniu 15° względem płaszczyzny poziomej.
  - Istniejący wykrój okna można zastosować wówczas, gdy okno dachowe pasuje do niego.
  - Okno dachowe można zamontować w poprzek (strona zawiasów z przodu w kierunku jazdy) lub wzdłuż (strona zawiasów po lewej lub prawej stronie w kierunku jazdy).

### 6.1 Przygotowanie wykroju

Patrz rys. **2**

### 6.2 Stosowanie listew wzmacniających

Uzupełnienie do rys. **3**

- Przed instalacją należy wyjaśnić, czy wycięcie w dachu wymaga wzmocnienia.
- Należy usunąć piankę zgodnie z szerokością listw wzmacniających (nieobjęte dostawą) **(A)**.
- Następnie należy wpasować listwy wzmacniające **(B)**.

## 7 Montaż Heki4 Plus



### **OSTRZEŻENIE! Ryzyko obrażeń!**

Przed rozpoczęciem montażu wyłączyć napięcie w pojeździe i zabezpieczyć przed ponownym włączeniem.



### **UWAGA!**

Uważać, aby nie uszkodzić przewodów podczas montażu.

### **Zob. rys. 4**

- Przewód doprowadzający należy ułożyć centralnie na dłuższym boku, który znajduje się naprzeciw strony zawiasów.

### **Uzupełnienie do rys. 5**

Zakres dostawy obejmuje ramę montażową przeznaczoną dla dachu o grubości od 25 do 32 mm. W przypadku dachów o grubości od 33 do 60 mm należy zaopatrzyć się w odpowiedni zestaw montażowy (Zob. tabela).

- Należy zmierzyć grubość dachu.
- Kolejnym krokiem jest wybór odpowiedniego zestawu montażowego:

Grubość dachu	Kolor wsporników montażowych	Śruby	Nr produktu
25 – 32 mm	Szary	Ø 4 x 25 mm	w zestawie
33 – 39 mm	Czarny	Ø 4 x 32 mm	9104100245
39 – 46 mm	Żółty	Ø 4 x 40 mm	9104100246
46 – 53 mm	Niebieski	Ø 4 x 46 mm	9104100247
53 – 60 mm	Czerwony	Ø 4 x 52 mm	9104100248

### **Zob. rys. 6**

- Należy sprawdzić, czy okno dachowe w każdym miejscu znajduje się w odpowiedniej odległości od wykroju dachu (ok.1 do 2 mm).

### **Zob. rys. 7**

- Należy wyczyścić wycięcie w dachu w miejscu montażu.

**Zob. rys. 8****UWAGA!**

Należy uwzględnić uwagi producenta uszczelniacza.

- Należy uszczelnić ramę montażową plastycznym nietwardniejącym uszczelnia-czem butylowym (np. SikaLastomer-710).

**Zob. rys. 9**

- Przy montażu należy uwzględnić kierunek jazdy.  
Okno dachowe można zamontować w poprzek (strona zawiasów z przodu w kierunku jazdy) lub wzdłuż (strona zawiasów po lewej lub prawej stronie w kierunku jazdy).
- Należy wstawić ramę zewnętrzną na środku wykroju okna.

**WSKAZÓWKA**

Należy zwrócić uwagę na przewody doprowadzające.

- Aby masa uszczelniająca rozłożyła się równomiernie, należy lekko przycisnąć ramę zewnętrzną do dachu.

**Zob. rys. 10**

- 16 wsporników montażowych należy wstawiać w zagłębienia ramy zewnętrznej po wewnętrznej stronie pojazdu do momentu oporu.
- Należy umocować 16 wsporników montażowych za pomocą śrub mocujących  $\varnothing 4$ .  
W tym celu należy skorzystać z dużych otworów, które się w nich znajdują.
- Około 10 minut po montażu należy dociągnąć śruby.

**Zob. rys. 11**

Należy wyjąć lampy, aby możliwe było odpowiednie przymocowanie do ram wewnętrznych.

- Należy ostrożnie wyciągnąć lampy z zamocowań, aby swobodnie wisiały z kabli (A).

**Zob. rys. 12**

Lampy są montowane fabrycznie na krótszej stronie ram wewnętrznych. Jeśli lampy mają zostać przemontowane na dłuższy bok, należy je wymontować i ponownie zamontować na dłuższej stronie.

## Wymontowanie lamp

- Należy poluzować kabel przyłączeniowy (B).
- Należy zdemontować mocowania z krótszej strony (C).

## Przygotowanie montażu lamp na dłuższej stronie

- Należy umieścić mocowania na dłuższej stronie w przeznaczonych do tego otworach (D).
- Należy na nowo ułożyć i umocować z tyłu wiązkę kablową.
- Należy podłączyć kabel przyłączeniowy (E).

Zob. rys. 13



### UWAGA!

Należy zwrócić uwagę, aby przewody doprowadzające zostały wprowadzone z pojazdu oraz z ramy zewnętrznej do otworów ramy wewnętrznej, ale **nie** zostały zaciśnięte.

- Należy przyłożyć ramę wewnętrzną do ramy zewnętrznej i przykręcić śrubami mocującymi  $\varnothing 2,5 \times 12$  mm do 16 uchwytów montażowych.  
W tym celu należy skorzystać z małych otworów, które się w nich znajdują.  
Należy tylko lekko dokręcić śruby.
- Należy sprawdzić, czy rolety mogą się swobodnie poruszać.  
Jeśli rolety nie mogą się swobodnie poruszać, należy lekko poluzować śruby.

Zob. rys. 14 (Montaż w poprzek)/rys. 12 (Montaż wzdłuż)

- Należy umieścić lampy w mocowaniach (F).

**Zob. rys. 15**

- Należy umieścić złącze (1) ramy zewnętrznej na złącze (2) płytki.

**UWAGA!**

Należy zwrócić uwagę na prawidłową biegunowość:

- Czerwona żyła: Biegun dodatni
- Brązowa żyła: Masa

- Należy przyłączyć przewód doprowadzający 12 V z pojazdu (3) do przewodu okna dachowego (4).
- Należy upewnić się, że lampy są mocno umocowane.
- Należy sprawdzić funkcję okna:
- Należy otworzyć okno dachowe (zob. rozdz. „Otwieranie okna dachowego” na stronie 199).
  - Należy zamknąć okno dachowe (zob. rozdz. „Zamykanie okna dachowego” na stronie 199).
  - Następnie należy włączyć i wyłączyć oświetlenie (zob. rozdz. „Włączanie i wyłączanie urządzenia” na stronie 201).

W razie wystąpienia usterek: zob. rozdz. „Usuwanie usterek” na stronie 202.

**Zob. rys. 16**

- Należy zamocować z zatrzaskiem kratki wentylacyjne (1).  
Muszą zostać one zamontowane z zatrzaskiem w sposób słyszalny.
- Należy zamocować osłony lamp z zatrzaskiem (2) ponad lampami.  
Muszą zostać one zamontowane z zatrzaskiem w sposób słyszalny.
- Należy zdjąć folię ochronną PE po wewnętrznej i zewnętrznej stronie szkła akrylowego.

**WSKAZÓWKA**

Jeżeli folia akrylowa zbyt długo było wystawiona na działanie światła słonecznego, oderwanie jej bez pozostawiania resztek jest nie możliwe.

- W razie konieczności należy zgłosić do wpisania do dokumentów pojazdu zmienioną wysokość pojazdu i wagę.

## 8 Korzystanie z Heki4 Plus



### OSTROŻNIE! Ryzyko obrażeń!

- Nie należy używać pilota, jeśli w obszarze okna dachowego znajdują się osoby.
- Nie należy zatrzymywać się w obszarze otwartej szyby.
- Nie należy wychodzić przez okno dachowe na dach pojazdu.
- Czujnik deszczu zamyka okno dachowe, jeśli zostanie omyłkowo dotknięty lub wejdzie w kontakt z wilgocią.







### WSKAZÓWKA

Zakres działania pilota wynosi około 1,5 m.

Za pomocą pilota można:

- otwierać i zamykać okno dachowe
- włączać i wyłączać oświetlenie

Przycisk wł. rys. 17	Znaczenie
1	 włącza i wyłącza lampę 1
2	 włącza i wyłącza lampę 2
3	 zamyka okno dachowe
4	 otwiera okno dachowe

### Wymiana baterii

Do pilota potrzebne są dwie baterie typu AAA.

- Należy poluzować śrubkę znajdującą się na spodzie pilota.
- Należy otworzyć obudowę.
- Należy wymienić obie baterie.
- Należy zamknąć obudowę i przymocować za pomocą śrubki.



## Sprawdzenie pilota

Pilota można sprawdzić za pomocą cyfrowego aparatu fotograficznego z wyświetlaczem:

- ▶ Należy skierować diodę emitującą światło podczerwone w kierunku obiektywu kamery.
- ▶ Należy użyć przycisku na pilocie.
- ✓ Jeśli pilot działa, na wyświetlaczu widoczne jest światełko diody podczerwieni.

## Uzupełnienie do rys. 18



### WSKAZÓWKA

Można zaprogramować tylko **jednego** pilota. Jeśli programowany jest drugi pilot, pierwszy zaprogramowany pilot zostanie automatycznie usunięty.

Czerwona lampka kontrolna (1) w wewnętrznej ramie okna dachowego świeci się, gdy okno dachowe jest otwarte. Lampka gaśnie, gdy okno dachowe zostanie całkowicie zamknięte i zablokowane na obu klinach wlotowych.

Czerwona lampka kontrolna (1) miga, gdy dopływ prądu dla okna dachowego został odłączony i został ponownie odzyskany.

## Programowanie pilota

- ▶ Należy skierować pilota w kierunku czerwonej lampki kontrolnej okna dachowego.
- ▶ Przez około 5 s należy przytrzymać jednocześnie przyciski „<” i „=”.
- ✓ Czerwona lampka kontrolna gaśnie.

## Uzupełnienie do rys. 19



### OSTROŻNIE! Ryzyko obrażeń!

Czujnik deszczu zamyka okno, gdy zostanie omyłkowo dotknięty.

Dla ochrony przed wilgocią okno dachowe jest wyposażone w czujnik deszczu (1), który całkowicie zamknie dach, gdy wejdzie on w kontakt z wilgocią (np. z deszczem lub wodą kondensacyjną).

Jeśli proces zamykania ma zostać przerwany:

- ▶ należy przycisnąć przycisk „<” lub „=” na pilocie.

## 8.1 Otwieranie okna dachowego

- ▶ Należy skierować pilota w kierunku czerwonej lampki kontrolnej okna dachowego.
- ▶ Należy krótko nacisnąć przycisk „ $\Leftarrow$ ”.
- ✓ Okno dachowe otwiera się pod kątem około 70°.
- ✓ Czerwona lampka kontrolna zaświeci się.

Jeśli okno dachowe ma zostać otwarte na mniejszą szerokość:

- ▶ Należy ponownie przycisnąć podczas otwierania przycisk „ $\Leftarrow$ ”.
- ✓ Okno dachowe pozostanie w osiągniętym położeniu.
- ✓ Czerwona lampka kontrolna zaświeci się.

## 8.2 Zamykanie okna dachowego



- ▶ Należy skierować pilota w kierunku czerwonej lampki kontrolnej okna dachowego.
- ▶ Należy nacisnąć przycisk „ $\Rightarrow$ ” i przytrzymać go.
- ✓ Okno dachowe zamyka się.  
Po zwolnieniu przycisku „ $\Rightarrow$ ”, okno dachowe pozostanie w osiągniętym położeniu.
- ✓ Czerwona lampka kontrolna zgaśnie, gdy okno dachowe zostanie poprawnie zamknięte i zablokowane.
- ▶ Należy sprawdzić, czy okno dachowe jest zablokowane: Należy spróbować podnieść szybę do góry ręcznie (nie używając siły).

## Zamknięcie okna dachowego bez pilota (Tryb awaryjny)



Jeśli okno dachowe nie może zostać zamknięte za pomocą pilota (np. z powodu przerwy w zasilaniu), okno dachowe może zostać zamknięte ręcznie:

- Należy przerwać dopływ prądu z pojazdu do okna dachowego.
- Należy usunąć kratki wentylacyjne i osłony lamp.
- Należy odłączyć przewód doprowadzający 12 V dla pojazdu (**3**) od przewodu doprowadzającego dla okna dachowego (rys. **15**).
- Należy oddzielić złącze ramy zewnętrznej (**1**) od płytki ramy wewnętrznej (**2**) (rys. **15**).
- Należy ostrożnie wyciągnąć lampy z mocowań (rys. **11 A**).
- Należy poluzować śruby z ramy wewnętrznej.
- Należy zdjąć ramę wewnętrzną.
- Należy wyjąć korbkę awaryjną (rys. **20 1**) z mocowania w ramie zewnętrznej.
- Należy umieścić korbkę awaryjną w otworze ośmiokątnym (rys. **21 1**).
- Należy zamknąć okno dachowe poprzez kręcenie w kierunku zgodnym z ruchem wskazówek zegara.  
Jeśli szyba przylega, należy tak długo kręcić, aż okno dachowe zostanie zablokowane.
- Należy sprawdzić, czy okno dachowe jest zablokowane: Należy spróbować podnieść szybę do góry ręcznie (nie używając siły).
- Należy zamontować ramę wewnętrzną.
- Należy umieścić lampy ponownie w mocowaniach (rys. **12 F**/rys. **14 F**).
- Należy ponownie podłączyć przewód (**3**) (rys. **15**).
- Należy zamocować z zatraskiem kratki wentylacyjne i osłony lampy.

### 8.3 Włączanie i wyłączanie urządzenia

- ▶ Należy skierować pilota w kierunku czerwonej lampki kontrolnej okna dachowego.
- ▶ Należy krótko przycisnąć przycisk „” lub „”, aby włączyć lampę.

Aby wyłączyć oświetlenie:

- ▶ Należy krótko przycisnąć przycisk „” lub „”, aby wyłączyć lampę.

### 8.4 Wymiana bezpiecznika (rys. 22)

- ▶ Należy przerwać dopływ prądu z pojazdu do okna dachowego.
- ▶ Należy usunąć kratki wentylacyjne i osłony lamp.
- ▶ Bezpiecznik należy wymienić (1) (bezpiecznik płaski 10 A) w czerwonym przewodzie doprowadzającym okna dachowego.
- ▶ Należy zamocować z zatrzaskiem kratki wentylacyjne i osłony lampy.

### 8.5 Otwieranie i zamykanie rolet (rys. 18)



#### **UWAGA! Niebezpieczeństwo uszkodzenia związanego z kumulacją ciepła pomiędzy roletą a szybą**

W przypadku silnego nasłonecznienia roletę zaciemniającą należy zaciągać tylko do dwóch trzecich wysokości.



#### **WSKAZÓWKA**

Roletę zaciemniającą i moskitierę można regulować bezstopniowo, niezależnie od siebie.

- ▶ Aby odpowiednio ustawić roletę, należy chwycić za uchwyt wgłębny rolety, a następnie przeciągnąć ją w żądaną pozycję.

## 9 Usuwanie usterek

Usterka	Możliwa przyczyna	Proponowane rozwiązanie
Okno dachowe nie otwiera się lub nie zamyka.	Baterie pilota są za słabe.	Należy wymienić baterie pilota.
	Dopływ prądu do pojazdu w oknie dachowym jest przerwany.	Należy sprawdzić dopływ prądu.
	Bezpiecznik jest uszkodzony.	Należy wymienić bezpiecznik (zob. rozdz. „Wymiana bezpiecznika (rys. 22)” na stronie 201).
	Kodowanie pilota jest błędne.	Należy zaprogramować pilota: <ul style="list-style-type: none"> <li>▶ Należy odłączyć zasilanie okna dachowego.</li> <li>▶ Należy ponownie włączyć zasilanie. Lampka kontrolna miga przez około 30 s.</li> <li>▶ Podczas tego czasu należy skierować pilota w kierunku czerwonej lampki kontrolnej okna dachowego i nacisnąć jednocześnie przycisk „←” oraz „= ”.</li> </ul> Lampa kontrolna zgaśnie. Pilot jest prawidłowo zaprogramowany.
Lampka kontrolna świeci się po zamknięciu okna dachowego.	Okno dachowe nie jest prawidłowe zablokowane w klinie wlotowym.	Należy usunąć przedmioty (np. gałęzie, liście) znajdujące się pomiędzy szybą a ramą.
	Blokowanie jest przestawione.	Należy skorygować blokowanie (rys. 24): <ul style="list-style-type: none"> <li>▶ Należy poluzować cztery śruby.</li> <li>▶ Należy skorygować prowadnicę (1), aby blokada znalazła się w prawidłowym miejscu.</li> <li>▶ Następnie należy ponownie przykręcić cztery śruby.</li> </ul>
Nie można przesunąć albo moskitiery albo rolety zaciemniającej.	Zabrudzenia na prowadnicach bocznych	Należy oczyścić prowadnice boczne.

Usterka	Możliwa przyczyna	Proponowane rozwiązanie
Oświetlenie nie funkcjonuje.	Baterie pilota są za słabe.	Należy wymienić baterie pilota. (zob. rozdz. „Wymiana baterii” na stronie 197).
	Dopływ prądu do pojazdu w oknie dachowym jest odłączony.	Należy sprawdzić dopływ prądu do pojazdu w oknie dachowym.
	Bezpiecznik jest uszkodzony.	Należy wymienić bezpiecznik (zob. rozdz. „Wymiana bezpiecznika (rys. 22)” na stronie 201).
	Jedna lub kilka lamp jest uszkodzonych.	Należy wymienić uszkodzone lampy (12 V, 8 W).
Czujnik deszczu nie reaguje.	Czujnik deszczu jest silnie zabrudzony.	Należy oczyścić czujnik deszczu (zob. strona 203).

Jeśli nie można usunąć usterki, należy skontaktować się z warsztatem specjalistycznym.

## 10 Pielęgnacja i czyszczenie Heki4 Plus



### UWAGA!

Do czyszczenia nie należy używać ostrych i twardych środków; mogą one uszkodzić szkło akrylowe.

Należy stosować wyłącznie środki czyszczące zalecane przez producenta: Politura do szkła akrylowego (nr-produktu 9103501188), specjalna ściereczka nasączona politurą (nr-produktu 9103501190) i płyn do czyszczenia szkła akrylowego (nr-produktu 9103501189).

- Rolety należy czyścić ługiem mydlanym z dużą ilością wody.
- Uszczelki gumowe należy pielęgnować talkiem.

### Czyszczenie czujnika deszczu (rys. 19 1)

- Należy odłączyć dopływ prądu do pojazdu w oknie dachowym.
- Należy oczyścić czujnik deszczu za pomocą suchego materiału.

## 11 Gwarancja

Obowiązuje ustawowy okres gwarancji. Jeśli produkt jest uszkodzony, należy zgłosić się do partnera serwisowego w danym kraju (adresy dostępne na odwrocie instrukcji).

Nasi specjaliści służą chętnie pomocą i omówią z Państwem dalszy przebieg gwarancji.

## 12 Utylizacja

- ▶ Opakowanie należy wyrzucić do odpowiedniego pojemnika na śmieci do recyklingu.



Jeżeli produkt nie będzie dłużej eksploatowany, koniecznie dowiedz się w najbliższym zakładzie recyklingu lub w specjalistycznym sklepie, jakie są aktualnie obowiązujące przepisy dotyczące utylizacji.



### **Chroń środowisko naturalne!**

Akumulatory i baterie nie zaliczają się do odpadów domowych. Uszkodzone akumulatory lub zużyte baterie należy przekazać do punktu sprzedaży lub punktu przyjmującego surowce wtórne.



### **Chroń środowisko naturalne!**

Świetłówki nie należą do odpadów domowych! Zużyte świetłówki należy przekazać do punktu sprzedaży lub punktu przyjmującego surowce wtórne.

**Pred montážou a uvedením do prevádzky si prosím pozorne prečítajte tento návod a odložte si ho. V prípade odovzdania výrobku ďalšiemu používateľovi mu odovzdajte aj tento návod.**

## Obsah

1	Vysvetlenie symbolov . . . . .	205
2	Pokyny týkajúce sa bezpečnosti a montáže . . . . .	206
3	Obsah dodávky . . . . .	207
4	Príslušenstvo . . . . .	207
5	Používanie v súlade s určením . . . . .	207
6	Upozornenia pred montážou . . . . .	208
7	Montáž Heki4 Plus . . . . .	209
8	Používanie Heki4 Plus Plus . . . . .	212
9	Odstránenie poruchy . . . . .	217
10	Ošetrovanie a čistenie Heki4 Plus . . . . .	218
11	Záruka . . . . .	218
12	Likvidácia . . . . .	219

## 1 Vysvetlenie symbolov



### VÝSTRAHA!

**Bezpečnostný pokyn:** Nerešpektovanie môže viesť k smrti alebo k ťažkému zraneniu.



### POZOR!

Nerešpektovanie môže viesť k materiálnym škodám a môže ovplyvniť funkciu zariadenia.



### POZNÁMKA

Doplňujúce informácie k obsluhu výrobku.



## 2 Pokyny týkajúce sa bezpečnosti a montáže

### **Dodržiavajte bezpečnostné pokyny a podmienky predpísané výrobcom vozidla a združením automobilového priemyslu!**

Výrobca v nasledujúcich prípadoch nepreberá za škody žiadnu záruku:

- Poškodenia produktu mechanickými vplyvmi a prepätiami
- Zmeny produktu bez vyjadreného povolenia výrobcu
- Použitie na iné účely ako sú účely uvedené v návode



#### **POZNÁMKA**

Ked' nemáte dostatočné technické vedomosti o montáži komponentov vo vozidlách, mali by ste montáž strešného okna na vozidle prenechať odborníkovi.

Rešpektujte nasledovné upozornenia:

- Ak sa vyskytla chyba alebo porucha, obratom kontaktujte špecializovaný servis.
- Nebezpečenstvo prelomenia! Na sklenenú kupolu nestúpajte.
- Pred jazdou skontrolujte, či je strešné okno riadne zaistené.
- Pred jazdou skontrolujte, či strešné okno nie je poškodené (napr. praskliny na akrylovom skle následkom napnutia).
- Počas jazdy strešné okno **neotvárajte**.
- Strešné okno **neotvárajte** za silného vetra alebo dažďa.
- Počas dažďa a sneženia zatvorte strešné okno.
- Vozidlo **neopúšťajte**, ak je otvorené strešné okno.
- Strešné okno udržiavajte v stave bez snehu a námrazy.
- Vykonaním elektrického pripojenia poverte odborný personál.
- Vymeňte poškodené svietidlá za svietidlá rovnakého typu a s tými istými technickými údajmi (12 V, 8 W).

### 3 Obsah dodávky

Č. na obr. 1	Množstvo	Označenie
1	1	Vonkajší rám so sklenenou kupolou
2	1	Vnútorný rám
3	16	Upevňovacia skrutka Ø 4,0 x 25 mm
	16	Upevňovacia skrutka Ø 2,5 x 12 mm
4	16	Montážne podpery (pre hrúbku strechy 25 – 32 mm)
5	10	Vetracia mriežka
6	4	Kryty na svetidlá
7	1	Diaľkové ovládanie

### 4 Príslušenstvo

Označenie	Č. výrobku
Spoiler, 800 mm	9104100236
Spoiler, 1100 mm	9104100237
SunShade kryt na strešný príklop	9103500010

### 5 Používanie v súlade s určením

Strešné okno Heki 4 Plus (č. výr. 9104100294) je vhodné na montáž do obytných automobilov alebo karavanov.

Obidve svetidlá nie sú stmievateľné.

Maximálna povolená jazdná rýchlosť je 100 km/h, pretože v závislosti od nadstavby vozidla alebo montážnej polohy sa môže vyskytnúť hlučnosť alebo poškodenia. So spojlerom, ktorý je dostupný ako príslušenstvo, je možné jazdiť rýchlosťou 130 km/h.

## 6 Upozornenia pred montážou

- Pred montážou preverte hrúbku strechy vozidla. V prípade otázok sa obráťte na výrobcu vozidla.
- Uistite sa, že je v vozidle prítomné 12 V prírodné vedenie pre pohon (menovitý výkon 21 W) a osvetlenie Heki4 Plus (2 x 8 W).
- Zabezpečte, aby bolo prírodné vedenie príslušne dimenzované a zaistené.
- Pri výbere miesta montáže dodržiavajte:
  - Susediace časti (strešné lyžiny alebo upevňovacie a vystužovacie časti), vedenia a zabudovaný nábytok v interiéri vozidla sa pri pílení výrezu nesmú poškodiť.
  - Na montáž vnútorného a vonkajšieho rámu musí byť dostatok miesta.
  - Strešné okno namontujte len na rovné a paralelné vnútorné a vonkajšie plochy s maximálnym sklonom 15° voči horizontálnej rovine.
  - Môžete požiť existujúci strešný otvor, ak sa hodí pre strešné okno.
  - Strešné okno môžete namontovať priečne (strana so závesmi vpredu v smere jazdy) alebo pozdĺžne (strana so závesmi vľavo alebo vpravo k smeru jazdy).

### 6.1 Opracovanie otvoru

Pozri obr. **2**

### 6.2 Použitie vystužovacích lišt

Doplnok k obr. **3**

- Pred montážou sa informujte, či sa nemusí zosilniť strešný výrez.
- Odstráňte penovú výplň podľa šírky vašich vystužovacích lišt (nie sú súčasťou dodávky) **(A)**.
- Vsadte vystužovacie lišty **(B)**.

## 7 Montáž Heki4 Plus



### VÝSTRAHA! Nebezpečenstvo poranenia!

Pred začatím montáže odpojte vozidlo od napätia a zaistite proti opätovnému zapnutiu.



### POZOR!

Uistite sa, že sa pri montáži nepoškodžia žiadne vedenia.

### Pozri obr. 4

- Položte prívod stredovo na pozdĺžnej strane, ktorá leží oproti strane so závesmi.

### Doplňok k obr. 5

Obsahom dodávky je jeden montážny rám, ktorý je určený pre hrúbku strechy 25 – 32 mm. Pre hrúbku strechy 33 – 60 mm si musíte zakúpiť vhodnú montážnu súpravu (pozri tabuľku).

- Odmerajte si hrúbku vašej strechy.
- Vyberte si vhodnú montážnu súpravu.

Hrúbka strechy	Farba montážnych podpier	Skrutky	Č. výrobku
25 – 32 mm	sivá	Ø 4 x 25 mm	súčasť dodávky
33 – 39 mm	čierna	Ø 4 x 32 mm	9104100245
39 – 46 mm	žltá	Ø 4 x 40 mm	9104100246
46 – 53 mm	modrá	Ø 4 x 46 mm	9104100247
53 – 60 mm	červená	Ø 4 x 52 mm	9104100248

### Pozri obr. 6

- Skontrolujte, či má strešné okno po obvode dostatočnú vzdialenosť (cca 1 až 2 mm) od strešného výrezu.

### Pozri obr. 7

- Vyčistite strešný výrez v oblasti montáže.

**Pozri obr. 8****POZOR!**

Rešpektujte upozornenia výrobcu tesniaceho prostriedku.

- Montážny rám utesnite plastickým nevytvrdzujúcim butylovým tesnivom (napr. SikaLastomer-710).

**Pozri obr. 9**

- Pri montáži dávajte pozor na smer jazdy.  
Strešné okno môžete namontovať priečne (strana so závesmi vpredu v smere jazdy) alebo pozdĺžne (strana so závesmi vľavo alebo vpravo k smeru jazdy).
- Vonkajší rám vložte do stredu výrezu v strechu.

**POZNÁMKA**

Dávajte pozor na prívodné vedenia.

- Mierne pritlačte vonkajší rám na strechu, aby sa tesniaca hmota rovnomerne rozdelila.

**Pozri obr. 10**

- Vložte 16 montážnych podpier na vnútornej strane vozidla až na doraz do výrezov vonkajšieho rámu.
- Upevnite 16 montážnych podpier upevňovacími skrutkami Ø 4.  
Použite veľký priemer otvorov v montážnych podperách.
- Skrutky dotiahnite cca 10 minút po montáži.

**Pozri obr. 11**

Musíte svietidlá vybrať, aby ste mohli pevne priskrutkovať vnútorné rámy.

- Opatrne vytiahnite svietidlá z držiakov a nechajte ich visieť na kábloch **(A)**.

**Pozri obr. 12**

Svietidlá sú od výroby namontované na krátkych stranách vnútorného rámu. Keď chcete svietidlá na pozdĺžnej strane premiestniť, musíte ich demontovať a opäť namontovať na pozdĺžnej strane.

**Demontáž svietidiel**

- Uvoľnite pripájacie káble **(B)**.
- Demontujte držiaky na krátkej strane **(C)**.

## Príprava montáže na pozdĺžnej strane

- Zasuňte držiaky do predurčených otvorov na pozdĺžnej strane (**D**).
- Nanovo položte a upevnite káblový zväzok na zadnej strane.
- Pripojte pripájacie káble (**E**).

### Pozri obr. 13



#### POZOR!

Dávajte pozor nato, aby boli prírodné vedenia z vozidla a vonkajšieho rámu vovedené do otvorov vnútorného rámu a **nezacviknuté**.

- Nasadte vnútorný rám na vonkajšom ráme a priskrutkujte ho upevňovacími skrutkami Ø 2,5 x 12 mm do 16 montážnych držiakov.  
Použite na to otvory s malým priemerom v montážnych držiakoch.  
Skrutky dotiahnite iba zľahka.
- Skontrolujte, či sa rolety voľne pohybujú.  
Ak sa rolety voľne nepohybujú, trochu povolte skrutky.

### Pozri obr. 14 (Pričná strana montáže)/obr. 12 (Pozdĺžna strana montáže)

- Zasuňte svetidlá do držiakov (**F**).

### Pozri obr. 15

- Zasuňte spojku (**1**) vonkajšieho rámu na kontakty (**2**) platiny vo vnútornom ráme.



#### POZOR!

Dávajte pozor na správnu polaritu:

- Červená žila: Plusový pól
- Hnedá žila: Ukostrenie

- Pripojte 12 V prírodné vedenie z vozidla (**3**) ku káblom strešného okna (**4**).
- Uistite sa, že svetidlá pevne dosadajú.
- Skontrolujte fungovanie okna:
  - Otvorte strešné okno (pozri kap. „Otvorenie strešného okna“ na strane 214).
  - Zatvorte strešné okno (pozri kap. „Zatvorenie strešného okna“ na strane 214).
  - Zapnite a vypnite osvetlenie (pozri kap. „Zapnutie a vypnutie osvetlenia“ na strane 215).

Keď sa vyskytnú poruchy: Pozri kap. „Odstránenie poruchy“ na strane 217.

**Pozri obr. 16**

- Zaklapnite ventilačné mriežky (**1**).  
Musia počuteľne zaklapnúť.
- Zaklapnite kryty svetidiel (**2**) nad svetidlami.  
Musia počuteľne zaklapnúť.
- Stiahnite vnútornú a vonkajšiu ochrannú PE fóliu z akrylového skla.

**POZNÁMKA**

Ak bola ochranná PE fólia príliš dlho vystavenú slnečnému svetlu, nedá sa už odstrániť bez zvyškov.

- V prípade potreby dajte zaznamenať zmenu výšky vozidla a zmenu hmotnosti do technického preukazu vozidla.

## 8 Používanie Heki4 Plus Plus

**UPOZORNENIE! Nebezpečenstvo poranenia!**

- Nestláčajte diaľkové ovládanie, keď sa v oblasti strešného okna zdržujú osoby.
- Nezdružujte sa v oblasti otvorenej sklenenej tabule.
- Nevystupujte cez strešné okno na strechu vozidla.
- Dažďový senzor zatvorí strešné okno, keď sa ho omylom dotknete alebo príde ku kontaktu s vlhkosťou.

**POZNÁMKA**

Dosah diaľkového ovládania je cca 1,5 m.

Diaľkovým ovládaním môžete

- otvoriť a zatvoriť strešné okno,
- zapnúť a vypnúť osvetlenie.

Tlačidlo na obr. 17		Význam
1		zapne a vypne svetidlo 1
2		zapne a vypne svetidlo 2
3		zatvorí strešné okno
4		otvorí strešné okno

## Výmena batérií

Diaľkové ovládanie potrebuje dve batérie typu AAA.

- Uvoľnite skrutku na zadnej strane diaľkového ovládania.
- Otvorte kryt.
- Vymeňte obidve batérie.
- Zatvorte kryt a upevnite ho skrutkou.

## Preskúšanie diaľkového ovládania

Diaľkové ovládanie môžete preskúšať pomocou digitálneho fotoaparátu s displejom:

- Držte infračervenú diódu smerom k objektívu fotoaparátu.
- Stlačte niektoré tlačidlo na diaľkovom ovládaní.
- ✓ Keď diaľkové ovládanie funguje, uvidíte na displeji svetelný bod z infračervenej diódy.

## Doplnenie k obr. 18



### POZNÁMKA

Naprogramovať môžete iba **jedno** diaľkové ovládanie. Keď naprogramujete druhé diaľkové ovládanie, prvé naprogramované diaľkové ovládanie sa automaticky zmaže.

Červená kontrolka (1) na vnútornom ráme strešného okna svieti, keď je strešné okno otvorené. Zhasne, keď je strešné okno kompletne zatvorené a zaistené obidvoma vstupnými klinmi.

Červená kontrolka (1) bliká, keď bol prerušený prívod prúdu k strešnému oknu a prúd je opäť obnovený:

## Programovanie diaľkového ovládania

- Držte diaľkové ovládanie smerom k červenej kontrolke strešného okna.
- Stlačte na diaľkovom ovládaní na cca 5 s súčasne tlačidlá „≤“ a „=“.
- ✓ Červená kontrolka zhasne.



**Doplnenie k obr. 19****UPOZORNENIE! Nebezpečenstvo poranenia!**

Dažďový senzor zatvorí strešné okno, keď sa ho omylom dotknete.

Na ochranu pred vlhkosťou je strešné okno vybavené dažďovým senzorom (1), ktorý kompletne zatvorí strechu, keď sa dostane do kontaktu s vlhkosťou (napr. dažďom alebo kondenzovanou vodou).

Keď chcete prerušiť zatváranie:

- ▶ Stlačte v tomto prípade na diaľkovom ovládaní tlačidlo „◀“ alebo „=“.

## 8.1 Otvorenie strešného okna

- ▶ Držte diaľkové ovládanie smerom k červenej kontrolke strešného okna.
- ▶ Krátko stlačte tlačidlo „◀“.
- ✓ Strešné okno sa otvorí až do uhla cca 70°.
- ✓ Červená kontrolka svieti.

Keď chcete strešné okno otvoriť menej:

- ▶ Stlačte počas otvárania znovu tlačidlo „◀“.
- ✓ Strešné okno ostane stáť v dosiahnutej polohe.
- ✓ Červená kontrolka svieti.

## 8.2 Zatvorenie strešného okna



- ▶ Držte diaľkové ovládanie smerom k červenej kontrolke strešného okna.
- ▶ Stlačte tlačidlo „=“ a držte ho stlačené.
- ✓ Strešné okno sa zatvorí.  
Keď tlačidlo „=“ pustíte, ostane strešné okno stáť.
- ✓ Červená kontrolka zhasne, keď je strešné okno správne zatvorené a zaistené.
- ▶ Skontrolujte, či je strešné okno zaistené. Pokúste sa sklennú tabuľu rukou zdvihnúť hore (bez použitia násillia).

## Zatvorenie strešného okna bez diaľkového ovládania (núdzová obsluha)

Keď nemôžete zatvoriť okno pomocou diaľkového ovládania (napr. pre výpadok prúdu), môžete strešné okno zatvoriť ručne:

- Prerušte prívod prúdu z vozidla k strešnému oknu.
- Odstráňte ventilačné mriežky a kryty svietidiel.
- Odpojte 12 V prívodné vedenie vozidla **(3)** od prívodného vedenia strešného okna (obr. **15**).
- Odpojte spojku vonkajšieho rámu **(1)** z platiny vnútorného rámu **(2)** (obr. **15**).
- Opatrne vytiahnite svietidlá z držiakov (obr. **11 A**).
- Uvoľnite skrutky vnútorného rámu.
- Vyberte vnútorný rám.
- Vyberte núdzovú kľuku (obr. **20 1**) z držiaka na vonkajšom ráme.
- Zasuňte núdzovú kľuku na 8-hran (obr. **21 1**).
- Zatvorte okno otáčaním v smere hodinových ručičiek.  
Keď sklenená tabuľa dosadá, musíte ešte točiť kľukou ďalej dovtedy, kým nebude okno zaistené.
- Skontrolujte, či je strešné okno zaistené. Pokúste sa sklenenú tabuľu rukou zdvihnúť hore (bez použitia násilia).
- Namontujte vnútorný rám.
- Zasuňte svietidlá naspäť do držiakov (obr. **12 F**/obr. **14 F**).
- Opäť pripojte káble **(3)**, (obr. **15**).
- Zaklapnite ventilačné mriežky a kryty svietidiel.

## 8.3 Zapnutie a vypnutie osvetlenia

- Držte diaľkové ovládanie smerom k červenej kontrolke strešného okna.
- Krátko stlačte tlačidlo „“ alebo „“, aby ste zapli požadované svietidlo.

Na vypnutie osvetlenia:

- Krátko stlačte tlačidlo „“ alebo „“, aby ste vypli požadované svietidlo.

## 8.4 Výmena poistky (obr. 22)

- Prerušte prívod prúdu z vozidla k strešnému oknu.
- Odstráňte ventilačné mriežky a kryty svetidiel.
- Vymeňte poistku (1) (plochá poistka 10 A) v červenom prívodnom vedení strešného okna.
- Zaklapnite ventilačné mriežky a kryty svetidiel.

## 8.5 Otváranie a zatváranie roliet (obr. 18)



### **POZOR! Nebezpečenstvo poškodenia následkom kumulovania tepla medzi roletou a sklom.**

Pri silnom slnečnom žiarení sa smie tieniaca roleta zatvoriť len do dvoch tretín.





### **POZNÁMKA**

Tieniacu roletu a ochrannú roletu proti hmyzu môžete navzájom nezávisle plynule regulovať.

- Chyťte príslušnú roletu za vyhlbenie a potiahnite ju do požadovanej polohy.

## 9 Odstránenie poruchy

Porucha	Možná príčina	Návrh riešenia
Strešné okno sa neotvára alebo nezatvára.	Batérie v diaľkovom ovládaní sú príliš slabé.	Vymeňte batérie v diaľkovom ovládaní.
	Prívod prúdu z vozidla k strešnému oknu je prerušený.	Skontrolujte prívod prúdu.
	Poistka je poškodená.	Vymeňte poistku (pozri kap. „Výmena poistky (obr. 22)“ na strane 216).
	Kódovanie diaľkového ovládania je nesprávne.	Naprogramujte diaľkové ovládanie: <ul style="list-style-type: none"> <li>➤ Prerušte zdroj napätia strešného okna.</li> <li>➤ Opäť zapnite napätie. Kontrolka bliká cca 30 s.</li> <li>➤ Držte počas tejto doby diaľkové ovládanie smerom k červenej kontrolke strešného okna a stlačte súčasne tlačidlá „“ a „“.</li> </ul> Kontrolka zhasne. Diaľkové ovládanie je správne nakódované.
Kontrolka zhasne po zatvorení strešného okna.	Okno nie je správne zaistené vo vstupnom kline.	Odstráňte predmety (napr. konáre, listie), ktoré sa nachádzajú medzi sklennou tabuľou a rámom.
	Prestavené zaistenie.	Opraviť (obr. 24) zaistenie: <ul style="list-style-type: none"> <li>➤ Uvoľnite štyri skrutky.</li> <li>➤ Skontrolujte vedenie (1) tak, aby sa do neho zasúvalo istenie.</li> <li>➤ Opäť dotiahnite štyri skrutky.</li> </ul>
Ochrana proti hmyzu alebo tieniaca roleta sa nedajú posunúť.	Nečistoty na bočných vedeniach	Vyčistite bočné vedenia.
Osvetlenie nefunguje.	Batérie v diaľkovom ovládaní sú príliš slabé.	Vymeňte batérie v diaľkovom ovládaní (pozri kap. „Výmena batérií“ na strane 213).
	Prívod prúdu z vozidla k strešnému oknu je prerušený.	Skontrolujte prívod prúdu z vozidla k strešnému oknu.
	Poistka je poškodená.	Vymeňte poistku (pozri kap. „Výmena poistky (obr. 22)“ na strane 216).
	Jedno alebo obidve svietidlá sú poškodené.	Vymeňte dotyčné svietidlá (12 V, 8 W).

Porucha	Možná príčina	Návrh riešenia
Dažďový senzor nereaguje.	Dažďový senzor je silno znečistený.	Vyčistite dažďový senzor (pozri strane 218).

Ak sa chyba nedá odstrániť, vyhľadajte špecializovaný servis.

## 10 Ošetrovanie a čistenie Heki4 Plus



### POZOR!

Na čistenie nepoužívajte ostré prostriedky, pretože by mohli poškodiť akrylové sklo.

Používajte výlučne čistiace prostriedky odporúčané výrobcom: leštidlo na akrylové sklo (č.-výrobku 9103501188), špeciálnu leštiacu utierku (č.-výrobku 9103501190) a čistič na akrylové sklo (č.-výrobku 9103501189).

- Rolety čistite jemným mydlovým roztokom a dostatočným množstvom vody.
- Gumené tesnenia ošetrujte mastencom.

### Čistenie (obr. 19 1) dažďového senzora

- Odpojte prívod prúdu z vozidla k strešnému oknu.
- Vyčistite dažďový senzor suchou handričkou.

## 11 Záruka

Platí zákonom stanovená záručná lehota. Ak by bol výrobok chybný, obráťte sa na servisného partnera vo vašej krajine (adresy pozri na zadnej strane návodu).

Naši špecialisti vám radi pomôžu a dohodnú s vami ďalší priebeh záruky.

## 12 Likvidácia

- Obalový materiál podľa možnosti odovzdajte do príslušného odpadu na recykláciu.



Keď výrobok definitívne vyradíte z prevádzky, informujte sa v najbližšom recyklačnom stredisku alebo u vášho špecializovaného predajcu o príslušných predpisoch týkajúcich sa likvidácie.



### **Chráňte životné prostredie!**

Akumulátory a batérie nepatria do domového odpadu.

Poškodené akumulátory alebo spotrebované batérie odovzdajte priamo u predajcu alebo v zbernom mieste.



### **Chráňte životné prostredie!**

Žiarivky nepatria do domáceho odpadu.

Použité žiarivky odovzdajte u obchodníka alebo v zberni odpadu.

**Před zahájením instalace a uvedením do provozu si pečlivě přečtěte tento návod a uschovejte jej. V případě dalšího prodeje výrobku předejte návod novému uživateli.**

## Obsah

1	Vysvětlení symbolů . . . . .	220
2	Bezpečnostní pokyny a pokyny k instalaci . . . . .	221
3	Obsah dodávky . . . . .	222
4	Příslušenství . . . . .	222
5	Použití v souladu s účelem . . . . .	222
6	Pokyny montáží . . . . .	223
7	Montáž střešního okna Heki4 Plus . . . . .	224
8	Použití výrobku Heki4 Plus . . . . .	227
9	Odstraňování závad . . . . .	232
10	Údržba a čištění střešního okna Heki4 Plus . . . . .	233
11	Odpovědnost za vady . . . . .	233
12	Likvidace . . . . .	234

## 1 Vysvětlení symbolů



### VÝSTRAHA!

**Bezpečnostní pokyny:** Následkem nedodržení pokynů mohou být smrtelná nebo vážná zranění.



### POZOR!

Nedodržení pokynů může mít za následek hmotné škody a narušení funkce výrobku.



### POZNÁMKA

Doplňující informace týkající se obsluhy výrobku.

## 2 Bezpečnostní pokyny a pokyny k instalaci

### **Dodržujte předepsané bezpečnostní pokyny a předpisy vydané výrobcem vozidla a autoservisem!**

V následujících případech nepřebírá výrobce žádné záruky za škody:

- Poškození výrobku působením mechanických vlivů a přepětí
- Změna výrobku bez výslovného souhlasu výrobce
- Použití k jiným účelům, než jsou popsány v tomto návodu



#### **POZNÁMKA**

Pokud nemáte dostatečné technické znalosti v oblasti instalace součástí do vozidla, pověřte instalací střešního okna na vozidlo odborníka.

Dodržujte následující pokyny:

- Pokud dojde k závadám nebo poruchám, vyhledejte specializovaný servis.
- Nebezpečí proslápnutí! Nevstupujte na skleněnou plochu.
- Před zahájením jízdy zkontrolujte, zda je střešní okno řádně zajištěno.
- Před zahájením jízdy zkontrolujte, zda není střešní okno poškozené (např. trhlinky vyvolané napětím v akrylovém skle).
- **Neotevírejte** střešní okno za jízdy.
- **Neotevírejte** střešní okno za silného větru nebo deště.
- Za deště a sněžení střešní okno zavřete.
- **Neopouštějte** vozidlo s otevřeným střešním oknem.
- Odstraňujte ze střešního okna sníh a led.
- Elektrické přípojky smí zapojovat pouze odborný personál.
- Vyměňte vadné osvětlení za žárovky se stejnými technickými parametry (12 V, 8 W).



### 3 Obsah dodávky

Č. na obr. 1	Množství	Název
1	1	Vnější rám se skleněnou kopulí
2	1	Vnitřní rám
3	16	Upevňovací šroub Ø 4,0 x 25 mm
	16	Upevňovací šroub Ø 2,5 x 12 mm
4	16	Montážní opěry (pro střechní tloušťky 25 – 32 mm)
5	10	Větrací mřížka
6	4	Kryty osvětlení
7	1	Dálkové ovládání

### 4 Příslušenství

Název	Č. výrobku
Spojler, 800 mm	9104100236
Spojler, 1100 mm	9104100237
Střešní kryt SunShade	9103500010

### 5 Použití v souladu s účelem

Střešní okno Heki4 Plus (výr. č. 9104100294) je vhodné k instalaci do obytných přívěsů nebo obytných automobilů.

Obě osvětlení nemají funkci stmívání.

Maximální dovolená rychlost vozidla je 100 km/h, protože v závislosti na konstrukci vozidla nebo na instalační poloze může dojít ke hlučnosti nebo poškození. Spolu se spoilerem, který je možné získat formou příslušenství, je možné dosahovat rychlostí až 130 km/h.

## 6 Pokyny montáží

- Před zahájením montáže zkontrolujte tloušťku střechy vozidla. S případnými dotazy se obračete na výrobce vozidla.
- Zkontrolujte, zda je na vozidle dostupný kabel 12 V pro pohon (jmenovitý výkon 21 W) a osvětlení zařízení Heki4 Plus (2 x 8 W).
- Zkontrolujte, zda je přívodní kabel správně konstruován a jištěn.
- Při výběru místa instalace respektujte následující podmínky:
  - Při vyřezávání montážního otvoru nesmějí být poškozeny konstrukční součásti (nosiče, upevňovací součásti a výztuhy), vodiče a skříňové vestavěné uvnitř vozidla.
  - Musí být k dispozici dostatek místa k montáži vnitřního a vnějšího rámu.
  - Montujte střešní okno pouze na rovné a paralelní vnitřní a vnější plochy s maximálním sklonem 15° od horizontály.
  - Můžete použít stávající otvor ve střeše, pokud se do něj střešní okno vejde.
  - Střešní okno můžete instalovat příčně (strana se závěsem vpředu ve směru jízdy) nebo podélně (strana se závěsem vlevo nebo vpravo ve směru jízdy).

### 6.1 Provedení výřezu

Viz obr. **2**

### 6.2 Použití výztužných lišt

Doplnění k obr. **3**

- Před instalací zjistěte, zda musí být provedeno zesílení otvoru ve střeše.
- Odstraňte pěnovou výplň v závislosti na šířce výztužných lišt (nejsou součástí dodávky) **(A)**.
- Upravte tvar výztužných lišt **(B)**.

## 7 Montáž střešního okna Heki 4 Plus



### VÝSTRAHA! Nebezpečí úrazu!

Před zahájením montáže odpojte vozidlo od napětí a zajistěte je před opětovným zapojením napětí.



### POZOR!

Zajistěte, aby během montáže nedošlo k poškození rozvodů.

### Viz obr. 4

- Instalujte přívodní kabel středem na podélné straně naproti straně se závěsem.

### Doplnění k obr. 5

Dodávka obsahuje montážní rám, který je vhodný pro střechy o tloušťce 25 – 32 mm. Pro střechy o tloušťce 33 - 60 mm musíte zakoupit vhodnou montážní sadu (viz tabulka).

- Změřte tloušťku střechy W.
- Vyberte vhodnou montážní sadu:

Tloušťka střechy	Barva montážních opěr	Šrouby	Č. výrobku
25 – 32 mm	Šedá	Ø 4 x 25 mm	součást dodávky
33 – 39 mm	černá	Ø 4 x 32 mm	9104100245
39 – 46 mm	žlutá	Ø 4 x 40 mm	9104100246
46 – 53 mm	modrá	Ø 4 x 46 mm	9104100247
53 – 60 mm	červená	Ø 4 x 52 mm	9104100248

### Viz obr. 6

- Zkontrolujte, zda má střešní okno po obvodu dostatečnou vzdálenost (cca 1 až 2 mm) od výřezu ve střeše.

### Viz obr. 7

- Vyčistěte otvor ve střeše v oblasti montáže.

**Viz obr. 8****POZOR!**

Dodržujte pokyny výrobce těsnicí hmoty.

- ▶ Utěsňte montážní rám plastickou netuhnoucí butylovou těsnicí hmotou (např. SikaLastomer-710).

**Viz obr. 9**

- ▶ Při montáži pamatujte na směr jízdy.  
Střešní okno můžete instalovat příčně (strana se závěsem vpředu ve směru jízdy) nebo podélně (strana se závěsem vlevo nebo vpravo ve směru jízdy).
- ▶ Umístěte vnější rám uprostřed do výřezu ve střeše.

**POZNÁMKA**

Pozor na přívodní vodiče.

- ▶ Zatlačte vnější rám mírně proti střeše tak, aby se těsnicí hmota správně rozdělila.

**Viz obr. 10**

- ▶ Instalujte 16 montážních opěr na vnější straně vozidla až na doraz do vybrání pro vnější rám.
- ▶ Upevněte 16 montážních opěr upevňovacími šrouby Ø 4.  
Použijte k tomu otvory o velkém průměru v montážních opěrách.
- ▶ Šrouby 10 minut po montáži dotáhněte.

**Viz obr. 11**

K přišroubování vnitřního rámu musíte vyjmout osvětlení.

- ▶ Opatrně vytáhněte osvětlení z držáků a nechejte je viset na kabelech **(A)**.

**Viz obr. 12**

Osvětlení je z výroby namontováno na kratší straně vnitřního rámu. Osvětlené můžete instalovat na podélnou stranu, v takovém případě je musíte demontovat a nasadit na podélné straně.

**Demontáž osvětlení**

- ▶ Uvolněte přívodní kabel **(B)**.
- ▶ Demontujte držáky na krátké straně **(C)**.

## Příprava instalace osvětlení na podélné straně

- Nasadte držáky do připravených otvorů na podélné straně (**D**).
- Znovu instalujte a upevněte svazek kabelů na zadní straně.
- Připojte přívodní kabel (**E**).

### Viz obr. 13



#### POZOR!

Dávejte pozor, aby byly vodiče vozidla a vnějšího rámu zavedeny do otvorů vnitřního rámu a **nedošlo** k jejich přivření.

- Instalujte vnitřní rám na vnější rám a přišroubujte jej upevňovacími šrouby Ø 2,5 x 12 mm do 16 montážních opěr.  
Použijte k tomu otvory o malém průměru v montážních opěrách.  
Mírně utáhněte šrouby.
- Zkontrolujte, zda se rolety volně pohybují.  
Pokud se rolety nepohybují lehce, šrouby mírně povolte.

### Viz obr. 14 (instalace na kratší straně)/obr. 12 (instalace na delší straně)

- Nasadte osvětlení do držáků (**F**).

### Viz obr. 15

- Připojte spojku (**1**) vnějšího rámu ke kontaktům (**2**) základové desky ve vnitřním rámu.



#### POZOR!

Pamatujte na správnou polaritu:

- Červená žíla: Kladný pól
- Hnědá žíla: Kostra

- Připojte přívodní kabel 12 V vozidla (**3**) ke kabelu střešního okna (**4**).
  - Zkontrolujte, zda jsou svítilny správně upevněny.
  - Zkontrolujte funkci okna:
    - Otevřete střešní okno (viz kap. „Otevření střešního okna“ na straně 229).
    - Zavřete střešní okno (viz kap. „Zavření střešního okna“ na straně 229).
    - Rozsviňte a zhasněte osvětlení (viz kap. „Rozsvícení a zhasnutí osvětlení“ na straně 230).
- V případě poruchy: Viz kap. „Odstraňování závad“ na straně 232.

**Viz obr. 16**

- Nasadte ventilační mřížku (1).  
Musí slyšitelně zacvaknout.
- Nasadte kryt osvětlení (2).  
Musí slyšitelně zacvaknout.
- Sundejte ochrannou fólii PE zevnitř a zvenčí akrylátového skla.

**POZNÁMKA**

Pokud byla ochranná fólie PE příliš dlouho vystavena slunečnímu záření, nemusí ji být možné bezebytku uvolnit.

- Nechejte zapsat do dokumentace vozidla změnu výšky a hmotnosti, pokud je to nutné.

## 8 Použití výrobku Heki4 Plus

**UPOZORNĚNÍ! Nebezpečí úrazu!**





- Nepoužívejte dálkové ovládání, pokud se v oblasti střešního okna zdržují osoby.
- Nezdržujte se v oblasti otevřeného skleněného střešního okna.
- Nevystupujte střešním oknem na střechu vozidla.
- Dešťový snímač zavře střešní okno v případě, že se jej omylem dotknete nebo pokud se dostane do kontaktu s vlhkostí.

**POZNÁMKA**

Dosah dálkového ovládání je cca 1,5 m.

Pomocí dálkového ovládání můžete:

- Otevírat a zavírat střešní okno
- Rozsvěcovat a zhasínat osvětlení

Tlačítko na obr. 17	Význam
1	 Rozsvícení a zhasnutí svítily 1
2	 Rozsvícení a zhasnutí svítily 2
3	 Zavření střešního okna
4	 Otevření střešního okna

## Výměna baterií

Dálkové ovládání je napájeno dvěma bateriemi typu AAA.

- Vyšroubujte šroub na zadní straně dálkového ovladače.
- Otevřete kryt.
- Vyměňte obě baterie.
- Zavřete kryt a upevněte jej šroubem.

## Kontrola dálkového ovládání

Dálkové ovládání můžete zkontrolovat pomocí digitálního fotoaparátu s displejem:

- Podržte infračervenou diodu ve směru objektivu kamery.
- Stiskněte tlačítko na dálkovém ovladači.
- ✓ Pokud dálkový ovladač funguje, uvidíte na displeji světelný bod z infračervené diody.

## Doplnění k obr. 18



### POZNÁMKA

Můžete naprogramovat pouze **jeden** dálkový ovladač. Pokud naprogramujete druhý dálkový ovladač, bude první naprogramované dálkové ovládání automaticky vymazáno.

Červená kontrolka (1) na vnitřním rámu střešního okna svítí, pokud je střešní okno otevřeno. Zhasne, jakmile je střešní okno kompletně uzavřeno a zajištěno na obou vodičích klínech.

Červená kontrolka (1) bliká, pokud byl přívod proudu střešního okna přerušen a došlo k jeho opětovnému obnovení:

## Programování dálkového ovladače

- Podržte dálkový ovladač ve směru červené kontrolky střešního okna.
- Stiskněte na cca 5 s současně na dálkovém ovladači tlačítka „≤“ a „=“.
- ✓ Červená kontrolka zhasne.

**Doplnění k obr. 19****UPOZORNĚNÍ! Nebezpečí úrazu!**

Dešťový snímač zavře střešní okno, pokud dojde k jeho nechtěnému dotyku.

K ochraně před vlhkostí je střešní okno vybaveno dešťovým snímačem (1), který kompletně zavře střechu, pokud se dostane do kontaktu s vlhkostí (např. déšť nebo vodní kondenzát).

Pokud si přejete přerušit zavírání:

- ▶ V tomto případě stiskněte na dálkovém ovladači tlačítko „ $\Leftarrow$ “ nebo „ $\Rightarrow$ “.

## 8.1 Otevření střešního okna

- ▶ Podržte dálkový ovladač ve směru červené kontrolky střešního okna.
- ▶ Stiskněte krátce tlačítko „ $\Leftarrow$ “.
- ✓ Střešní okno se otevře pod úhlem cca 70°.
- ✓ Červená kontrolka svítí.

Pokud si přejete střešní okno pouze pootevřít:

- ▶ Během otevírání znovu stiskněte tlačítko „ $\Leftarrow$ “.
- ✓ Střešní okno zůstane v dosažené poloze.
- ✓ Červená kontrolka svítí.

## 8.2 Zavření střešního okna

- ▶ Podržte dálkový ovladač ve směru červené kontrolky střešního okna.
- ▶ Stiskněte tlačítko „ $\Rightarrow$ “ a podržte je.
- ✓ Střešní okno se zavírá.  
Uvolněním tlačítka „ $\Rightarrow$ “ se pohyb střešního okna zastaví.
- ✓ Jakmile je střešní okno správně zavřeno a zajištěno, červená kontrolka zhasne.
- ▶ Zkontrolujte, zda je střešní okno zajištěno: Pokuste se rukou zvednout sklo (ne silou) směrem nahoru.





## Zavření střešního okna bez dálkového ovladače (nouzová obsluha)



Pokud nelze střešní okno zavřít pomocí dálkového ovladače (např. z důvodu výpadku proudu), můžete střešní okno zavřít ručně:

- Přerušete přívod proudu z vozidla do střešního okna.
- Odstraňte ventilační mřížku a kryt osvětlení.
- Odpojte přívodní kabel 12 V vozidla **(3)** od přívodu střešního okna (obr. **15**).
- Odpojte spojku vnějšího rámu **(1)** od základové desky vnitřního rámu **(2)** (obr. **15**).
- Opatrně vytáhněte osvětlení z držáků (obr. **11 A**).
- Povolte šrouby z vnitřního rámu.
- Vyjměte vnitřní rám.
- Vyjměte kliku nouzového ovládání (obr. **20 1**) z držáku ve vnějším rámu.
- Nasadte kliku na 8hran (obr. **21 1**).
- Zavřete střešní okno otáčením ve směru hodinových ručiček.  
Jakmile skleněná tabule okna dosedne, musíte otáčet klikou tak dlouho, dokud nebude střešní okno zajištěno.
- Zkontrolujte, zda je střešní okno zajištěno: Pokuste se rukou zvednout sklo (ne silou) směrem nahoru.
- Namontujte vnitřní rám.
- Nasadte osvětlení zpět do držáků (obr. **12 F**/obr. **14 F**).
- Opět připojte kabel **(3)** (obr. **15**).
- Nasadte ventilační mřížku a kryt osvětlení.

## 8.3 Rozsvícení a zhasnutí osvětlení

- Podržte dálkový ovladač ve směru červené kontrolky střešního okna.
- Krátce stiskněte tlačítko „“ nebo „“, tím rozsvítíte příslušné osvětlení.

Zhasnutí osvětlení:

- Krátce stiskněte tlačítko „“ nebo „“, tím zhasnete příslušné osvětlení.

## 8.4 Výměna pojistek (obr. 22)

- Přerušete přívod proudu z vozidla do střešního okna.
- Odstraňte ventilační mřížku a kryt osvětlení.
- Vyměňte pojistku (1) (plochá pojistka 10 A) v červeném přívodním kabelu střešního okna.
- Nasadíte ventilační mřížku a kryt osvětlení.

## 8.5 Otevření a zatažení rolet (obr. 18)



### **POZOR! Nebezpečí poškození následkem vysoké teploty mezi roletou a sklem**

Při silném slunečním záření smíte zatáhnout stínicí roletu pouze ze dvou třetin.



### **POZNÁMKA**

Stínicí roletu a roletu proti hmyzu můžete plynule nastavovat nezávisle na sobě.

- Uchopte úchytku s vybráním u příslušné rolety a zatáhněte roletu do požadované polohy.

## 9 Odstraňování závad

Závada	Možná příčina	Návrh řešení
Střešní okno neotevírá se nebo nezavírá.	Baterie dálkového ovládání jsou příliš slabé.	Vyměňte baterie v dálkovém ovladači.
	Přerušený přívod proudu z vozidla do střešního okna.	Zkontrolujte přívod proudu.
	Pojistka je vadná.	Vyměňte pojistku (viz kap. „Výměna pojistek (obr. 22)“ na strani 231).
	Chybné kódování dálkového ovladače.	Naprogramujte dálkový ovladač: <ul style="list-style-type: none"> <li>▶ Přerušte napájení střešního okna.</li> <li>▶ Opět zapněte napájení. Kontrolka cca 30 s bliká.</li> <li>▶ Během této doby podržte dálkový ovladač ve směru červené kontrolky střešního okna a stiskněte současně tlačítka „≤“ a „=“.</li> </ul> Kontrolka zhasne. Dálkový ovladač má správné kódování.
Po zavření střešního okna svítí kontrolka.	Střešní okno není správně zajištěno na vodícím klínu.	Odstraňte předměty (např. větve, listí), které jsou mezi sklem a rámem.
	Nesprávné nastavený zámek pojistky.	Upravte zámek pojistky (obr. 24): <ul style="list-style-type: none"> <li>▶ Povolte čtyři šrouby.</li> <li>▶ Upravte vodítka (1) tak, aby se zámek pojistky zasouval dovnitř.</li> <li>▶ Opět utáhněte čtyři šrouby.</li> </ul>
Nelze zatáhnout roletu proti hmyzu nebo stínící roletu.	Nečistoty na bočních vodítkách	Vyčistěte boční vodítka.
Osvětlení nefunguje.	Baterie dálkového ovládání jsou příliš slabé.	Vyměňte baterie v dálkovém ovladači (viz kap. „Výměna baterií“ na strani 228).
	Přerušený přívod proudu z vozidla do střešního okna.	Zkontrolujte přívod proudu do střešního okna.
	Pojistka je vadná.	Vyměňte pojistku (viz kap. „Výměna pojistek (obr. 22)“ na strani 231).
	Jedno nebo obě osvětlení jsou vadná.	Vyměňte příslušné žárovky (12 V, 8 W).
Dešťový snímač nereaguje.	Dešťový snímač je silně znečištěný.	Vyčistěte dešťový snímač (viz strana 233).

Pokud není ve vašich silách závadu odstranit, vyhledejte servis.

## 10 Údržba a čištění střešního okna Heki 4 Plus



### POZOR!

Nepoužívejte k čištění žádné tvrdé nebo ostré prostředky, může dojít k poškození akrylového skla.

Používejte výhradně čisticí prostředky doporučené výrobcem: Leštadlo na akrylové sklo (výr.-č. 9103501188), speciální leštící utěrka (výr.-č. 9103501190) a prostředek k čištění akrylového skla (výr.-č. 9103501189).

- ▶ Čistěte rolety jemným mýdlovým roztokem a velkým množstvím vody.
- ▶ Udržujte gumová těsnění mastkem.

### Čištění dešťového snímače (obr. 10 1)

- ▶ Vypněte přívod proudu z vozidla do střešního okna.
- ▶ Vyčistěte dešťový snímač suchou utěrkou

## 11 Odpovědnost za vady

Na výrobek je poskytována záruka v souladu s platnými zákony. Pokud je výrobek vadný, kontaktujte servisního partnera ve vaší zemi (adresy viz zadní strana tohoto návodu).

Naši odborníci vám rádi pomohou a projednají s vámi další průběh záruky.

## 12 Likvidace

- Obalový materiál likvidujte v odpadu určeném k recyklaci.



Jakmile výrobek zcela vyřadíte z provozu, informujte se v příslušných recyklačních centrech nebo u specializovaného prodejce o příslušných předpisech o likvidaci odpadu.



### **Chraňte životní prostředí!**

Akumulátory a baterie nepatří do domovního odpadu.

Odevzdejte vadné akumulátory nebo vybité baterie prodejci nebo na sběrném místě.



### **Chraňte životní prostředí!**

Zářivky nepatří do běžného domovního odpadu.

Odevzdejte vadné zářivky prodejci nebo v příslušné sběrně.

**Beépítés és üzembe vétel előtt gondosan olvassa el és őrizze meg ezt a használati útmutatót. Ha a terméket továbbadja, mellékelje hozzá a használati útmutatót is.**

## Tartalomjegyzék

1	Szimbólumok magyarázata . . . . .	235
2	Biztonsági és beszerelési tudnivalók . . . . .	236
3	Szállítási terjedelem . . . . .	237
4	Tartozékok . . . . .	237
5	Rendeltetésszerű használat . . . . .	237
6	Beszerelés előtti megjegyzések . . . . .	238
7	A Heki4 Plus szerelése . . . . .	239
8	A Heki4 Plus használata . . . . .	243
9	Üzemzavar-elhárítás . . . . .	248
10	A Heki4 Plus ápolása és tisztítása . . . . .	249
11	Szavatosság . . . . .	249
12	Ártalmatlanítás . . . . .	250

## 1 Szimbólumok magyarázata



### FIGYELMEZTETÉS!

**Biztonsági tudnivaló:** Az utasítás figyelmen kívül hagyása halált vagy súlyos sérülést okozhat.



### FIGYELEM!

Ha nem veszi figyelembe az információt, az anyagkárosodást eredményezhet, és káros kihatással lehet a termék működésére.



### MEGJEGYZÉS

Kiegészítő információk a termék kezelésével kapcsolatosan.

## 2 Biztonsági és beszerelési tudnivalók

### Vegye figyelembe a járműgyártó és a gépjárműszakma által előírt biztonsági megjegyzéseket és előírásokat!

A gyártó a bekövetkező károkért a következő esetekben nem vállal felelősséget:

- a termék mechanikai behatások és túlfeszültségek miatti sérülése
- a termék kifejezett gyártói engedély nélküli módosítása
- az útmutatóban leírt céloktól eltérő felhasználás



#### MEGJEGYZÉS

Ha nem rendelkezik részegységek járművekbe történő beszereléséhez szükséges kielégítő műszaki ismeretekkel, akkor a tetőablakot szakemberrel szereltesse a járműbe.

Vegye figyelembe az alábbi megjegyzéseket:

- Hiba vagy üzemzavar esetén haladéktalanul keressen fel egy szakműhelyt.
- Beszakadásveszély! Ne lépjen az üvegtetőre.
- Az utazás megkezdése előtt ellenőrizze, hogy a tetőablak megfelelően van-e reteszelve.
- Az utazás megkezdése előtt ellenőrizze, hogy a tetőablakon vannak-e sérülések (például feszültségrepedések az akrilüvegben).
- **Ne** nyissa ki a tetőablakot utazás közben.
- **Ne** nyissa ki a tetőablakot erős szél vagy eső esetén.
- Eső és hóesés esetén zárja be a tetőablakot.
- **Ne** hagyja el a járművet, ha a tetőablak nyitva van.
- Tartsa a tetőablakot hó- és jégmentesen.
- Az elektromos csatlakozások kialakítását képzett szakszeméllyel végeztesse el.
- A meghibásodott izzókat megegyező típusú és műszaki paraméterekkel (12 V, 8 W) rendelkező izzókra cserélje le.

### 3 Szállítási terjedelem

Szám 1. ábra	Mennyiség	Megnevezés
1	1	Külső keret üvegkopolával
2	1	Belső keret
3	16	Rögzítőcsavar, Ø 4,0 x 25 mm
	16	Rögzítőcsavar, Ø 2,5 x 12 mm
4	16	Szerelőbakok (25 – 32 mm tetővastagsághoz)
5	10	Szellőzőrács
6	4	Lámpabúrák
7	1	Távírányító

### 4 Tartozékok

Megnevezés	Cikkszám
Spoiler, 800 mm	9104100236
Spoiler, 1100 mm	9104100237
SunShade tetőablak-borítás	9103500010

### 5 Rendeltetészerű használat

A Heki 4 Plus tetőablak (cikkszám: 9104100294) lakókocsiba vagy lakóautóba történő beépítésre alkalmas.

A két lámpa fényereje nem tompítható.

A megengedett legnagyobb menetsebesség 100 km/ó, ennél nagyobb sebességnél a jármű felépítésétől és a beépítés helyzetétől függően zaj képződhet, illetve károk keletkezhetnek. A tartozékként megvásárolható spoilerrel a legnagyobb sebesség 130 km/óra növelhető.



## 6 Beszerelés előtti megjegyzések

- ▶ A szerelés előtt ellenőrizze járműve tetővastagságát. Ha kérdései vannak, forduljon a járműgyártóhoz.
- ▶ Biztosítsa, hogy a járműben legyen 12 V-os vezeték a Heki4 Plus (2 x 8 W) hajtása (névleges teljesítmény: 21 W) és a világítás számára.
- ▶ Győződjön meg arról, hogy a vezeték megfelelően van-e kialakítva és biztosítva.
- ▶ A felszerelés helyét a következők figyelembe vételével válassza meg:
  - Szomszédos szerkezeti elemek (tetőkornlát, vagy rögzítő-, és merevítő alkatrészek), a jármű belső terében lévő beépített szekrényeket és vezetékeket a kivágás elkészítésekor tilos megsérteni.
  - A külső és belső keretek felszereléséhez elegendő helynek kell rendelkezésre állnia.
  - A tetőablak csak olyan sík és párhuzamos belső-, és külső tetőfelületekbe építhető be, melynek dőlésszöge a vízszinteshez képest nem haladja meg a 15°-ot.
  - Ha a tetőablak illeszkedik bele, akkor használhat már meglévő tetőkivágást is.
  - A tetőablakot keresztben (a csuklópánt-oldal a menetirány szerinti első oldalon van), vagy hosszában (a csuklópánt-oldal a menetirány szerinti jobb, vagy bal oldalon van) is beépítheti.

### 6.1 A kivágás kiszélesítése

Lásd: **2.** ábra

### 6.2 Merevítőlécek használata

A(z) **3.** ábra ábra kiegészítése

- ▶ Tisztázza a beépítés előtt, hogy a tetőkivágást meg kell-e erősíteni.
- ▶ Távolítsa el a habanyagot a megerősítőlécek szélességében (nincs mellékelve) (**A**).
- ▶ Illessze be a megerősítőléceket (**B**).

## 7 A Heki4 Plus szerelése



### FIGYELMEZTETÉS! Sérülésveszély!

A szerelés előtt feszültségmentesítse a járművet és biztosítsa nem szándékos újbóli bekapcsolás ellen.



### FIGYELEM!

Győződjön meg róla, hogy szereléskor ne tegyen kárt a vezetékben.

### Lásd **4.** ábra

- A vezeték a csuklópánt oldallal szemben lévő hosszabbik oldal közepén vezesse.

### A(z) **5.** ábra ábra kiegészítése

A szállítási terjedelem tartalmaz egy szerelőkeretet, amely 25 – 32 mm vastag tetőkhöz alkalmas. A 33 – 60 mm tetőkhöz be kell szereznie egy erre a célra alkalmas szerelőkészletet (lásd a táblázatban).

- Mérje meg a 'W' tetővastagságot.
- Válassza ki a megfelelő szerelőkészletet:

Tetővastagság	Szerelőbakok színe	Csavarok	Cikkszám
25 – 32 mm	szürke	Ø 4 x 25 mm	a szállítási terjedelem része
33 – 39 mm	Fekete	Ø 4 x 32 mm	9104100245
39 – 46 mm	sárga	Ø 4 x 40 mm	9104100246
46 – 53 mm	Kék	Ø 4 x 46 mm	9104100247
53 – 60 mm	piros	Ø 4 x 52 mm	9104100248

### Lásd **6.** ábra

- Ellenőrizze, hogy a tetőablak és a tetőkivágás között körben elegendő távolság van-e (kb. 1 - 2 mm).

### Lásd: **7.** ábra

- A beszerelés területén tisztítsa meg a tetőkivágást.

**Lásd 8. ábra****FIGYELEM!**

Vegye figyelembe a tömítőanyag-gyártó útmutatásait.

- ▶ A szerelőkeretet rugalmas, nem keményedő butil tömítőanyaggal (például SikaLastomer-710) szigetelje körbe.

**Lásd: 9. ábra**

- ▶ A szereléskor vegye figyelembe a menetirányt.  
A tetőablakot keresztben (a csuklópánt-oldal a menetirány szerinti első oldalon van), vagy hosszában (a csuklópánt-oldal a menetirány szerinti jobb, vagy bal oldalon van) is beépítheti.
- ▶ A külső keretet helyezze be a tetőkivágás közepébe.

**MEGJEGYZÉS**

Ügyeljen a vezetékekre.

- ▶ A tömítőanyag eloszlataása érdekében a külső keretet kissé nyomja hozzá a tetőhöz.

**Lásd 10. ábra**

- ▶ Helyezze fel a 16 szerelőbakot a jármű belső oldalára, ütközésig illessze bele a külső keret nyílásaiba.
- ▶ A rögzítőcsavarokkal Ø 4 rögzítse a 16 szerelőbakot.  
Ehhez használja a szerelőbakok nagy átmérőjű furatát.
- ▶ A szerelés után 10 perccel húzza után a csavarokat.

**Lásd: 11. ábra**

A belső keret becsavazásához ki kell venni a lámpákat.

- ▶ Óvatosan húzza ki a lámpákat a foglalatukból és lógassa le a kábelükkel(A).

**Lásd: 12. ábra**

A lámpák gyárilag a belső keret rövidebbik oldalára vannak felszerelve. Ha át kívánja szerelni a lámpákat a hosszabbik oldalra, akkor ki kell ezeket szerelni és be kell helyezni a hosszabbik oldalon.

## A lámpák kiszerelése

- Oldja ki a csatlakozókábelt (**B**).
- Szerelje le a rövidebb oldalon lévő tartókat (**C**).

## A lámpák beszerelésének előkészítése a hosszabbik oldalon

- Helyezze be a tartókat a hosszabbik oldalon erre a célra kialakított nyílásokba (**D**).
- A hátoldalon újra vezesse el és rögzítse a kábelköteget.
- Csatlakoztassa a csatlakozókábelt (**E**).

Lásd: **13. ábra**



### FIGYELEM!

Ügyeljen rá, hogy a jármű és a külső keret felől érkező vezetékek be legyenek vezetve a belső keret nyílásaiba és **ne** csípődjenek be.

- Helyezze rá a belső keretet a külső keretre és a  $\varnothing 2,5 \times 12$  mm-es rögzítőcsavarokkal rögzítse ezeket a 16 szerelőbakhoz.  
Ehhez használja a szerelőbakok kis átmérőjű furatát.  
Csak kissé húzza meg a csavarokat.
- Ellenőrizze, hogy a redőnyök szabadon mozgathatók-e.  
Ha a rolók nem mozgathatók szabadon, akkor kissé oldja meg a csavarokat.

Lásd: **14. ábra (Beépítés a rövidebb oldalon)/12. ábra (Beépítés a hosszabb oldalon)**

- Illessze be a lámpákat a foglaltokba (**F**).

Lásd **15. ábra**

- Helyezze rá a külső keret kapcsolóját (**1**) a belső keretben lévő áramköri panel érintkezőire (**2**).



### FIGYELEM!

Ügyeljen a helyes polarításra:

- Piros ér: Pozitív pólus
- Barna ér: Földelés (test)

- A járműtől érkező 12 V-os vezetéket (**3**) csatlakoztassa a tetőablak kábeléhez (**4**).
- Győződjön meg arról, hogy a lámpák stabilak-e.

- ▶ Ellenőrizze az ablak működését:
    - Nyissa ki a tetőablakot (lásd: „A tetőablak nyitása” fej., 245. oldal).
    - Zárja be a tetőablakot (lásd: „A tetőablak zárása” fej., 245. oldal).
    - Kapcsolja be és ki a világítást (lásd: „A világítás be- és kikapcsolása” fej., 247. oldal).
- Üzemzavar esetén: lásd: „Üzemzavar-elhárítás” fej., 248. oldal.

### Lásd **16.** ábra

- ▶ Pattintsa be a szellőzőrácsokat **(1)**.  
Ezeknek hallhatóan a helyükre kell pattanniuk.
- ▶ A lámpák felett nyomja be a lámpabúrákat **(2)**.  
Ezeknek hallhatóan a helyükre kell pattanniuk.
- ▶ Húzza le a PE-védőfóliát kívül és belül az akril-üvegről.



#### **MEGJEGYZÉS**

Ha a PE-védőfólia már hosszabb ideje ki volt téve a napsugárzás hatásának, akkor nem lehet maradéktalanul eltávolítani.

- ▶ Amennyiben szükséges, jegyeztesse be a jármű forgalmi engedélyébe a módosult járműmagasságot és -tömeget.

## 8 A Heki4 Plus használata



### VIGYÁZAT! Sérülésveszély!

- Amikor személyek tartózkodnak a tetőablak területén, ne használja a távirányítót.
- Ne tartózkodjon a nyitott üveglablak területén.
- A nyitott tetőablakon át ne másszon ki a jármű tetejére.
- Ha véletlenül megérintik, vagy nedvesség kerül rá, akkor az esőérzékelő bezárja a tetőablakot.



### MEGJEGYZÉS

A távirányító hatótávolsága kb. 1,5 m.

A távirányítóval

- nyithatja és zárhatja a tetőablakot
- be-, és kikapcsolhatja a világítást

Gomb:	17. ábra	Jelentés
1		be-, és kikapcsolja az 1. lámpát
2		be-, és kikapcsolja a 2. lámpát
3		bezárja a tetőablakot
4		kinyitja a tetőablakot

### Elemcsere

A távirányítóhoz két 'AAA' típusú elem szükséges.

- Oldja ki a távirányító hátoldalán lévő csavart.
- Nyissa ki készülék házat.
- Cserélje ki a két elemet.
- Zárja vissza a készülékházat és rögzítse ezt a csavarral.

## A távirányító ellenőrzése

A távirányítót egy kijelzővel rendelkező digitális fényképezővel ellenőrizheti:

- ▶ Irányítsa az infravörös diódát a fényképező objektívje felé.
- ▶ Nyomjon meg egy gombot a távirányítón.
- ✓ Ha a távirányító működik, akkor a kijelzőn megjelenik az infravörös dióda fénypontja.

### A(z) 18. ábra kiegészítése



#### MEGJEGYZÉS

Csak **egy** távirányító tanítható be. Ha betanít egy második távirányítót, akkor ez első betanított távirányító automatikusan törlődik.

Ha a tetőablak nyitva van, akkor a belső keretben lévő piros ellenőrzőlámpa (1) világít. Ha a tetőablak teljesen be van zárva és két rögzítőék reteszelve van, akkor a lámpa kialszik.

Ha a tetőablak áramellátása megszakadt, vagy helyreállt, akkor a piros ellenőrzőlámpa (1) villog.

### A távirányító betanítása

- ▶ Irányítsa a távirányítót a tetőablak piros ellenőrzőlámpája felé.
- ▶ Evvel párhuzamosan tartsa lenyomva kb. 5 másodpercig a távirányítón a „≤” és a „=” gombokat.
- ✓ A piros ellenőrzőlámpa kialszik.

### A(z) 19. ábra kiegészítése



#### VIGYÁZAT! Sérülésveszély!

Ha véletlenül megérintik, akkor az esőérezkelő bezárja a tetőablakot.

A nedvesség elleni védelem érdekében a tetőablak fel van szerelve esőérezkelővel (1), ha erre nedvesség kerül (pl. eső, vagy lecsapódó víz) akkor teljesen bezárja a tetőt.

Ha meg akarja szakítani a zárást:

- ▶ Ebben az esetben nyomja meg a távirányítón a „≤” vagy a „=” gombokat.

## 8.1 A tetőablak nyitása

- Irányítsa a távirányítót a tetőablak piros ellenőrző lámpája felé.
- Nyomja le röviden a „ $\Leftarrow$ ” gombot.
- ✓ A tetőablak kb. 70°-os szögig kinyílik.
- ✓ Világít a piros ellenőrzőlámpa.

Ha kevésbé kívánja kitarítani a tetőablakot:

- Nyitás közben nyomja meg ismét a „ $\Leftarrow$ ” gombot.
- ✓ A tetőablak megáll az aktuális helyzetben.
- ✓ Világít a piros ellenőrzőlámpa.

## 8.2 A tetőablak zárása

- Irányítsa a távirányítót a tetőablak piros ellenőrző lámpája felé.
- Nyomja meg és tartsa lenyomva a „ $\Rightarrow$ ” gombot.
- ✓ A tetőablak bezáródik.

Ha felengedi a „ $\Rightarrow$ ” gombot akkor a tetőablak megáll.

- ✓ Ha a tetőablak megfelelően bezáródott és reteszelt, akkor az ellenőrzőlámpa kialszik.
- Ellenőrizze, hogy a tetőablak reteszelve van-e: Próbálja meg kézzel felemelni (erőszakos erő kifejtés nélkül) az üvegtáblát.





**A tetőablak bezárása távirányító nélkül (vészhelyzeti kezelés)**

Ha a távirányítóval nem tudja bezárni a tetőablakot (pl. áramszünet miatt), akkor kézzel is bezárhatja azt:

- Szakítsa meg az áramellátást a jármű és a tetőablak között.
- Távolítsa el a szellőzőrácsokat és a lámpabúrákat.
- Válassza le a járműtől érkező 12 V-os vezetékét **(3)** a tetőablak vezetékéről **(15)**. ábra).
- Válassza le a külső keret kapcsolóját **(1)** a belső keret áramköri paneljéről **(2)** **(15)**. ábra).
- Óvatosan húzza ki a lámpákat a foglalatokból **(11)**. ábra **A**).
- Oldja ki a belső keret csavarjait.
- Vegye le a belső keretet.
- Vegye ki a vészhelyzeti forgattyús kart **(20)**. ábra **1**) a külső keret tartójából.
- Illesse rá a vészhelyzeti forgattyús kart a 8-lapú csavarra **(21)**. ábra **1**).
- Óra járásával egyező irányba történő forgatással zárja be a tetőablakot.  
Ha az üveglap bezáródott, akkor még addig kell tovább tekerni, amíg a tetőablak reteszeliődik.
- Ellenőrizze, hogy a tetőablak reteszelve van-e: Próbálja meg kézzel felemelni (erőszakos erőfelfejtés nélkül) az üveglapját.
- Szerelje fel a belső keretet.
- Illesse vissza a lámpákat a foglalatokba **(12)**. ábra **F**/**14)**. ábra **F**).
- Ismét csatlakoztassa a kábelt **(3)** **(15)**. ábra).
- Pattintsa be a szellőzőrácsokat és a lámpabúrákat.

### 8.3 A világítás be- és kikapcsolása

- Irányítsa a távirányítót a tetőablak piros ellenőrző lámpája felé.
- A kívánt lámpa bekapcsolásához nyomja meg a „” vagy a „” gombot.

A világítás kikapcsolásához:

- A kívánt lámpa kikapcsolásához nyomja meg a „” vagy a „” gombot.

### 8.4 Biztosíték cseréje (22. ábra)

- Szakítsa meg az áramellátást a jármű és a tetőablak között.
- Távolítsa el a szellőzőrácsokat és a lámpabúrákat.
- Cserélje ki a tetőablak piros vezetékén lévő biztosítékot (1) (10 A-es lapos biztosíték).
- Pattintsa be a szellőzőrácsokat és a lámpabúrákat.

### 8.5 A redőnyök nyitása és zárása (23. ábra)



**FIGYELEM! A redőny és az üvegtábla között megrekedő forró levegő sérülést okozhat**

Erős napsugárzás esetén a sötétítőredőnyt csak kétharmadáig húzza le.



#### MEGJEGYZÉS

A sötétítőredőny és a rovarvédő-redőny egymástól függetlenül fokozatmentesen állítható.

- Fogja meg az adott redőny fogásmélyedését és húzza azt a kívánt állásba.

## 9 Üzemzavar-elhárítás

Hiba	Hiba lehetséges oka	Megoldási javaslat
A tetőablak kinyílik, de nem záródik vissza.	Túl gyengék a távirányító elemei.	Cserélje ki a távirányító elemeit.
	Megszakadt az áramellátás a jármű és a tetőablak között.	Ellenőrizze az áramellátást.
	A biztosíték meghibásodott.	Cserélje ki a biztosítékot (lásd: „Biztosíték cseréje (22. ábra)” fej., 247. oldal).
	A távirányító kódolása hibás	Tanítsa be a távirányítót: <ul style="list-style-type: none"> <li>➤ Szakítsa meg a tetőablak feszültségellátását.</li> <li>➤ Kapcsolja vissza a feszültséget. Az ellenőrzőlámpa kb. 30 másodpercig villog.</li> <li>➤ E közben irányítsa a távirányítót a tetőablak piros ellenőrzőlámpájának irányába és nyomja meg egyszerre a „←” és a „→” gombokat.</li> </ul> Az ellenőrzőlámpa kialszik. A távirányító kódolása megfelelő.
Az ellenőrzőlámpa a tetőablak bezárását követően világít.	A tetőablak nincs megfelelően reteszelve a rögzítőékben.	Távolítsa el az esetlegesen az üveglámpa és a keret közé került tárgyakat (pl. ágak, levelek).
	A reteszelés elállítódott	Javítsa ki a reteszelést (24. ábra): <ul style="list-style-type: none"> <li>➤ Oldja meg a négy csavart.</li> <li>➤ Úgy korrigálja a vezetést (1), hogy az befusson a reteszelésbe.</li> <li>➤ Ismét húzza meg a négy csavart.</li> </ul>
A rovarvédő-, vagy a sötétítődény nem tolható el.	Szennyeződés van az oldalsó vezetőkben	Tisztítsa meg az oldalsó vezetőkben.
A világítás nem működik.	Túl gyengék a távirányító elemei.	Cserélje ki a távirányító elemeit (lásd: „Elemcsere” fej., 243. oldal).
	Megszakadt az áramellátás a jármű és a tetőablak között.	Ellenőrizze az áramellátást a jármű és a tetőablak között.
	A biztosíték meghibásodott.	Cserélje ki a biztosítékot (lásd: „Biztosíték cseréje (22. ábra)” fej., 247. oldal).
	Az egyik, vagy mindkét lámpa meghibásodott.	Cserélje ki az érintett lámpákat (12 V, 8 W).
Az esőérzékelő nem reagál.	Az esőérzékelő erősen el van szennyeződve.	Tisztítsa meg az esőérzékelőt (lásd: 249. oldal).

Ha nem tudja saját maga elhárítani a hibát, keressen fel egy szakszervizt.

## 10 A Heki4 Plus ápolása és tisztítása



### FIGYELEM!

Ne használjon éles vagy kemény eszközöket a tisztításhoz, mivel azok az akrilüveg sérülését okozhatják.

Kizárólag a gyártó által ajánlott tisztítószerrel használjon: Akrilüveg-fényező (cikkszám: 9103501188), különleges fényezőkendő (cikkszám: 9103501190) és akrilüveg-tisztító (cikkszám: 9103501189).

- ▶ A redőnyöket enyhén szappanos lúggal és sok vízzel tisztítsa.
- ▶ A gumitömítéseket síkporral ápolja.

### Az esőérzékelő (19. ábra 1) tisztítása

- ▶ Kapcsolja szét az áramellátást a jármű és a tetőablak között.
- ▶ Száraz kendővel tisztítsa meg az esőérzékelőt.

## 11 Szavatosság

A termékre a törvény szerinti szavatossági időszak érvényes. A termék meghibásodása esetén forduljon az illetékes szervizpartnerhez (a címeiket lásd jelen útmutató hátoldalán).

Szakembereink szívesen nyújtanak segítséget és felvilágosítást adnak a szavatosságra vonatkozó további tudnivalókról.

## 12 Ártalmatlanítás

- A csomagolóanyagot lehetőleg a megfelelő újrahasznosítható hulladék közé tegye.



Ha a terméket véglegesen kivonja a forgalomból, kérjük, tájékozódjon a legközelebbi hulladékártalmatlanító központnál vagy a szakkereskedőjénél az idevonatkozó ártalmatlanítási előírásokkal kapcsolatosan.



### **Védje környezetét!**

Az akkumulátorok és elemek nem a háztartási hulladékba valók. Adja le a meghibásodott akkumulátorokat vagy elhasznált elemeket a kereskedőnél vagy egy gyűjtőhelyen.



### **Védje környezetét!**

A fénycsövek nem a háztartási hulladékba valók. Adja le a meghibásodott lámpákat a kereskedőnél vagy egy gyűjtőhelyen.



**GERMANY****Domestic WAECO International GmbH**

Hollefeldstraße 63 · D-48282 Emsdetten  
 ☎ +49 (0) 2572 879-195 · 📠 +49 (0) 2572 879-322  
 Mail: info@domestic-waeco.de

**www.domestic.com****AUSTRALIA****Domestic Australia Pty. Ltd.**

1 John Duncan Court  
 Varsity Lakes QLD 4227  
 ☎ 1800 212121  
 📠 +61 7 55076001  
 Mail: sales@domestic.com.au

**AUSTRIA****Domestic Austria GmbH**

Neudorferstraße 108  
 A-2353 Guntramsdorf  
 ☎ +43 2236 908070  
 📠 +43 2236 90807060  
 Mail: info@domestic.at

**BENELUX****Domestic Branch Office Belgium**

Zincstraat 3  
 B-1500 Halle  
 ☎ +32 2 3598040  
 📠 +32 2 3598050  
 Mail: info@domestic.be

**BRAZIL****Domestic DO Brasil LTDA**

Avenida Paulista 1754, conj. 111  
 SP 01310-920 Sao Paulo  
 ☎ +55 11 3251 3352  
 📠 +55 11 3251 3362  
 Mail: info@domestic.com.br

**DENMARK****Domestic Denmark A/S**

Nordensvej 15, Taulov  
 DK-7000 Fredericia  
 ☎ +45 75585966  
 📠 +45 75586307  
 Mail: info@domestic.dk

**FINLAND****Domestic Finland OY**

Mestariitie 4  
 FIN-01730 Vantaa  
 ☎ +358 20 7413220  
 📠 +358 9 7593700  
 Mail: info@domestic.fi

**FRANCE****Domestic SAS**

ZA du Pré de la Dame Jeanne  
 B.P. 5  
 F-60128 Pleilly  
 ☎ +33 3 44633525  
 📠 +33 3 44633518  
 Mail: vehiculesdeloisirs@domestic.fr

**HONG KONG****Domestic Group Asia Pacific**

Suites 2207-11 / 22/F - Tower 1  
 The Gateway - 25 Canton Road,  
 Tsim Sha Tsui - Kowloon  
 ☎ +852 2 4611386  
 📠 +852 2 4665553  
 Mail: info@waeco.com.hk

**HUNGARY****Domestic Zrt. Sales Office**

Kerekgyártó u. 5.  
 H-1147 Budapest  
 ☎ +36 1 468 4400  
 📠 +36 1 468 4401  
 Mail: budapest@domestic.hu

**ITALY****Domestic Italy S.r.l.**

Via Virgilio, 3  
 I-47122 Forlì (FC)  
 ☎ +39 0543 754901  
 📠 +39 0543 754983  
 Mail: vendite@domestic.it

**JAPAN****Domestic KK**

Maekawa-Shibaura, Bldg. 2  
 2-13-9 Shibaura Minato-ku  
 Tokyo 108-0023  
 ☎ +81 3 5445 3333  
 📠 +81 3 5445 3339  
 Mail: info@domestic.jp

**MEXICO****Domestic Mx, S. de R. L. de C. V.**

Circuito Médicos No. 6 Local 1  
 Colonia Ciudad Satélite  
 CP 53100 Naucalpan de Juárez  
 Estado de México  
 ☎ +52 55 5374 4108  
 📠 +52 55 5393 4683  
 Mail: info@domestic.com.mx

**NETHERLANDS****Domestic Benelux B.V.**

Ecustraat 3  
 NL-4879 NP Etten-Leur  
 ☎ +31 76 5029000  
 📠 +31 76 5029019  
 Mail: info@domestic.nl

**NEW ZEALAND****Domestic New Zealand Ltd.**

PO Box 12011  
 Penrose  
 Auckland 1642  
 ☎ +64 9 622 1490  
 📠 +64 9 622 1573  
 Mail: customerservices@domestic.co.nz

**NORWAY****Domestic Norway AS**

Østerøyveien 46  
 N-3232 Sandefjord  
 ☎ +47 33428450  
 📠 +47 33428459  
 Mail: firmapost@domestic.no

**POLAND****Domestic Poland Sp. z o.o.**

Ul. Puławska 435A  
 PL-02-801 Warszawa  
 ☎ +48 22 414 3200  
 📠 +48 22 414 3201  
 Mail: info@domestic.pl

**PORTUGAL****Domestic Spain, S.L.**

Branch Office em Portugal  
 Rot. de São Gonçalo nº 1 - Esc. 12  
 2775-399 Carcavelos  
 ☎ +351 219 244 173  
 📠 +351 219 243 206  
 Mail: info@domestic.pt

**RUSSIA****Domestic RUS LLC**

Komsomolskaya square 6-1  
 RU-107140 Moscow  
 ☎ +7 495 780 79 39  
 📠 +7 495 916 56 53  
 Mail: info@domestic.ru

**SINGAPORE****Domestic Pte Ltd**

18 Boon Lay Way 06-140 Trade Hub 21  
 Singapore 609966  
 ☎ +65 6795 3177  
 📠 +65 6862 6620  
 Mail: domestic@domestic.com.sg

**SLOVAKIA****Domestic Slovakia s.r.o. Sales Office Bratislava**

Nádražná 34/A  
 900 28 Ivanka pri Dunaji  
 ☎/📠 +421 2 45 529 680  
 Mail: bratislava@domestic.com

**SOUTH AFRICA****Domestic (Pty) Ltd.****Regional Office****South Africa & Sub-Saharan Africa**

2 Avalon Road  
 West Lake View Ext 11  
 Modderfontein 1645  
 Johannesburg  
 ☎ +27 11 4504978  
 📠 +27 11 4504976  
 Mail: info@domestic.co.za

**SPAIN****Domestic Spain S.L.**

Avda. Sierra del Guadarrama, 16  
 E-28691 Villanueva de la Cañada  
 Madrid  
 ☎ +34 91 833 60 89  
 📠 +34 900 100 245  
 Mail: info@domestic.es

**SWEDEN****Domestic Scandinavia AB**

Gustaf Melins gata 7  
 S-42131 Västra Frölunda  
 ☎ +46 31 7341100  
 📠 +46 31 7341101  
 Mail: info@domesticgroup.se

**SWITZERLAND****Domestic Switzerland AG**

Riedackerstrasse 7a  
 CH-8153 Rümlang  
 ☎ +41 44 8187171  
 📠 +41 44 8187191  
 Mail: info@domestic.ch

**UNITED ARAB EMIRATES****Domestic Middle East FZCO**

P. O. Box 17860  
 S-D 6, Jebel Ali Freezone  
 Dubai  
 ☎ +971 4 883 3858  
 📠 +971 4 883 3868  
 Mail: info@domestic.ae

**UNITED KINGDOM****Domestic UK Ltd.**

Domestic House, The Brewery  
 Blandford St. Mary  
 Dorset DT11 9LS  
 ☎ +44 344 626 0133  
 📠 +44 344 626 0143  
 Mail: customerservices@domestic.co.uk

**USA****Domestic RV Division**

1120 North Main Street  
 Elkhart, IN 46515  
 ☎ +1 574-264-2131